

Kaiser®

KCT 9102 FI

INDUCTION BUILT-IN HOB WITH DOWNDRAFT COOKER HOOD

INDUKTION EINBAUKOCHFELD MIT INTEGRIERTEM DUNSTABZUG

TABLE DE CUISSON À INDUCTION ENCASTRÉE AVEC HOTTE INTÉGRÉE

ИНДУКЦИОННАЯ ВСТРАИВАЕМАЯ ВАРОЧНАЯ ПОВЕРХНОСТЬ С
ИНТЕГРИРОВАННЫМ ВОЗДУХООЧИСТИТЕЛЕМ



EN USER MANUAL

DE GEBRAUCHSANWEISUNG

FR MODE D'EMPLOI

RU ИНСТРУКЦИЯ ПО ОБСЛУЖИВАНИЮ И ЭКСПЛУАТАЦИИ

EN

DEAR CUSTOMERS,

thank you for purchasing this Kaiser product.

We are convinced that you have made a right choice. This product which satisfies the high quality demands and corresponds to world comprehensive standards realizes your cooker's, and his modern appearance which has been developed by the best European designers will decorate your kitchen splendidly.

We ask you to read the operating instructions before usage thoroughly. The consideration of recommendations protects you from possible inconveniences which can appear as a result of the wrong use of the cooking hobs, and allows you to reduce the consumption of electrical energy. If the use corresponds to the present operating instructions, the cooking hob will bring you a lot of pleasure for a long time.

Our cooking hobs correspond to the main demands of the security, hygiene and environment protection, according to the directives of the EU which is confirmed with certificates DIN ISO 9001, ISO 1400, according to the norms counting within the frames of the EU, they also correspond to the Gosstandart of Russia, standards of the CIS, which is confirmed with the corresponding certificates.

With the thoughts of a constant improvement of the quality of our cooking hobs the changes in design and equipment which lead only to positive changes of the technical qualities are reserved by the manufacturer.

We wish you an effective use of the cooking hob of our firm.

Yours faithfully

Kaiser

**OLAN-Haushaltsgeräte
Berlin Germany**

We inform you that our devices which are the object of the present operating instructions are pre-certain exclusively for the domestic use.

DE

LIEBE KUNDIN, LIEBER KUNDE,

wir danken Ihnen für den Erwerb unserer Technik.

Wir sind überzeugt, dass Sie eine richtige Wahl getroffen haben. Dieses Produkt, das die hohen Forderungen zur Qualität befriedigt und weltumfassenden Standards entspricht, verwirklicht Ihre Kochkünste, und sein modernes Aussehen, das von besten europäischen Designern entwickelt worden ist, wird Ihre Küche prächtig schmücken.

Wir bitten Sie die Bedienungsanleitung vor der Nutzung aufmerksam zu lesen. Die Beachtung von Empfehlungen schützt Sie von eventuellen Unannehmlichkeiten, die als Folge der falschen Nutzung des Kochfeldes auftreten können, und ermöglicht Ihnen den Verbrauch von Elektroenergie zu reduzieren. Das Kochfeld bringt Ihnen viel Vergnügen auf lange Zeit, wenn der Gebrauch der vorliegenden Bedienungsanleitung entsprechen wird.

Unsere Kochfelder entsprechen den Hauptforderungen der Sicherheit, der Hygiene und des Umweltschutzes, laut den Direktiven der EU, was mit Zertifikaten DIN ISO 9001, ISO 1400, entsprechend den im Rahmen der EU geltenden Normen, bestätigt ist, und genauso auch den Anforderungen von Gosstandart in Russland und Standards anderer GUS Länder, was durch die Identifikationszertifikate bestätigt ist.

Mit den Gedanken der ständigen Verbesserung der Qualität unserer Kochfelder sind Änderungen bei Design und Einrichtung, die nur zu positiven Veränderungen der technischen Eigenschaften führen, vom Hersteller vorbehalten.

Wir wünschen Ihnen die effektive Nutzung des Kochfeldes unserer Firma.

Hochachtungsvoll

Kaiser

**OLAN-Haushaltsgeräte
Berlin Germany**

Wir informieren Sie, dass unsere Geräte, die der Gegenstand der vorliegenden Bedienungsanleitung sind, sind ausschließlich für den häuslichen Gebrauch vorbestimmt.

FR

CHERS CLIENTS,

Merci d'avoir acheté ce produit Kaiser.

Nous sommes convaincus que vous avez fait le bon choix. Ce produit de haute qualité, répondant aux normes internationales en vigueur, réalisera parfaitement vos différentes cuissons, et son apparence moderne conçu par les meilleurs designers d'Europe, vous offrira une décoration de cuisine magnifique.

Nous vous conseillons une lecture attentive de ce manuel avant d'utiliser la table de cuisson. La prise en compte des indications vous protégera d'éventuels inconvénients due à une mauvaise utilisation de l'appareil et permet de réduire sa consommation de gaz et d'énergie électrique. Si elle est utilisée conformément à ce mode d'emploi, la table de cuisson vous apportera beaucoup de plaisir durant tout son cycle de vie.

Nos tables de cuisson induction répondent aux principales exigences de sécurité, d'hygiène et de protection de l'environnement, conformément aux directives de l'UE. Elles sont toutes certifiées DIN ISO 9001 et ISO 1400, dans le cadre de l'UE et elles répondent aux Gosstandart de Russie, grâce à leurs certifications aux standards de la CIS.

Avec en pensée notre devoir d'amélioration continue de la qualité de nos tables de cuisson, nous nous réservons le droit d'apporter les modifications de conception et de mode opératoire qui vous permettrons de tirer le meilleur profit de votre équipement.

Nous vous souhaitons une bonne utilisation de nos tables de cuisson induction.

Cordialement votre

Kaiser

**OLAN-Haushaltsgeräte
Berlin Allemagne**

Nous vous informons que nos appareils faisant l'objet du présent manuel d'utilisation sont exclusivement destinés à l'usage domestique.

RU

УВАЖАЕМЫЙ ПОКУПАТЕЛЬ,

благодарим Вас за приобретение нашей техники.

Мы уверены, что Вы сделали правильный выбор. Данный продукт, удовлетворяющий самым высоким требованиям и отвечающий мировым стандартам, позволит Вам легко воплотить все Ваши кулинарные способности, а его современный вид, разработанный лучшими европейскими дизайнерами, великолепно украсит Вашу кухню.

Просим Вас внимательно прочитать инструкцию по обслуживанию и эксплуатации до пуска устройства. Соблюдение содержащихся в ней рекомендаций защитит Вас от возможных неприятностей при неправильной эксплуатации варочной поверхности, а также позволит Вам уменьшить расход электроэнергии. Если эксплуатация варочной поверхности будет соответствовать настоящей инструкции, наша варочная поверхность будет радовать Вас долгое время.

Наши варочные поверхности полностью соответствуют основным требованиям безопасности, гигиены и защиты окружающей среды, согласно директивам Европейского Союза, что подтверждено сертификатами DIN ISO 9001, ISO 1400, в соответствии с настоящими нормами, действующими на территории Европейского сообщества, а также полностью отвечают всем требованиям Госстандарта России и стандартов других стран СНГ, что подтверждается сертификатами соответствия.

С мыслью о дальнейшем повышении технических и эксплуатационных характеристик наших варочных поверхностей мы оставляем за собой право на внесение изменений в дизайн и устройство, влияющих только положительно на потребительские качества и свойства продукта.

Желаем Вам эффективного пользования варочной поверхностью нашей фирмы.

Уважающий Вас

Kaiser

**OLAN-Haushaltsgeräte
Berlin Germany**

Информируем, что наши приборы, являющиеся предметом настоящей Инструкции, предназначены исключительно для домашнего пользования.

CONTENTS

INSTALLATION INSTRUCTIONS	6
Installation of the hobs	6
Electrical connection	16
Safety notes	18
BRIEF DESCRIPTION	28
Working principle	28
Location drawing	34
Control panel	34
EQUIPMENT	36
Heating elements	36
USAGE	38
Cooking zones control	38
Hood Control	56
CARE AND ATTENDANCE	58
RESPECT FOR THE ENVIRONMENT	74

DE		FR		RU	
INHALTSVERZEICHNIS		SOMMAIRE		ОГЛАВЛЕНИЕ	
FÜR DEN INSTALLATEUR	7	INSTRUCTIONS D'INSTALLATION	7	ИНСТРУКЦИЯ ПО МОНТАЖУ	7
Einbau des Kochfeldes	7	Installation de la table de cuisson	7	Установка варочной поверхности	7
Stromanschluss	17	Connexion électrique	17	Подключение к электросети	17
Sicherheitshinweise	19	Règles de sécurité	19	Указания по технике безопасности	19
BESCHREIBUNG	29	DESCRIPTION	29	ОПИСАНИЕ	29
Funktionsprinzip	29	Principe de fonctionnement	29	Принцип действия	29
Gesamtansicht	35	Schéma du dispositif	35	Внешний вид	35
Bedienblende	35	Panneau de commande	35	Панель управления	35
AUSSTATUNG	37	ÉQUIPEMENT	37	ОБОРУДОВАНИЕ	37
Heizelemente	37	Zones de cuisson	37	Нагревательные элементы	37
BENUTZUNG	39	UTILISATION	39	ИСПОЛЬЗОВАНИЕ	39
Kochfeldersteuerung	39	Contrôle des zones de cuisson	39	Управление нагревательными полями	39
Steuerung der Dunstabzugshaube	57	Contrôle de la hotte	57	Управление воздухоочистителем	57
PFLEGE UND WARTUNG	59	ENTRETIEN ET MAINTENANCE	59	ОБСЛУЖИВАНИЕ И УХОД	59
UMWELTVERTRÄGLICHKEIT	75	RESPECT DE L'ENVIRONNEMENT	75	ОХРАНА ОКРУЖАЮЩЕЙ СРЕДЫ	75

INSTALLATION INSTRUCTIONS

INSTALLATION OF THE COOKING HOB

These Instructions are for the qualified technician, as a guide to the installation, adjustment and maintenance, according to the laws and standards in force.

Any of these operations must always be carried out when the appliance has been disconnected from the electric system.

The appliance can be fitted into a working area as illustrated on the figures.

The attachment of the device is carried out according to type **A** or **B** depending on supplied fixing

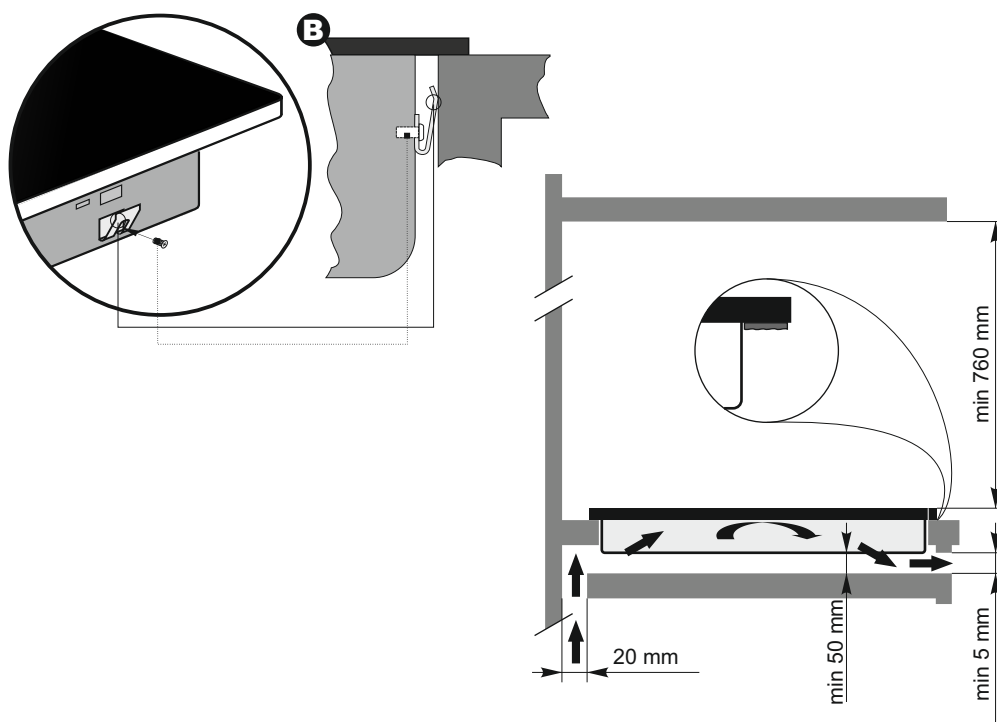
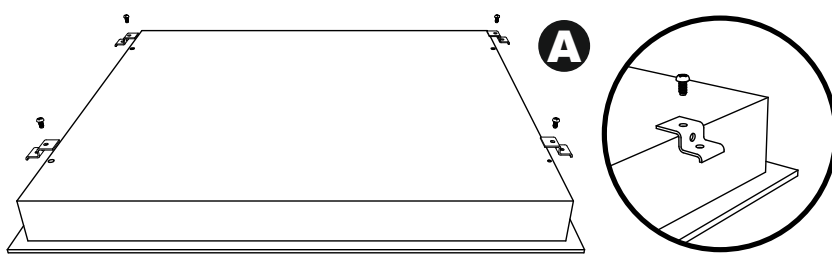

Attention! To install the appliance is not recommended the use of the silicone or other sealants and other adhesives besides the supplied mounting materials. If additional fastening materials and substances have been used, the removing the device from the mounting niche in case of necessary service is provided by and at the expense of the owner. The manufacturer and the customer services are not responsible for damages of equipment and furniture because of the disassembling.

Attention! Installation and electrical connection of the cooking hob must be made by a qualified expert only.

Attention! Check again before installation the fit dimensions of the hob to avoid possible mistakes during installation.

FÜR DEN INSTALLATEUR

EINBAU DES KOCHFELDES

Die angegebenen Anweisungen sind an den zugelassenen Installateur als Richtlinie für die Installation, Regelung und Instandhaltung, gemäß den geltenden Gesetzen und Normen, gerichtet.

Alle Arbeiten dürfen nur durchgeführt werden, wenn das Gerät vom elektrischen Netz getrennt ist.

Das Gerät ist für den Einbau in eine Arbeitsplatte vorgesehen. Siehe Abbildung.

Die Befestigung des Gerätes erfolgt nach Typ **A** oder **B** mit den mitgelieferten Befestigungselementen.

Achtung! Beim Einbau ist zu beachten: die Verwendung von der Silikonfuge, anderen Dichtungsmitteln oder Klebstoffe zusätzlich zu den gelieferten Befestigungselementen wird nicht empfohlen. Bei der Verwendung der zusätzlichen Befestigungselemente und Stoffen, falls die Servicedienstleitung notwendig ist, wird das Herausnehmen des Gerätes aus der Montagennische auf eigenen Kosten und aus eigener Kraft des Inhabers des Gerätes durchgeführt. Der Hersteller und das Kundenservice übernehmen keine Verantwortung für die Schäden des Gerätes und der Möbel bei der Demontage.

Achtung! Die Montage und Stromnetzanschluss des Kochfeldes soll nur von einem qualifiziertem Fachpersonal durchgeführt werden.

Achtung! Vor der Montage überprüfen Sie noch mal die Passmaße des Kochfeldes, um die möglichen Fehler bei der Installation zu vermeiden.

INSTRUCTIONS D'INSTALLATION

INSTALLATION DE LA TABLE DE CUISSON

Ces instructions sont destinées à un technicien qualifié, en guise de guide pour l'installation, le réglage et la maintenance de l'appareil, conformément aux lois et normes en vigueur.

Toutes ces opérations doivent toujours être effectuées, lorsque l'appareil est déconnecté du réseau électrique.

L'appareil peut être installé dans une zone de travail comme illustré sur la figure ci-contre.

La fixation de l'appareil est réalisée selon le type **A** ou **B** en fonction des éléments de fixation fournis.

Attention! Pour installer l'appareil n'est pas recommandé l'utilisation de la silicone ou d'autres mastics et autres adhésifs en plus des matériaux de montage fournis. Si des matériaux de fixation et des substances supplémentaires ont été utilisés, l'enlèvement de l'appareil de la niche de montage en cas de service nécessaire est assuré par et à la charge du propriétaire. Le fabricant et les services à la clientèle ne sont pas responsables des dommages de l'équipement et des meubles en raison du démontage.

Attention! L'installation et connexion électrique de la table de cuisson doit être faite uniquement par un expert.

Attention! Vérifiez plusieurs fois, avant l'installation, les dimensions de la table de cuisson afin d'éviter d'éventuelles erreurs pendant l'installation.

ИНСТРУКЦИЯ ПО МОНТАЖУ

УСТАНОВКА ВАРОЧНОЙ ПОВЕРХНОСТИ

Сборка, регулировка и уход должны проводиться специально обученным персоналом в соответствии с действующими нормами и правилами.

Все работы должны проводиться только при отключенном от электрической сети устройстве.

Устройство предназначено для встройки в рабочую поверхность, как это изображено на иллюстрациях.

Фиксация устройства осуществляется по типу **A** или **B** в зависимости от крепёжных элементов, идущих в комплекте.

Внимание! При монтаже устройства не рекомендуется применение силиконовых и прочих герметиков, а также других клеящих веществ помимо крепёжных материалов, входящих в комплект поставки. При использовании дополнительных крепёжных материалов и веществ, извлечение устройства из монтажной ниши в случае необходимости сервисного обслуживания производится силами и за счёт его владельца. Производитель и сервисные службы не несут ответственности за повреждение устройства и мебели при демонтаже.

Внимание! Монтаж и подключение варочной поверхности должны проводиться только квалифицированным специалистом.

Внимание! Перед монтажом проверьте ещё раз посадочные размеры варочной поверхности, чтобы избежать возможных ошибок при установке.

Scope of Delivery

After unpacking, please check all parts for transport damage and ensure the completeness of the delivery:

1. Induction cooktop
2. Upper exhaust cover
3. Aluminium filter
4. Plastic pipe support panel
5. Long pipe
6. Adaptor
7. Carbon filter
8. Cover

Make sure there are no transport damages. In case of defects or discrepancies, please contact the seller or customer service immediately.

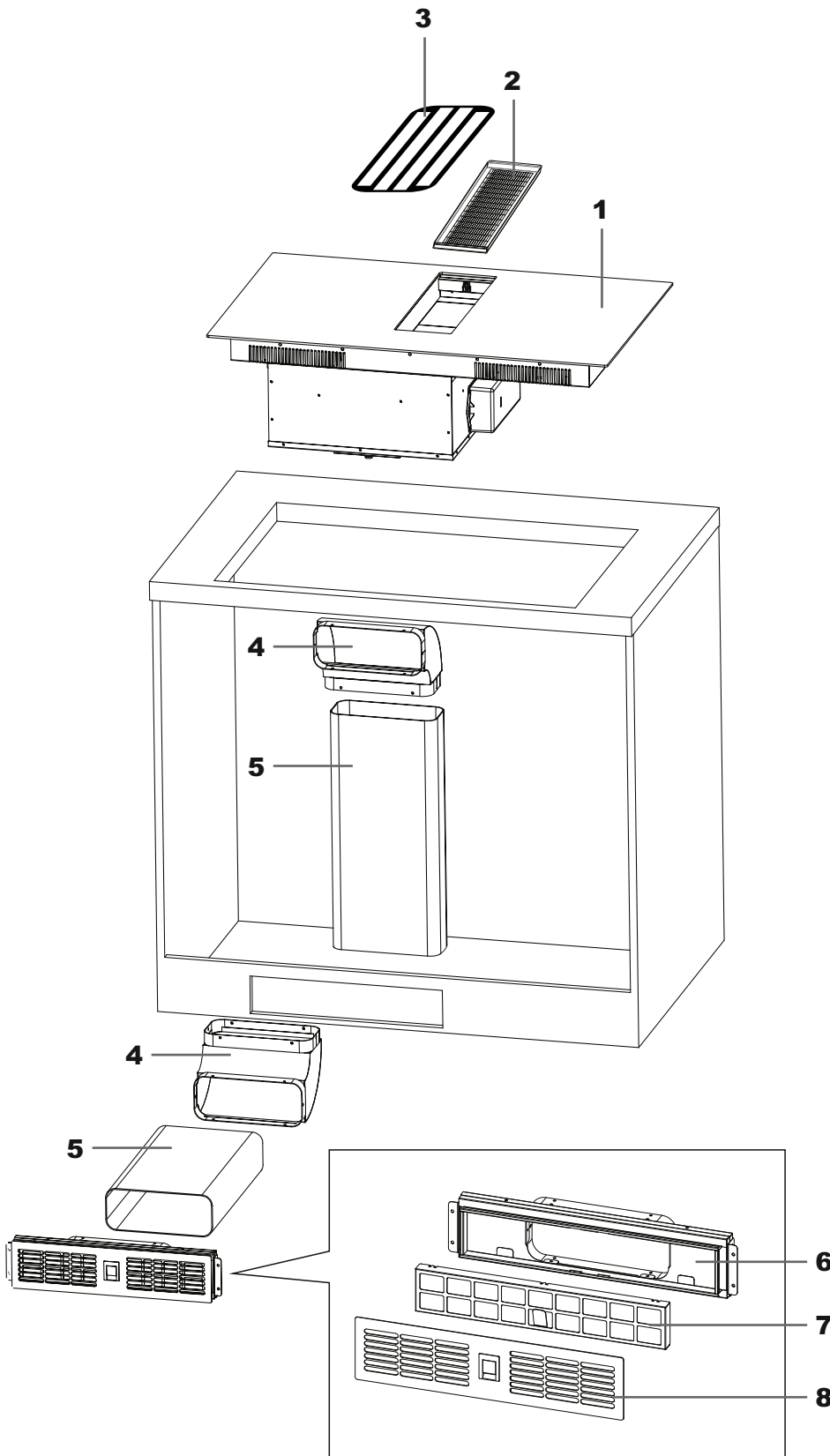

DE**FR****RU****Lieferumfang****Contenu de la livraison****Комплект поставки**

Nach dem Auspacken prüfen Sie bitte, ob alle Teile in einwandfreiem Zustand sind und dem Lieferumfang entsprechen:

Après déballage, veuillez vérifier que toutes les pièces sont en bon état et que la livraison est complète :

После распаковки проверьте, чтобы все детали были в исправном состоянии и комплектность поставки соответствовала перечню:

1. Induktionskochfeld
2. Obere Abdeckung des Abzugs
3. Aluminiumfilter
4. Stützplatte für Kunststoffrohr
5. Langes Rohr
6. Adapter
7. Abdeckung mit Kohlefilter
8. Luftauslass

1. Plaque à induction
2. Couvercle supérieur d'évacuation
3. Filtre en aluminium
4. Panneau de support pour tube en plastique
5. Tuyau long
6. Adaptateur
7. Couvercle avec filtre à charbon
8. Sortie d'air

1. Индукционная варочная панель
2. Верхняя крышка вытяжки
3. Алюминиевый фильтр
4. Опорная панель для пластиковой трубки
5. Длинная труба
6. Адаптер
7. Угольный фильтр
8. Крышка

Stellen Sie sicher, dass keine Transportschäden vorliegen. Sollten Mängel oder Abweichungen festgestellt werden, wenden Sie sich bitte umgehend an den Verkäufer oder den Kundendienst.

Assurez-vous qu'il n'y a pas de dommages dus au transport. En cas de défauts ou de divergences, veuillez contacter immédiatement le vendeur ou le service client.

Убедитесь в отсутствии транспортных повреждений. В случае обнаружения дефектов или несоответствий немедленно обратитесь к продавцу или в службу поддержки.

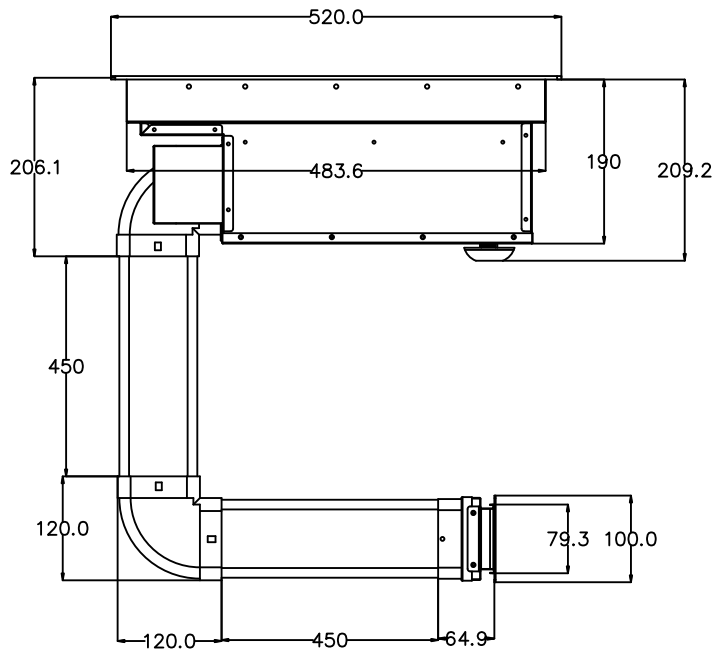

Attention!
During installation, wear gloves to avoid injuries.

When installing the appliance, strictly follow the specified safety recommendations.

Safe operation is only possible with professional installation in accordance with the instructions.

The installer is responsible for ensuring the correct installation.

Before installation, check the dimensions of the appliance and the cutout in the furniture.

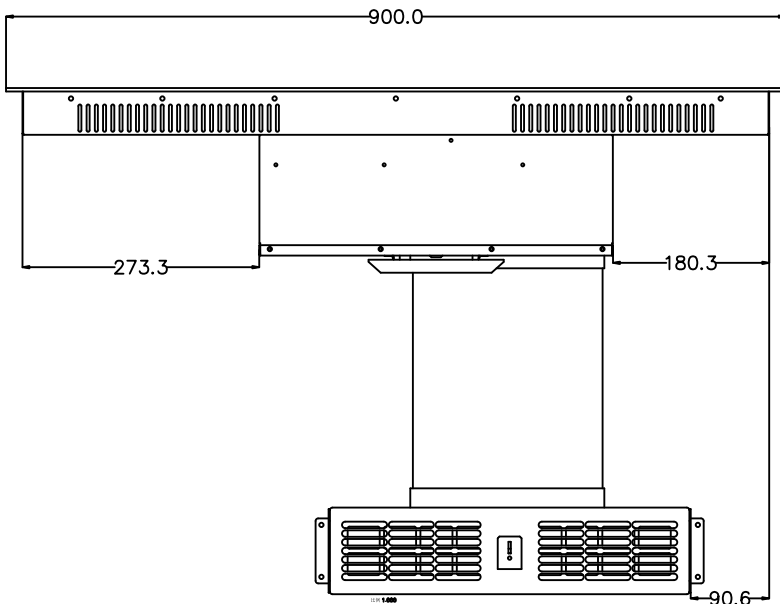

Ensure that the built-in furniture is level and capable of bearing the required load. The appliance weighs approximately 25 kg, and the countertop must support up to 60 kg.

After making the cutout, ensure the stability of the furniture.

To increase the strength and stability of the furniture, use appropriate support structures, especially for thin countertops:

- Consider the total weight of the appliance along with any additional load.
- Use materials resistant to high temperatures and humidity.
- Ensure that the furniture can withstand heat up to 90 °C.

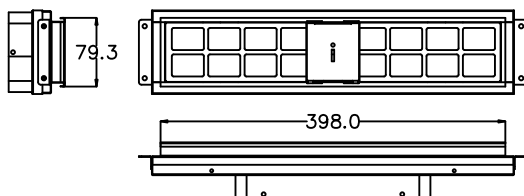

Do not place ovens, refrigerators, dishwashers, washing machines, or other household appliances underneath the unit.

After installation, check that the appliance is perfectly level in the horizontal plane.

Achtung!

Tragen Sie während der Installation Handschuhe, um Verletzungen zu vermeiden.

Bei der Installation des Geräts befolgen Sie unbedingt die angegebenen Sicherheitshinweise.

Ein sicherer Betrieb ist nur bei einer professionellen Installation gemäß der Anleitung möglich.

Der **Installateur** ist für die korrekte Installation verantwortlich.

Prüfen Sie vor der Montage die Maße des Geräts und die Nischenmaße von den Möbeln.

Stellen Sie sicher, dass die Einbaumöbel gerade stehen und die erforderliche Traglast aushalten können. Das Gerät wiegt etwa 25 kg, und die Arbeitsplatte muss bis zu 60 kg tragen können.

Überprüfen Sie nach dem Ausschneiden die Stabilität der Möbel.

Um die Stabilität und Festigkeit der Möbel zu erhöhen, verwenden Sie geeignete Stützstrukturen, insbesondere für dünne Arbeitsplatten:

- Berücksichtigen Sie das Gesamtgewicht des Geräts mit möglicher zusätzlicher Last.
- Verwenden Sie Materialien, die hohen Temperaturen und Feuchtigkeit standhalten.
- Stellen Sie sicher, dass die Möbel eine Erwärmung bis zu 90 °C aushalten können.

Platzieren Sie keine Backöfen, Kühlschränke, Geschirrspüler, Waschmaschinen oder andere Haushaltsgeräte unter dem Gerät.

Prüfen Sie nach der Installation, dass das Gerät exakt waagrecht ausgerichtet ist.

Attention !

Lors de l'installation, portez des gants pour éviter les blessures.

Lors de l'installation de l'appareil, respectez strictement les recommandations de sécurité spécifiées.

Un fonctionnement sûr n'est possible qu'avec une installation professionnelle conforme aux instructions.

L'installateur est responsable de l'installation correcte.

Avant l'installation, vérifiez les dimensions de l'appareil et de l'encastrement dans le meuble.

Assurez-vous que le meuble intégré est de niveau et peut supporter la charge requise. L'appareil pèse environ 25 kg, et le plan de travail doit supporter jusqu'à 60 kg.

Après avoir effectué la découpe, assurez-vous de la stabilité du meuble.

Pour augmenter la résistance et la stabilité du meuble, utilisez des structures de support appropriées, notamment pour les plans de travail fins :

- Prenez en compte le poids total de l'appareil avec une éventuelle charge supplémentaire.
- Utilisez des matériaux résistants aux hautes températures et à l'humidité.
- Assurez-vous que le meuble peut supporter une chaleur allant jusqu'à 90 °C.

Ne placez pas de fours, réfrigérateurs, lave-vaisselle, lave-linge ou autres appareils électroménagers sous l'appareil.

Après l'installation, vérifiez que l'appareil est parfaitement de niveau dans le plan horizontal.

Внимание!

Во время установки надевайте перчатки, чтобы избежать травмирования.

При установке прибора строго следуйте указанным рекомендациям по технике безопасности.

Безопасная эксплуатация возможна только при профессиональном монтаже в соответствии с инструкцией.

Ответственность за корректную установку **несёт монтажник**.

Перед монтажом проверьте размеры устройства и размеры для монтажа в мебели.

Проверьте, чтобы мебель для встраивания была установлена ровно и могла выдержать требуемую нагрузку. Вес прибора составляет около 25 кг, а столешница должна выдерживать до 60 кг.

После выполнения выреза убедитесь в устойчивости мебели.

Для повышения прочности и устойчивости мебели используйте подходящие опорные конструкции, особенно для тонких столешниц:

- Учтите общий вес прибора с возможной дополнительной нагрузкой.
- Используйте материалы, устойчивые к высоким температурам и влаге.
- Убедитесь, что мебель способна выдерживать нагрев до 90 °C.

Не размещайте под прибором духовые шкафы, холодильники, посудомоечные или стиральные машины, а также другую бытовую технику.

После установки проверьте, чтобы устройство было точно ровно в горизонтальной плоскости.



EN

The appliance has two installation modes: internal circulation and external exhaust.

Internal Circulation Mode 1

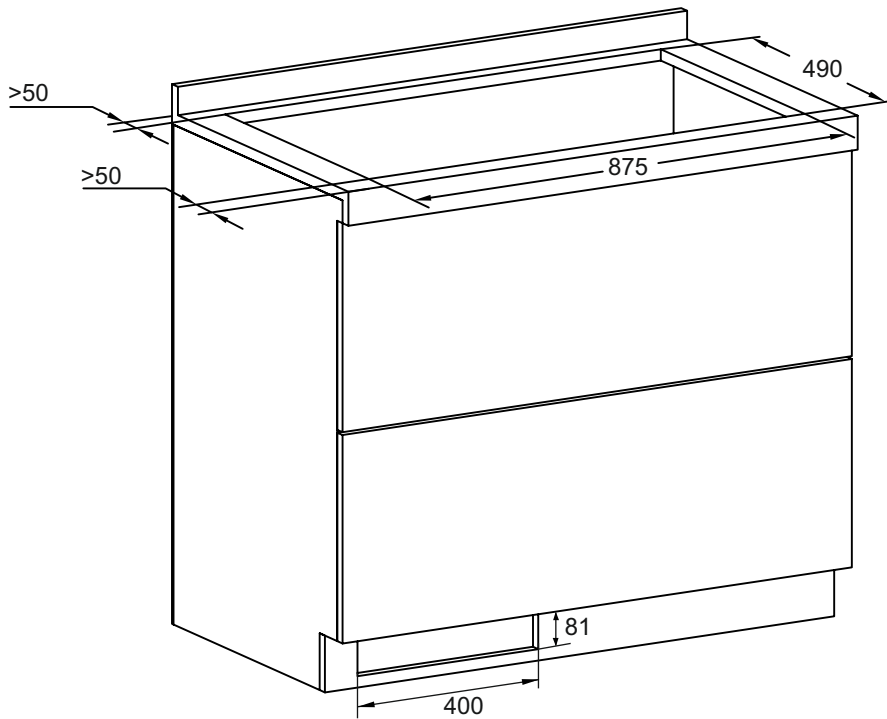
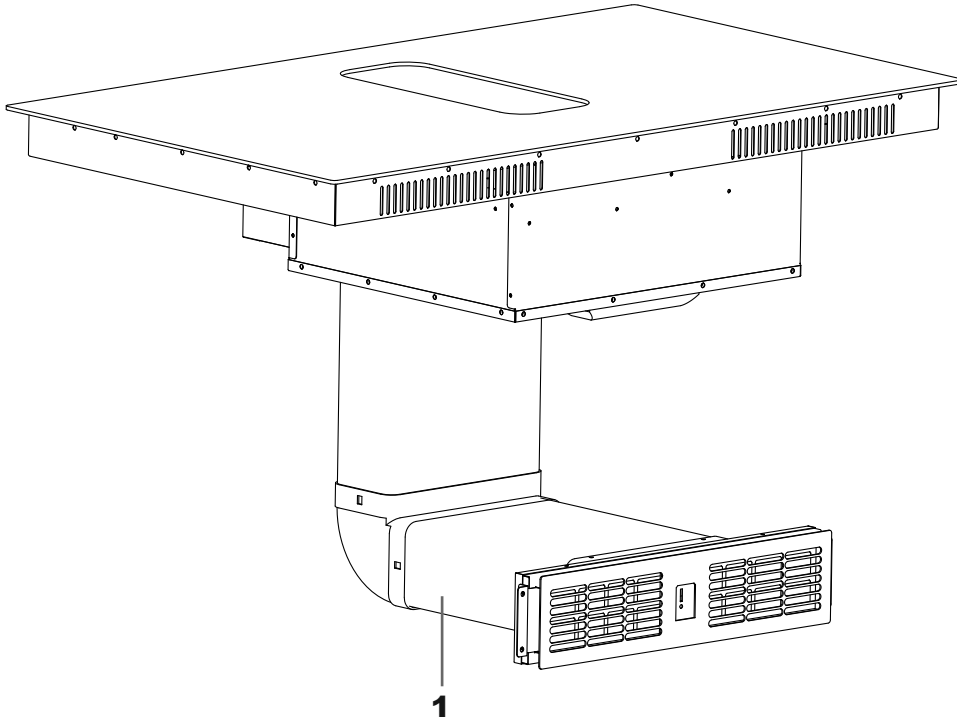

DE

Das Gerät verfügt über zwei Installationsmodi: interne Umluft und externe Abluft.

Interner Umluftmodus 1

FR

L'appareil dispose de deux modes d'installation : circulation interne et évacuation externe.

Mode de Circulation Interne 1

RU

Устройство имеет два режима установки с внутренней циркуляцией и выбросом наружу.

Режим установки с внутренней циркуляцией 1

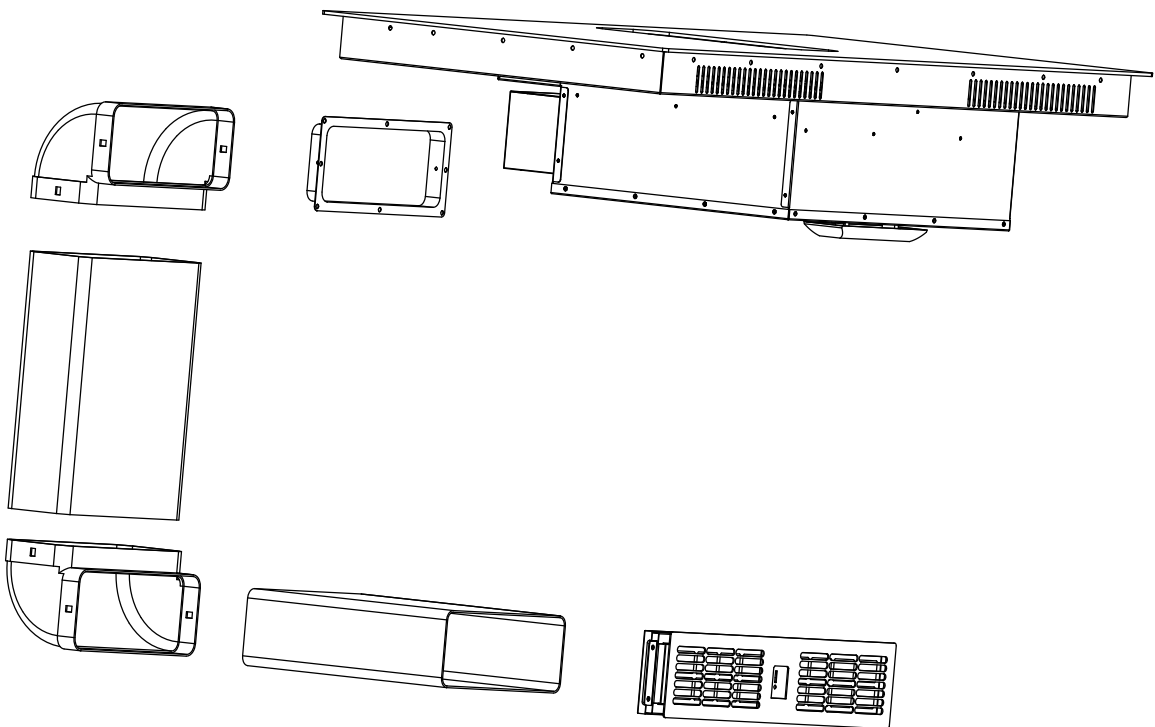

Internal Circulation Installation Mode

First, connect the device body **1**, the connector **2**, and the support panel **3** using screws.

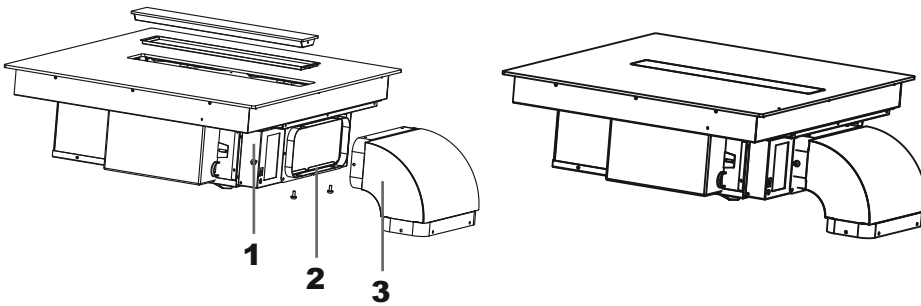

Then place the device into the worktop as shown in the illustration.

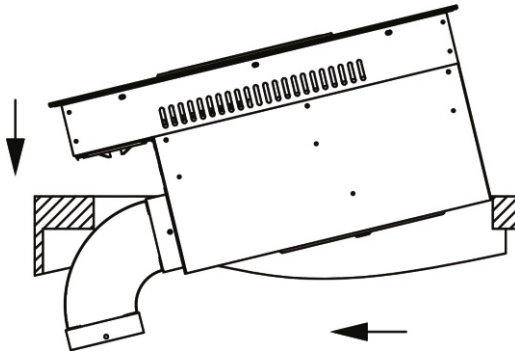

Install the charcoal filter. Use screws to secure the filter to the cabinet panel **4**.

Next, use screws to attach the plastic pipe to the assembled charcoal filter **5**.

Using screws, assemble the angled adapter and the plastic pipe, then secure the pipe to the already assembled structure as shown in illustration **6**.

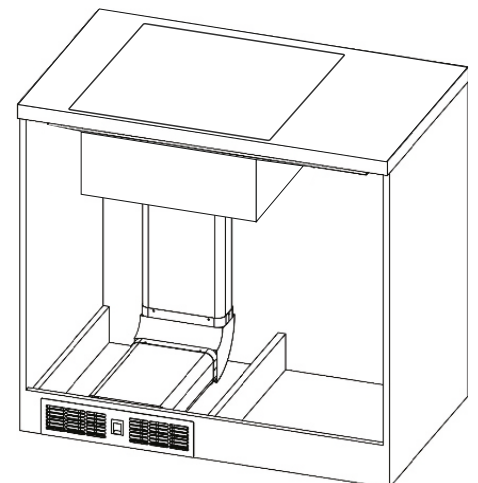
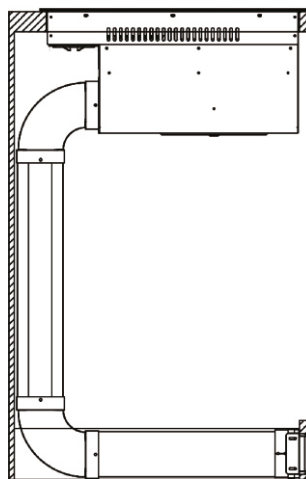
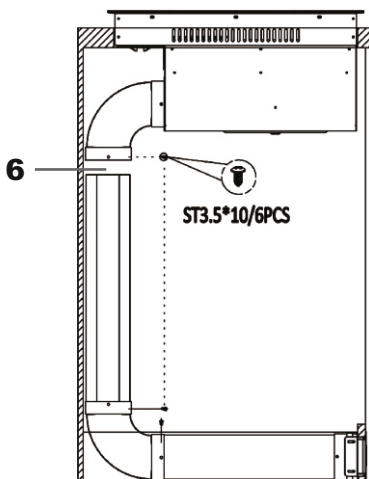
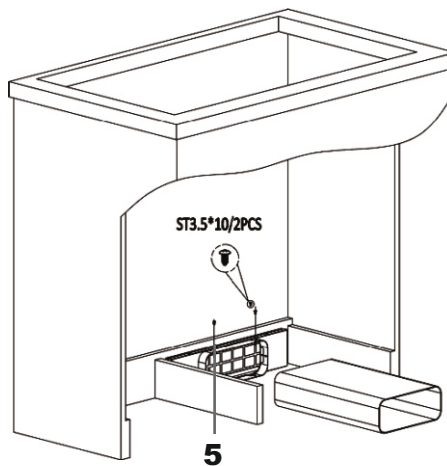
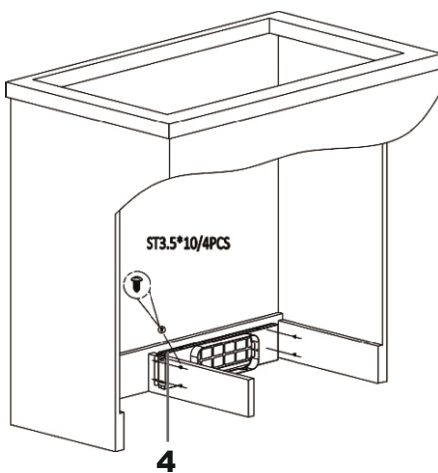

DE

Installationsart mit interner Umluft

Als ersten Schritt verbinden Sie das Gerätegehäuse **1**, den Verbinder **2** und die Trägerplatte **3** mit Schrauben.

Setzen Sie anschließend das Gerät wie auf der Abbildung gezeigt in die Arbeitsplatte ein.

Der Aktivkohlefilter muss installiert werden. Befestigen Sie den Filter mit Schrauben an der Schrankplatte **4**.

Danach befestigen Sie mit Schrauben das Kunststoffrohr am montierten Aktivkohlefilter **5**.

Montieren Sie mithilfe von Schrauben den Winkeltadapter und das Kunststoffrohr und befestigen Sie das Rohr an der bereits montierten Konstruktion, wie in Abbildung **6** gezeigt.

FR

Mode d'installation en circulation interne

Dans la première étape, il est nécessaire d'assembler le corps de l'appareil **1**, le connecteur **2** et le panneau de support **3** à l'aide de vis.

Ensuite, placez l'appareil dans le plan de travail comme indiqué sur l'illustration. Il est nécessaire d'installer le filtre à charbon.

Fixez le filtre au panneau du meuble **4** à l'aide de vis.

Puis, à l'aide de vis, fixez le tube en plastique au filtre à charbon assemblé **5**.

Assemblez ensuite l'adaptateur angulaire et le tube en plastique à l'aide de vis, puis fixez le tube à la structure déjà assemblée comme indiqué sur l'illustration **6**.

RU

Режим установки с внутренней циркуляцией

Первым этапом необходимо соединить корпус устройства **1**, соединитель **2** и опорную панель **3** с помощью винтов.

Затем поместите устройство в рабочий стол как показано на рисунке.

Необходимо установить угольный фильтр. С помощью винтов зафиксируйте фильтр к панели кабинета **4**.

Далее с помощью винтов зафиксируйте пластиковую трубу к угольному фильтру в сборе **5**.

С помощью винтов соберите угловой переходник и пластиковую трубу, зафиксируйте трубу к уже собранной конструкции как указано на рисунке **6**.

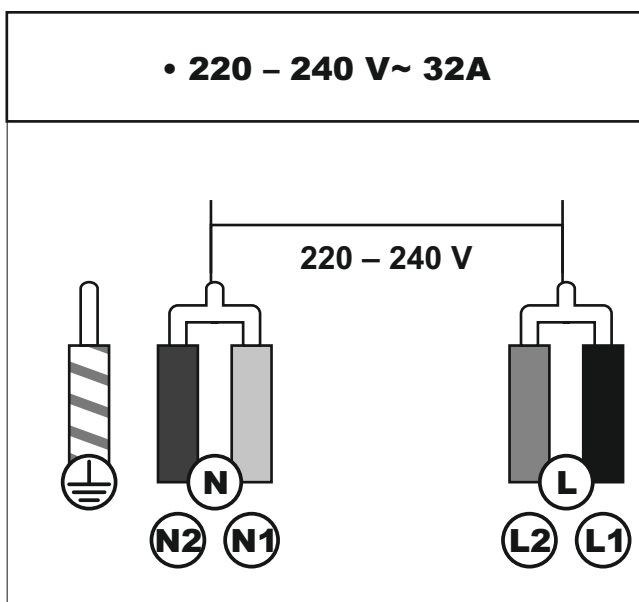
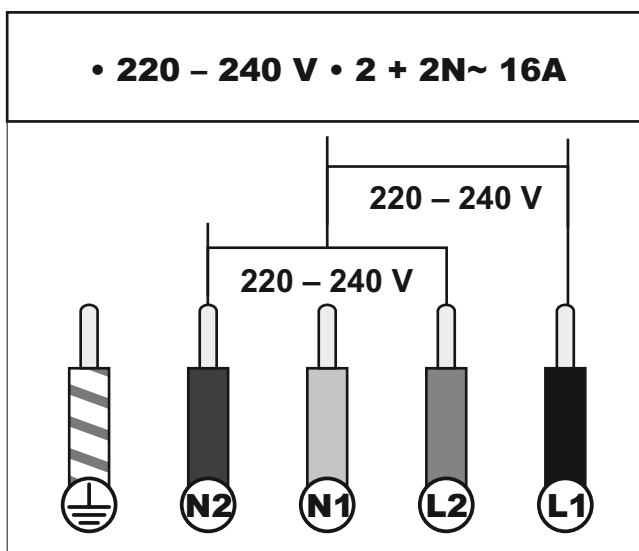
ELECTRICAL CONNECTION

Before connecting the cooking hob to the mains power supply, make sure that:

- the plant characteristics are such as to follow what is indicated on the matrix plate placed at the bottom of the working area,
- the mains supply has an efficient ground connection complying with all applicable laws and regulations.

Correct grounding is a legal requirement. If the appliance is not pre-fitted with a power cable and/ or plug, use only suitable cables and plugs capable of handling the power specified on the appliance's data plate and capable of resisting heat. The power cable should never reach a temperature 50 °C above ambient temperature at any point along its length.

If the appliance is to be connected directly to mains terminals, fit a switch with minimum aperture of 3 mm between the contacts. Make sure that the switch is of sufficient capacity for the power specified on the appliance's data plate, and compliant with applicable regulations. The switch must not break the green-yellow earth wire. The socket or switch must be easily reachable with the cooking hob fully

Attention! The manufacturer declines all responsibility for damage or injury if the above instructions and normal safety precautions are not respected.

STROMANSCHLUSS

Vor der Durchführung des Stromanschlusses muss sichergestellt werden, dass:

- die Eigenschaften des Stromnetzes mit den Werten auf dem unter der Kochfeld angebrachten Typenschild übereinstimmen,
- das Stromnetz gemäß den geltenden Bestimmungen und Rechtsvorschriften geerdet ist.

Die Erdung ist eine notwendige Voraussetzung der Nutzung des Gerätes. Falls das Kochfeld nicht mit Kabel und/ oder Netzstecker ausgestattet ist, muss geeignetes Material verwendet werden, das der auf dem Typenschild auf dem unter das Gerät angegebene Stromaufnahme und der Betriebstemperatur entspricht. Das Kabel darf an keiner Stelle keinesfalls eine Temperatur von über 50 °C erreichen.

Wenn ein direkter Netzanschluss gewünscht wird, muss ein allpoliger Schalter mit Kontaktöffnung von min. 3 mm vorgesehen werden, der erlaubt das Gerät vom Netz zu trennen, der den technischen Daten der geltenden Vorschriften entsprechen muss (das grün-gelbe Erdungskabel darf nicht vom genannten Schalter unterbrochen werden). Der Stecker bzw. der allpolige Schalter müssen bei installiertem Gerät problemlos zugänglich sein.

Achtung! Der Hersteller ist nicht haftbar, wenn bei der Installation des Gerätes alle oben angeführten Anweisungen nicht befolgt werden.

CONNEXION ÉLECTRIQUE

Avant de raccorder la table de cuisson au secteur, s'assurer que :

- les caractéristiques de l'installation sont telles qu'elles suivent ce qui est indiqué sur la plaque matricielle placée au bas de la zone de travail,
- l'alimentation électrique du réseau est efficace et conforme à toutes les lois et réglementations en vigueur.

Une mise à la terre correcte est une exigence légale. Si l'appareil n'est pas équipé d'un câble d'alimentation et/ ou d'une fiche, n'utilisez que des câbles et des prises appropriés capables de supporter la puissance indiquée sur la plaque signalétique de l'appareil et de résister à la chaleur. Le câble d'alimentation ne doit jamais atteindre une température de 50 °C au-dessus de la température ambiante en tout point de sa longueur.

Si l'appareil doit être raccordé directement aux bornes du secteur, installer un interrupteur avec une ouverture minimale de 3 mm entre les contacts. Assurez-vous que l'interrupteur a une capacité suffisante pour la puissance indiquée sur la plaque signalétique de l'appareil et qu'il est conforme aux réglementations applicables. L'interrupteur ne doit pas interrompre le circuit du fil de terre vert-jaune. La prise ou l'interrupteur doit être facilement accessible après installation complète de la

Attention! Le fabricant décline toute responsabilité en cas de dommages ou de blessures si les instructions ci-dessus et précautions de sécurité normales ne sont pas respectées.

ПОДКЛЮЧЕНИЕ К ЭЛЕКТРОСЕТИ

Перед подключением варочной поверхности к эл. сети, необходимо убедиться, что:

- параметры сети соответствуют данным в табличке на нижней части самого прибора,
- электрическая сеть заземлена в соответствии с действующими нормами и предписаниями.

Заземление является необходимым условием правильной эксплуатации. Если варочная поверхность не оборудована кабелем и/ или штекером, применяйте только материалы, соответствующие данным указанным в табличке на нижней части самой поверхности, которые могут функционировать в рабочем режиме температур. Кабель ни в коем случае не должен нагреваться выше температуры 50 °C.

В случае подсоединения непосредственно к эл. сети, необходимо использовать специальный автоматический выключатель с зазором между контактами не менее 3 мм, позволяющий отсоединять прибор от сети, соответственно техническим данным действующих предписаний (желто-зеленый кабель заземления не должен прерываться данным выключателем). Штекер или автоматический выключатель на правильно установленном приборе должен быть всегда легко достижим.

Внимание! Изготовитель не несет никакой ответственности, если при установке прибора не соблюдаются все выше приведенные предписания.

SAFETY NOTES

Attention! Do not use the appliance if the power cable is damaged, if the cooking hob does not function correctly or if it has been damaged or dropped. Contact the customer service.

Attention! This cooking hob is exclusively for domestic use! Use the oven only for preparing meals.

Owing to the very fast reaction at the high power setting (max. power setting), do not use the induction hob without supervision!

During cooking pay attention to the heat-up speed of the cooking zone. Avoiding boiling the pots dry as there is a risk of the pots overheating!

Do not place empty pots and pans on cooking zones which have been switched on.

Take care when using simmering pans for the simmering water may dry up unnoticed, resulting in damage to the pot and to the hob, in the event of which no liability will be assumed.

Immediately switch off the cooking zone after using with the respective sensor key **ON/ OFF, 1** and not just by pan recognition.

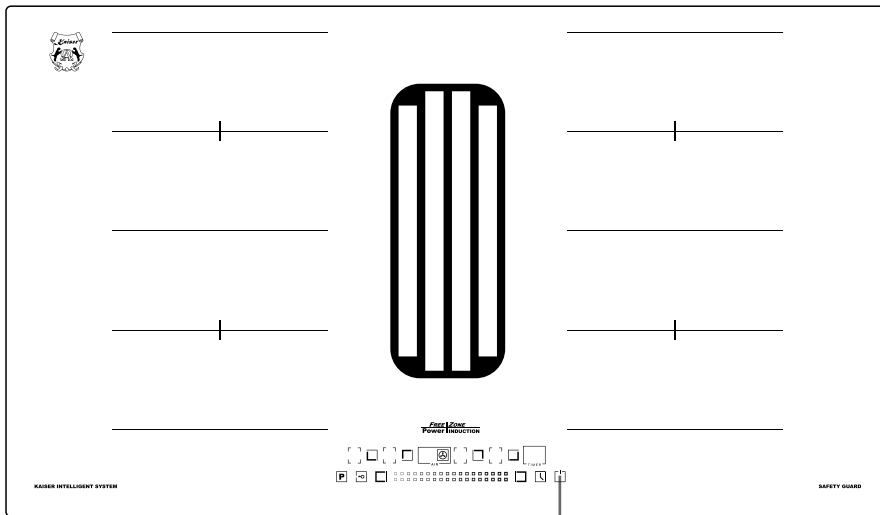

1

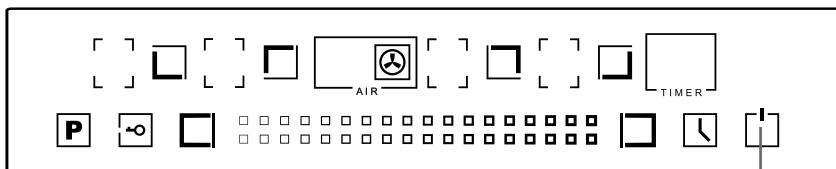

1

DE

SICHERHEITSHINWEISE

Achtung! Benutzen Sie das Gerät nicht, falls das Netzkabel beschädigt ist, falls das Gerät nicht richtig funktioniert bzw. wenn es Schäden erlitten hat oder heruntergefallen ist. Setzen Sie sich gegebenenfalls mit dem Kundendienst in Verbindung.

Achtung! Dieses Kochfeld ist nur für die häusliche Nutzung vorbestimmt! Verwenden Sie dasn Gerät nur, um die Nahrung vorzubereiten.

Wegen der sehr schnellen Reaktion bei hoher Kochstufeneinstellung (max. Power) das Induktionskochfeld nicht unbeaufsichtigt betreiben!

Beachten Sie beim Kochen die hohe Aufheiz-geschwindigkeit der Kochzone. Vermeiden Sie das Leerkochen der Töpfe, da dabei Überhitzungsgefahr der Töpfe besteht!

Stellen Sie nicht die leeren Töpfe und Pfannen auf die eingeschaltete Kochzone.

Vorsicht bei der Verwendung von Simmertöpfen. Simmertöpfe können unbemerkt leerkochen! Dies führt in der Folge zu Beschädigungen am Topf und am Kochfeld. Hierfür wird keine Haftung übernommen!

Schalten Sie das Induktions-Kochfeld nach Gebrauch unbedingt sofort mit der jeweiligen Taste **EIN/AUS, 1** ab.

FR

RÈGLES DE SÉCURITÉ

Attention! N'utilisez pas l'appareil si le câble d'alimentation est endommagé, si la table de cuisson ne fonctionne pas orrectement ou si elle a été endommagée ou après une chute. Contactez le service d'aide à la clientèle.

Attention! Cette plaque de cuisson est exclusivement pour usage domestique! Utilisez la table de cuisson uniquement pour préparer des repas.

En raison de sa grande réactivité aux réglages de grandes puissances (Réglage de puissance maximum), n'utilisez pas la table de cuisson induction sans assistance!

Pendant la cuisson, faites attention à la vitesse de chauffe de la zone de cuisson. Éviter de chauffer le récipient à sec (sans aliment à l'intérieur), car il y'a un risque de surchauffer le récipient de cuisson.

Ne placez pas de casseroles et de casseroles vides sur les zones de cuisson allumée.

Faites attention lorsque vous utilisez des casseroles pour mijoter. Car l'eau pourrait rapidement s'évaporer à votre insu, ce qui endommagerait la casserole, de même que la table de cuisson. La responsabilité du fabricant ne pourrait être engagée pour ce type de problème.

Après utilisation, éteignez immédiatement la plaque à induction par la touche correspondant **ON/ OFF, 1**.

RU

УКАЗАНИЯ ПО ТЕХНИКЕ БЕЗОПАСНОСТИ

Внимание! Не пользуйтесь устройством, если сетевой кабель поврежден, если нагревательная поверхность работает неправильно или она имеет повреждения, или была уронена. Свяжитесь с сервисной службой.

Внимание! Эта поверхность предназначена только для домашнего использования! Используйте устройство только для приготовления пищи.

Из-за очень быстрой реакции при установке высшей ступени нагрева (макс. мощность) не используйте индукционную плиту без надзора!

При приготовлении пищи имейте ввиду высокую скорость разогрева нагревательного поля. Избегайте выкипания, так как при этом существует опасность перегрева кастрюль!

Не ставьте пустые кастрюли и сковороды на включенное нагревательное поле.

Следует осторожно применять пароварки и другую посуду, устроенную по принципу водяной бани. Вода из такой посуды может незаметно выкипеть. В следствие этого могут возникнуть повреждения в кастрюле и на нагревательном поле. Ответственность за это не принимается.

Обязательно отключайте индукционную плиту вручную сразу после использования соответствующей кнопкой **ВКЛ/ ВЫКЛ, 1**.

EN

Overheated fats and oils may spontaneously ignite. Prepare meals with greases and oils only under control. Never extinguish ignited fats and oils with water! Put the lid on the pan and switch off the cooking zone.

The glass ceramic hob is extremely robust. Avoid dropping hard objects onto the glass ceramic hob. Pointed objects falling onto your hob might break it.

If cracks, fractures or any other defects appear in your glass ceramic hob, immediately switch off the appliance. Call the Customer service.

If the hob cannot be switched off due to a defect in the sensor control immediately disconnect your appliance from the mains supply and call the Customer service.

Take care when working with attachments! The connecting cable must not contact the hot cooking zones.

The induction hob should not be used as a storage area.

Metal objects, e.g. kitchen utensils, cutlery, must not be left on the surface of the induction hob as they can become hot.

Do not place combustible, volatile or heat deformable objects directly underneath the hob.

DE

Überhitzte Fette und Öle können sich selbst entzünden. Speisen mit Fetten und Ölen nur unter Aufsicht zubereiten. Entzündete Fette und Öle niemals mit Wasser löschen! Deckel auflegen, Kochzone abschalten.

Die Glaskeramik-Fläche ist sehr widerstandsfähig. Vermeiden Sie dennoch, dass harte Gegenstände auf die Kochfläche fallen. Punktförmige Schlagbelastungen können zum Bruch des Kochfeldes führen.

Bei Rissen, Sprüngen oder Bruch des Glaskeramik-Kochfeldes das Gerät sofort außer Betrieb setzen. Den Kundendienst rufen.

Sollte sich das Kochfeld durch einen Defekt der Sensorsteuerung nicht mehr abschalten lassen, sofort vom Stromnetz ausschalten und den Kundendienst rufen.

Vorsicht beim Arbeiten mit Zusatzgeräten! Anschlussleitungen dürfen nicht mit den heißen Kochzonen in Berührung kommen.

Das Induktions-Kochfeld darf nicht als Ablagefläche benutzt werden.

Metallgegenstände, wie z. B. Geschirr und Besteck, dürfen nicht auf der Oberfläche des Induktions-Kochfeldes belassen werden, weil diese heiß werden können.

Keine feuergefährlichen, leicht entzündbaren oder verformbaren Gegenstände direkt unter das Gerät legen.

FR

Les graisses et les huiles surchauffées peuvent s'enflammer spontanément. Préparez les repas avec des graisses et des huiles uniquement sous contrôle. Ne jamais éteindre les graisses et les huiles enflammées avec de l'eau! Mettez simplement un couvercle sur la casserole d'huile enflammée, puis éteignez la zone de cuisson.

La table vitrocéramique est extrêmement robuste. Éviter de déposer des objets durs sur la table de cuisson. Les objets pointus tombant sur votre table de cuisson pourraient la casser.

En cas des fissures, des éclats ou d'autres défauts apparaissent sur votre table vitrocéramique, éteignez l'appareil immédiatement. Appelez le service d'aide à la clientèle.

Si la table de cuisson ne peut être éteinte en raison d'un défaut sur le panneau de commande, débranchez-le immédiatement du secteur et appelez le service d'aide à la clientèle.

Faites attention lorsque vous travaillez avec un équipement supplémentaire! Les câbles d'alimentation ne doit en aucun cas entrer en contact avec les zones de cuisson chauffées.

La table de cuisson induction ne doit pas être utilisée comme stockage un espace de stockage de vos casserole et autres.

Les objets métalliques, par exemple les ustensiles de cuisine, les couverts de tables, etc. ne doivent pas être laissés sur la surface de la table de cuisson induction var il pourrait être chauffés.

Ne placez pas de matière combustible, volatile ou des objets qui se déforme à la chaleur directement en dessous la table de cuisson.

RU

Перегретые жиры и масла могут воспламениться. Блюда, приготовляемые с жирами и маслами, не оставляйте без надзора. Воспламенившиеся жиры и масла не тушите водой! Накройте крышкой, выключите нагревательное поле.

Керамическая поверхность очень прочная. Тем не менее, избегайте падения на нее твердых предметов. Точечные ударные нагрузки могут привести к расколу варочной поверхности.

При трещинах, сколах или проломах керамической варочной поверхности незамедлительно выведите устройство из эксплуатации. Вызовите ремонтную службу.

Если индукционная поверхность не выключается из-за дефекта сенсорного управления, срочно отключите ее от электросети и вызовите ремонтную службу.

Будьте внимательны во время работы с дополнительными устройствами! Соединительные провода не должны касаться горячих нагревательных полей.

Индукционную поверхность нельзя использовать как место для складирования различных предметов.

Металлические предметы, как, например, кухонную посуду и столовые приборы, нельзя оставлять на индукционной плите, так как они могут накалиться.

Не располагайте огнеопасные, легко воспламеняющиеся или деформирующиеся предметы непосредственно под устройством.

Do not put kitchen foil or plastic onto the cooking zone. Keep everything which could melt, such as plastics, foil and in particular sugar and sugary foods away from the hot cooking zone. Remove sugar immediately from the hob when it is still hot with a scraper to avoid damage.

Take care with metal objects which are worn on the body if they come into the direct vicinity of the induction hob as they can become hot. Non-magnetisable objects (e.g. gold or silver rings) are not affected.

Do not heat any unopened food cans or laminated packing on the hob. There is a risk of bursting!

Be especially careful to keep the sensor keys clean since soiling could be mistaken for finger contact by the appliance. Never put anything (pans, tea towels etc.) onto the sensor keys! If food boils over onto the sensor keys, we advise you to activate the **OFF** key **1**.

Hot pans should not cover the sensor keys, otherwise the appliance switches itself off automatically.

If there are any pets in the apartment which could come near the hob, activate the childproof lock.

People who are not familiar with the built-in hob must only be allowed to operate it under supervision. Generally keep little children away from the appliance and never allow them to play with the appliance.

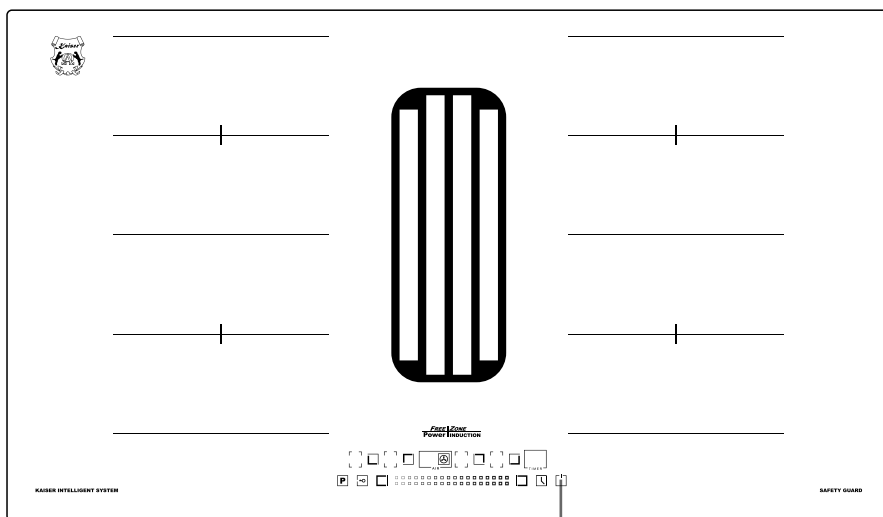

1

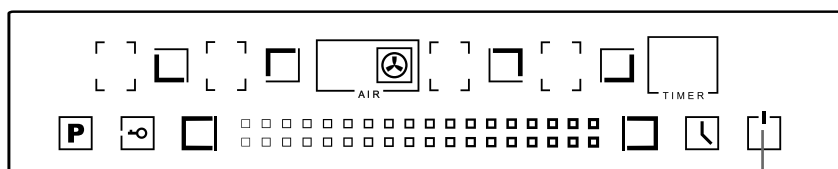

1

DE

Keine Alufolie bzw. Kunststoff auf die Kochzone legen. Von der heißen Kochzone alles fernhalten, was anschmelzen kann, z.B. Kunststoffe, Folie, besonders Zucker und stark zuckerhaltige Speisen. Zucker umgehend im heißen Zustand mit einem Schaber von der Kochfläche abheben, um Beschädigungen zu vermeiden.

Auf Metallgegenstände, die am Körper getragen werden ist zu achten, wenn sie in unmittelbare Nähe des Induktionskochfeldes geraten, da sie heiß werden können. Nicht magnetisierbare Gegenstände (z.B. goldene oder silberne Ringe) sind nicht betroffen.

Erhitzen Sie keine ungeöffnete Konservendose oder eine Verbundschichtverpackung auf der Kochfläche. Es besteht Gefährdung durch Zerplatzen!

Halten Sie vor allem die Sensortasten sauber, da Verschmutzungen vom Gerät als Fingerkontakt erkannt werden könnten. Niemals Gegenstände (Töpfe, Geschirrtücher, etc.) auf die Sensortasten legen! Wenn Töpfe bis über die Sensortasten überkochen, raten wir dazu, die Taste **AUS, 1** zu betätigen.

Heiße Töpfe und Pfannen dürfen die Sensortasten nicht abdecken. In diesem Fall schaltet sich das Gerät automatisch ab.

Sind Haustiere in der Wohnung, die an das Kochfeld gelangen könnten, ist die Kindersicherung zu aktivieren.

Personen, die mit dem Umgang der Induktions-Kochfeld nicht vertraut sind, dürfen diese nur unter Aufsicht betreiben. Kleinkinder grundsätzlich fernhalten und sicherstellen, dass sie nicht mit dem Gerät spielen.

FR

Ne placez pas de feuille de cuisine ou du plastique sur la zone de cuisson. Gardez tout ce qui pourrait fondre, comme les plastiques, les feuilles et en particulier le sucre et les aliments sucrés, loin des zones de cuisson chaudes. Retirer immédiatement le sucre chauffé renversé par erreur sur la zone de cuisson à l'aide d'un grattoir pour éviter de l'endommager.

Prenez soin qu'aucun objet métallique n'entre directement en contact, ou à grande proximité de la table à l'induction, car il pourrait devenir devenir chaud. Les objets non-magnétisables (par exemple, les anneaux d'or ou d'argent) ne sont pas affectés.

Ne pas chauffer les boîtes alimentaires non ouvertes ou les aliments en emballage fermé, sur la table de cuisson. Il y a un risque d'éclatement!

Veillez particulièrement à garder les touches du panneau de commande propres et nettes, car la salissure pourrait être confondue avec un contact de doigt par l'appareil. Ne jamais mettre quoi que ce soit (casseroles, torchons etc.) Sur les touches du capteur! Si la nourriture bouillonne et se déverse sur les touches du panneau, nous vous conseillons d'appuyer la touche **OFF, 1**.

Les casseroles chaudes ne doivent entrer en contact avec les touches de commande, sinon l'appareil s'éteindra automatiquement.

S'il y a des animaux de compagnie dans l'appartement qui pourraient s'approcher de la table de cuisson, activez le verrouillage commandes – sécurité enfant.

Les personnes qui ne sont pas familières avec la table de cuisson encastrée devraient être supervisées pendant qu'elle utilisent l'appareil. En règle générale, gardez les petits enfants loin de l'appareil et ne leur permettez jamais de jouer avec l'appareil.

RU

Не кладите алюминиевую фольгу или пластмассу на зоны нагрева. Легкоплавкие материалы, например, пластмассы, фольгу, особенно сахар и блюда, содержащие много сахара, держите подальше от горячего нагревательного поля. Чтобы избежать повреждений немедленно удалите сахар еще в горячем состоянии скребком с варочной поверхности.

Обращайте внимание на металлические предметы на теле – они могут нагреться, если оказываются в непосредственной близости с индукционной поверхностью. Это не касается немагнитных предметов (например, золотые или серебряные кольца).

Не нагревайте на индукционной поверхности неоткрытые консервные банки или запечатанные упаковки. Они могут лопнуть!

Прежде всего держите в чистоте сенсорные кнопки, так как загрязнения могут распознаваться устройством как контакт пальца. Не размещайте на сенсорных кнопках никакие предметы (кастрюли, полотенца для посуды, и т. д.)! Если содержимое кастрюли переливается через край на сенсорные кнопки, рекомендуется нажать кнопку **ВЫКЛ, 1**.

Горячие кастрюли и сковороды не должны покрывать сенсорные кнопки. В этом случае устройство автоматически выключается.

Если в квартире имеются домашние животные, которые могут попасть на индукционную плиту, нужно активировать блокировку.

Пользователи, которые не умеют обращаться с индукционной поверхностью, могут ею пользоваться только под надзором. Не допускать маленьких детей к плите и убедиться, что они не играют с устройством.

EN

Persons with cardiac pacemakers or implanted insulin pumps must make sure that their implants are not affected by the induction field (the frequency range of the induction field is 20-50 kHz).

This appliance is not intended for use by persons (including children) with reduced physical, sensory or mental capabilities, or lack of experience and knowledge, unless they have been given supervision or instruction concerning use of the appliance by a person responsible for their safety. Children should be supervised to ensure that they do not play with the appliance.

The instructions shall state that appliances are not intended to be operated by means of an external timer or separate remote-control system.

DE

Personen mit Herzschrittmachern oder implantierten Insulinpumpen müssen sich vergewissern, dass ihre Implantate nicht durch das Induktionsfeld beeinträchtigt werden (der Frequenzbereich des Induktionsfeldes ist 20 – 50 kHz).

Die Induktionsplatte ist für die Nutzung von Kindern und Erwachsenen mit beschränkten physischen, sensorischen oder geistigen Fähigkeiten, oder aus Mangel an Erfahrung und Wissens, es sei denn die Verantwortliche für ihre Sicherheit gaben ihnen die Hinweise für die Nutzung der Induktionsplatte, nicht vorgesehen. Man muss aufpassen, damit Kinder mit der Induktionsplatte nicht spielten.

Die Induktionsplatte ist für die Bedienung mittels der äußerlichen Schaltuhr oder durch separates Fernbedienung-System nicht vorbestimmt.

FR

Les personnes possédant un stimulateur cardiaque ou avec une pompe d'insuline implantée doivent s'assurer que leurs implants ne soient pas affectés par le champ magnétique de l'appareil (la gamme de fréquences de son champ d'induction est de 20 à 50 kHz).

Cet appareil n'est pas destiné à être utilisé par des personnes (y compris les enfants) avec des troubles physiques, sensoriels ou de capacités mentales, ou en manque d'expérience et de connaissance, à moins qu'ils ne soient surveillés ou qu'ils aient reçu des instructions concernant l'utilisation de l'appareil. Les enfants devraient être supervisés, pour s'assurer qu'ils ne jouent pas avec l'appareil.

Les instructions doivent mentionner clairement que l'appareil n'est pas conçu pour être utilisé avec une minuterie externe, ou un système de contrôle à distance séparé

RU

Пользователи с сердечными стимуляторами или имплантированными инсулиновыми насосами должны удостовериться, что индукционное поле не оказывает влияния на импланты (частота поля индукции составляет 20 – 50 кГц).

Индукционная поверхность не предназначена для использования детьми и взрослыми с ограниченными физическими, сенсорными или умственными способностями, или нехваткой опыта и знаний, если только ответственным за их безопасность не дали им указания по использованию индукционной поверхности. Необходимо проследить чтобы дети не играли с индукционной поверхностью.

Индукционная поверхность не предназначена для управления посредством внешнего таймера или отдельной системой дистанционного управления.

EN

Never let the children operate the machine.

The cooker hood is for home use only, not suitable for barbecue, roast shop and other commercial purpose.

Clean the cooker hood according to the instruction manual and keep the unit from danger of burning.

Please keep the kitchen room a good convection.

Before connecting this appliance check that the power supply cord is not damaged. A damage supply cord must be replaced by the manufacturer, its service agent or similarly qualified persons in order to avoid a hazard.

The air must not be discharged into a flue that is used for exhausting fumes from appliances burning gas or other fuels (not applicable to appliances that only discharge the air back into the room).

Regulations for air discharge have to be fulfilled.

This appliance is not intended for use by persons (including children) with reduced physical, sensory or mental capabilities, or lack of experience and knowledge, unless they have been given supervision or instruction concerning use of the appliance by a person slide for their safety.

DE

Erlauben Sie den Kindern nicht, die Abzugshaube zu steuern.

Die Abzugshaube ist ausschließlich für den privaten Gebrauch im Haushalt bestimmt. Das Gerät ist nicht für das Barbecue, den Grill und die übrige gewerbliche Nutzung bestimmt.

Die Abzugshaube ist entsprechend der Bedienungsanleitung zu reinigen. Die Brandgefahr ist unbedingt zu vermeiden

Die Küche muss gut belüftet sein.

Versichern Sie sich vor dem Anschluss des Geräts, dass das Netzkabel nicht beschädigt ist. Um die Gefahr einer Beschädigung zu vermeiden, muss das beschädigte Netzkabel durch den Hersteller, seiner Serviceagentur oder anderes Fachpersonal ausgetauscht werden.

Die Luft darf nicht in den Rauchabzug geleitet werden, der für die Ableitung der Abgase von Gasgeräten bestimmt ist. Diese Vorschrift gilt auch für Geräte, die mit anderen Brennstoffen betrieben werden (ausgenommen Geräte mit Rezirkulation).

Die Vorschriften bezüglich der Entlüftung sind einzuhalten.

Die Kinder oder Personen, die wegen geistigen, physischen und motorischen Fähigkeiten oder wegen des Fehlens der notwendigen Erfahrungen oder Kenntnisse nicht in der Lage sind, das Gerät sicher zu benutzen, dürfen das Gerät nicht ohne Aufsicht oder Anweisungen durch eine verantwortliche Person benutzen.

FR

Ne laissez pas les enfants contrôler la hotte.

La hotte aspirante est uniquement destinée à un usage privé dans le ménage. L'appareil n'est pas destiné au barbecue, au grill ou à toute autre utilisation commerciale.

La hotte aspirante doit être nettoyée conformément au mode d'emploi. Le risque d'incendie doit être évité à tout prix.

La cuisine doit être bien aérée.

Avant de brancher l'appareil, assurez-vous que le cordon d'alimentation n'est pas endommagé. Pour éviter tout risque de dommage, le cordon d'alimentation endommagé doit être remplacé par le fabricant, son agence de service ou tout autre personnel qualifié.

L'air n'a pas besoin d'être dirigé vers l'évacuation des fumées destinée à extraire les vapeurs des appareils à gaz. Cette réglementation s'applique également aux appareils fonctionnant avec d'autres types de carburant (à l'exception des appareils à recirculation).

Les réglementations concernant la ventilation doivent être respectées.

Les enfants ou les personnes incapables d'utiliser l'appareil en toute sécurité en raison de capacités mentales, physiques et motrices ou d'un manque d'expérience ou de connaissances nécessaires ne doivent pas utiliser l'appareil sans la surveillance ou les instructions d'une personne responsable.

RU

Не позволяйте детям управлять воздухоочистителем.

Воздухоочиститель предназначен только для домашнего использования, не пригоден для барбекю, грилей и прочих коммерческих целей.

Воздухоочиститель следует чистить в соответствии с инструкцией, и не допускать его до опасности возгорания.

Пожалуйста, держите кухонное помещение в хорошо проветриваемом состоянии.

Перед подключением прибора убедитесь, что шнур питания не поврежден. Во избежание опасности повреждения неисправный шнур питания должен быть заменен производителем, его агентом по сервису или аналогичным квалифицированным персоналом.

Воздух не должен выводиться в дымоход, который используется для отвода паров от приборов, работающих на газе или других видах топлива (не относится к приборам, которые работают на рециркуляции).

Предписания по отводу воздуха должны быть выполнены.

Данный прибор не предназначен для использования детьми или лицами, чьи физические, сенсорные или ментальные способности либо отсутствие необходимого опыта и знаний не позволяют им обеспечить безопасную эксплуатацию прибора без присмотра или указаний со стороны ответственного лица, которое должно обеспечить осуществление безопасной эксплуатации с их стороны.

EN

Children should be supervised to ensure, that they do not play with the appliance.

This appliance can be used by children aged from 8 years and above and persons with reduced physical, sensory or mental capabilities or lack of experience and knowledge if they have been given supervision or instruction concerning use of the appliance in a safe way and understand the hazards involved.

Cleaning and user maintenance shall not be made by children without supervision.

Do not flambé under the range hood.

There is a fire risk if cleaning is not carried out in accordance with the instructions.

BRIEF DESCRIPTION

WORKING PRINCIPLE INDUCTION HOBS

The principle of induction ceramic hob is based on use of magnetic field energy.

Under the glass surface there are inductors. The spin of its electric fields create eddy currents in the bottom of metal utensil, it warms up together with food being there.

Thus the field is not heating up, but the utensils, there is no transfer of heat through the glass surface.

DE

Die Kinder müssen unter Aufsicht bleiben, um sicherzustellen, dass sie mit dem Gerät nicht spielen.

Die Kinder ab 8 Jahren oder Personen mit begrenzten geistigen, physischen oder motorischen Fähigkeiten oder Personen ohne notwendige Erfahrungen und Kenntnisse können das Gerät unter Aufsicht oder mit Anweisungen durch eine verantwortliche Person benutzen. Die verantwortliche Person muss für die Betriebssicherheit und die Vermeidung möglicher Gefahren sorgen.

Die Kinder ohne Aufsicht dürfen das Gerät nicht bedienen oder pflegen.

Flambieren Sie unter der Dunstabzugshaube nicht.

Wenn die Reinigung der Abzugshaube nicht entsprechend der Bedienungsanleitung durchgeführt wird, gibt es das Risiko eines Brandausbruchs.

BESCHREIBUNG

FUNKTIONSPRINZIP DER INDUKTIONSKOCHFELDER

Das Funktionsprinzip des Induktionskochfeldes beruht sich auf der Nutzung des magnetischen Energie- Feldes.

Unter der Glaskeramik-Oberfläche befindet sich die Induktionsspule. Das von ihr hergestellte elektrische Feld produziert im Geschirrboden aus Metall Wirbelströme, dadurch wird der Boden und die im Geschirr sich befindende Nahrung erwärmt.

Auf solche Weise, wird nicht die Oberfläche, sondern das Geschirr erwärmt, die Wärmeübertragung geschieht nicht durch die Glasoberfläche.

FR

Les enfants doivent être surveillés pour s'assurer qu'ils ne jouent pas avec l'appareil.

Les enfants de plus de 8 ans ou les personnes ayant des capacités mentales, physiques ou motrices limitées ou les personnes sans l'expérience et les connaissances nécessaires peuvent utiliser l'appareil sous la surveillance ou avec les instructions d'une personne responsable. La personne responsable doit garantir la sécurité de fonctionnement et éviter les dangers éventuels.

Les enfants non surveillés ne sont pas autorisés à utiliser ou à entretenir l'appareil.

Ne flambez pas sous la hotte aspirante.

Si le nettoyage de la hotte n'est pas effectué conformément aux instructions d'utilisation, il existe un risque d'incendie.

DESCRIPTION

PRINCIPE DE FONCTIONNEMENT CUISSON À INDUCTION

Le principe de la table vitrocéramique à induction repose sur l'utilisation de l'énergie d'un champ magnétique.

En dessous de sa surface de verre, sont disposées des inductances. Le tourbillonnement du champ électromagnétique crée un courant de Foucault au fond de la casserole en métal, qui se réchauffe, en conséquence avec la nourriture à l'intérieur.

Ainsi, le champ magnétique ne chauffe pas, mais c'est la casserole métallique qui chauffe, il n'y a pas de transfert de chaleur provenant de l'intérieur de l'appareil, à travers sa surface en verre.

RU

Дети должны находиться под наблюдением, чтобы гарантировать, что они не играют с прибором.

Данный прибор предназначен для использования детьми от 8 лет или лицами с ограниченными физическими, сенсорными или ментальными способностями либо отсутствием необходимого опыта и знаний под присмотром или с указаний ответственного лица, которое должно обеспечить осуществление безопасной эксплуатации с их стороны и предотвращение возможных опасностей

Дети без присмотра не допускаются до обслуживания прибора и ухода за ним.

Не поджигайте спиртосодержащие блюда под воздухоочистителем.

Существует риск возникновения пожара, если очистка прибора не осуществляется в соответствии с инструкциями.

ОПИСАНИЕ

ПРИНЦИП ДЕЙСТВИЯ ИНДУКЦИОННЫХ ПОВЕРХНОСТЕЙ

Принцип действия индукционной нагревательной поверхности основан на использовании энергии магнитного поля.

Под стеклокерамической поверхностью расположена катушка индуктивности. Создаваемое ей электрическое поле создает вихревые токи в дне металлической посуды разогревая его и находящуюся в посуде пищу.

Таким образом, нагревается не поверхность, а посуда, передачи тепла через стеклянную поверхность не происходит.

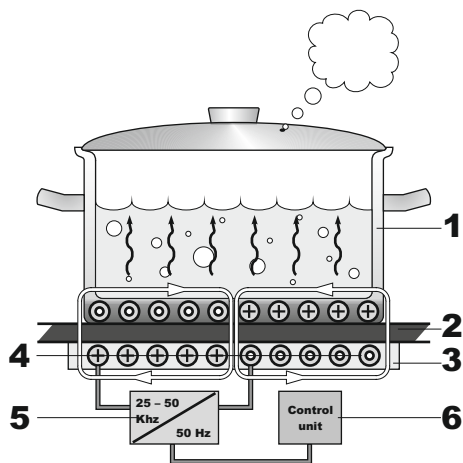

1. Utensil made of ferromagnetic material
2. Vitroceramic cooking hob
3. Isolation
4. Coil
5. Frequency converter
6. Electronic control unit

ADVANTAGES OF THE INDUCTION HOBS

Induction hob can provide the highest accuracy of heating and temperature changes occur instantaneously. These hobs have some unique features not available to other hobs. For example the function **Power**: for a few minutes power from one heating zone is spreading in whole or in part to the neighbouring zone.

The temperature of the heating zones is not more than 60 °C usually and it cools down just in 6 minutes because of its heat comes only from the hot bottom of the utensils. Gas hob, for example, allowed to cool for 24 minutes, and electric as much over 50.

During cooking with induction hob it appears no smoke: a food doesn't burn on ceramic surface, because the cooking zones itself don't spread heat.

Easy to care: the surface is absolutely smooth: pollution simply have no place to accumulate. And since it is practically not heated, the whole care of the slab is reduced only to a periodic wiping it with a damp cloth.

1. Geschirr aus ferromagnetischem Material
2. Glas-Keramik-Oberfläche
3. Isolierung
4. Induktionsspule
5. Frequenztransformator
6. Elektronische Bedienungseinheit

1. Ustensile en matériau ferromagnétique
2. Table de cuisson vitrocéramique
3. Isolation
4. Bobine d'induction
5. Convertisseur de fréquence
6. Unité de contrôle électronique

1. Посуда из ферромагнитного материала
2. Стеклокерамическая поверхность
3. Изоляция
4. Индукционная катушка
5. Преобразователь частоты
6. Электронный блок управления

VORTEILE DER INDUKTIONSKOCHFELDER

Die Induktionskochfelder gewährleisten eine Erwärmung mit höchster Genauigkeit und eine beliebige Veränderung der Temperatur geschieht augenblicklich. Außerdem verfügen sie auch über einige einzigartigen Möglichkeiten, die andere Kochfelder nicht anbieten. Zum Beispiel, die Funktion **Power**, bei der innerhalb von einigen Minuten die Leistung einer Kochzone vollständig oder teilweise auf die benachbarte übergeht.

Die Induktionskochfelder erwärmen sich meistens nicht mehr als bis zu 60 °C und nach der Ausschaltung kühlen in nur 6 Minuten ab, da ihre Erwärmung lediglich durch den heißen Geschirrboden geschieht. Der Gasherd, zum Beispiel, benötigt für die Abkühlung 24 Minuten, und der Elektroherd – die ganzen 50.

Bei der Zubereitung auf dem Induktionskochfeld entsteht kein Rauch, denn die Nahrung, die auf die Glas-Keramik-Oberfläche zufällig geriet, brennt nicht an, da die Kochzonen keine Wärme ausstrahlen.

Leichte Pflege: Die Oberfläche ist absolut glatt – die Verschmutzungen können sich einfach nicht ansammeln. Und da sie auch praktisch nicht heiß wird, besteht die ganze Pflege nur darin, dass sie gelegentlich mit einem feuchten Lappen abgewischt werden soll.

AVANTAGES DES TABLES DE CUISSON À INDUCTION

La table à induction peut fournir la plus grande précision de chauffage et d'élévation de température instantanément. Ces tables de cuisson ont des caractéristiques particulières que les autres tables de cuisson ne possèdent pas. Par exemple, La fonction **Power**: pendant quelques minutes de puissance d'une zone de chauffage se propage en tout ou en partie à la zone voisine.

La température des zones de chauffage n'excède pas 60 °C habituellement et elles se refroidissent en seulement 6 minutes, car sa chaleur provient uniquement du fond chaud des ustensiles. La cuisinière à gaz, par exemple, a une surface qui refroidit après 24 minutes, et celle de la cuisinière électrique atteint plus de 50 minutes.

Pendant la cuisson avec la table de cuisson induction, il n'y a pas de fumée: un aliment ne peut brûler sur la surface de la table vitrocéramique induction, car les zones de cuisson elles-mêmes ne produisent pas de chaleur.

Facile à entretenir: la surface est parfaitement lisse: les souillures n'ont tout simplement pas de place pour s'incruster, car elle n'est pratiquement jamais chauffée. L'essentiel de l'entretien de la table de cuisson consiste en un nettoyage périodique avec un tissu humide.

ПРЕИМУЩЕСТВА ИНДУКЦИОННЫХ ПОВЕРХНОСТЕЙ

Индукционные поверхности способны обеспечить высочайшую точность нагрева, и любое изменение температуры происходит мгновенно. Помимо этого они обладают и некоторыми уникальными возможностями, не доступными и другим поверхностям. Например, функция **Power**, при которой в течение нескольких минут мощность одного поля нагрева, целиком или частично, перекидывается на соседнюю.

Индукционные поверхности обычно нагреваются не больше чем до 60 °C и после выключения остывает всего за 6 минут, ведь её нагрев происходит только от горячего дна посуды. Газовая плита, например, остывает за 24 минуты, а электрическая – за 50.

При готовке на индукционной поверхности не появляется дыма – пища, случайно попавшая на стеклокерамическую поверхность, не пригорает, так как нагревательные поля не излучают тепло.

Легкость в уходе: поверхность абсолютно гладкая – загрязнения попросту негде скапливаться. А так как она еще и практически не нагревается, весь уход сводится лишь к периодическому протиранию ее влажной тряпкой.

EN

Safety: there are no open flame, hot burners and mechanical parts. Heating of the field can be turned on only if the utensils have ferromagnetic properties and about 60 – 70% of its area should be under the utensils. Heating objects which a diameter less than 12 cm is blocked by a special sensor – if you have left on the surface a cutlery, they do not become hot – it's no risk of burns.

Economy: energy consumption is several times less than that of any other hobs. Touch sensors are made fit the diameter of the zone of generation of vortex flow by the size of the bottom of an utensil, if it lies within acceptable limits.

PRINCIPLE OF OPERATION OF THE HOOD

A kitchen air purifier is designed to eliminate cooking fumes and odors. Once the activated carbon filter is installed, the exhaust unit can act as an odor absorber.

A kitchen air cleaner is an electrical installation made according to class II of protection against electric shock.

The unit is equipped with an exhaust fan with the ability to set one of 9 rotation speeds.

DE

Sicherheit: keine offene Flamme, keine erhitzten Gasbrenner und mechanische Teile. Die Kochzonen schalten nur dann ein, wenn das Geschirr über die ferromagnetischen Eigenschaften verfügt, damit sich die Kochzone eingeschaltet hat, soll die Kochfläche zu ca. 60 – 70% vom Geschirr bedeckt sein. Die Erwärmung der Gegenstände vom Durchmesser weniger als 12 cm wird vom speziellen Sensor blockiert – wenn Sie auf dem Kochfeld Besteck gelassen haben, werden sie nicht erhitzt – es besteht keine Verbrennungsgefahr.

Sparsamkeit: der Energiekonsum ist mehrfach weniger, als bei allen anderen Kochfeldern. Sensoren passen den Durchmesser der Zone der Wirbelstromerzeugung an den Geschirrbodenumfang an, wenn er in den zulässigen Grenzen liegt.

FUNKTIONSPRINZIP DES DUNTSABZUGES

Ein Dunstabzug wurde entwickelt, um Kochdämpfe und Gerüche zu beseitigen. Sobald der Aktivkohlefilter installiert ist, kann die Absaugeneinheit als Geruchsabsorber fungieren.

Bei einer Küchenabzugshaube handelt es sich um eine elektrische Anlage, die nach Schutzklasse II gegen elektrischen Schlag gebaut ist.

Das Gerät ist mit einem Abluftventilator ausgestattet, mit dem eine von 9 Drehzahlen eingestellt werden kann.

FR

Sécurité: il n'y a pas de flammes nues, ni de brûleurs ou de parties mécaniques surchauffés. Le chauffage du foyer peut être activé seulement si les ustensiles sont ferromagnétiques et qu'environ 60 à 70% de sa superficie est sous l'ustensile. Les ustensiles de cuisson dont le diamètre est inférieur à 12 cm ne sont pas acceptés par l'appareil grâce à un capteur spécial – si vous laissez sur la surface des cuillères, des fourchettes, ou toute autres coutellerie, ils ne deviennent pas chauds – Il n'y a aucun risque de brûlure.

Economie: la consommation d'énergie est plusieurs fois inférieure que celle de toute autre table de cuisson. Grâce à ses capteurs de contact le diamètre de la zone de chauffage s'adapte Le diamètre du fond d'ustensile de cuisson, si elle se trouve dans les limites acceptables.

PRINCIPE DE FONCTIONNEMENT DE LA HOTTE

Un purificateur d'air de cuisine est conçu pour éliminer les fumées et les odeurs de cuisson. Une fois le filtre à charbon actif installé, l'unité d'échappement peut agir comme un absorbeur d'odeurs.

Un purificateur d'air de cuisine est une installation électrique réalisée selon la classe II de protection contre les chocs électriques.

L'unité est équipée d'un ventilateur d'extraction avec la possibilité de régler l'une des 9 vitesses de rotation.

RU

Безопасность: нет открытого пламени, раскалённых конфорок и механических частей. Нагревательные поля включатся, только если посуда обладает ферромагнитными свойствами, чтобы поле включилось, около 60 – 70% его площади должно находиться под посудой. Нагрев предметов диаметром меньше 12 см блокируется специальным датчиком – если Вы оставили на поверхности столовые приборы, они не накалятся – нет риска ожога.

Экономичность: потребление энергии в несколько раз меньше, чем у любых других поверхностей. Сенсорные датчики подстраивают диаметр зоны генерации вихревых потоков под размер дна посуды, если он лежит в допустимых пределах.

ПРИНЦИП ДЕЙСТВИЯ ВОЗДУХООЧИСТИТЕЛЯ

Кухонный воздухоочиститель предназначен для устранения кухонных паров и запахов. После установки фильтра с активированным углем, вытяжное устройство может работать как поглотитель запахов.

Кухонный воздухоочиститель является электроустановкой, выполненной по II классу защиты от поражения электротоком.

Установка оборудована вытяжным вентилятором с возможностью установки одной из 9 скоростей вращения.

LOCATION DRAWING

- 1. Cooking zones
- 2. **ON/OFF** button
- 3. Control panel

CONTROL PANEL

- 4. Lower left heating zone with display
- 5. Upper left heating zone with display
- 6. Upper right heating zone with display
- 7. Lower right heating zone with display

8. **Power Boost** key

9. Timer control key

10. Child lock

11. Power regulator slider

12. **ON/OFF** button for the hood

13. **FreeZone** control

14. Extractor hood

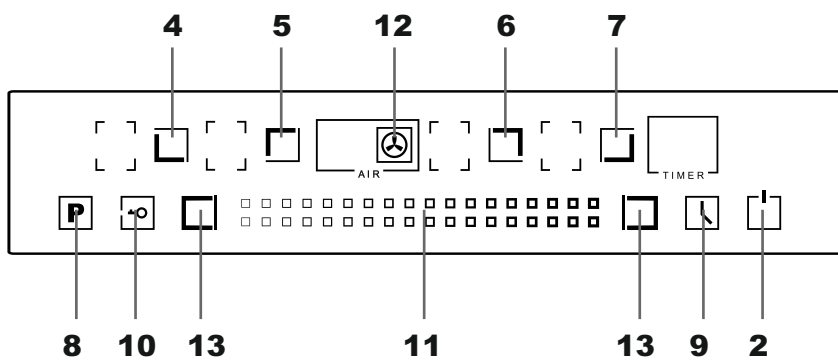
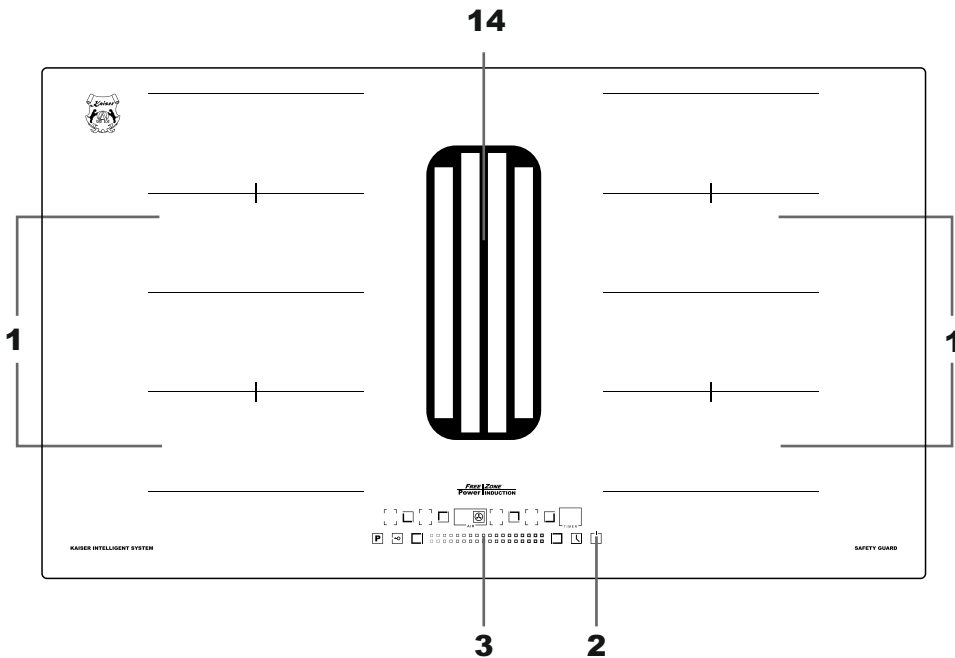

DE	FR	RU
GESAMTANSICHT	SCHEMA DU DISPOSITIF	ВНЕШНИЙ ВИД
<ol style="list-style-type: none"> 1. Kochzonen 2. EIN/AUS-Taste 3. Bedienblende 	<ol style="list-style-type: none"> 1. Zones de cuisson 2. Touche ON/OFF 3. Panneau de commande 	<ol style="list-style-type: none"> 1. Нагревательные поля 2. Кнопка ВКЛ/ВЫКЛ 3. Панель управления
BEDIENBLENDE	PANNEAU DE COMMANDE	ПАНЕЛЬ УПРАВЛЕНИЯ
4. Untere linke Kochzone mit Display	4. Zone de chauffage inférieure gauche avec affichage	4. Н и ж н е е л е в о е нагревательное поле с дисплеем
5. Obere linke Kochzone mit Display	5. Zone de chauffage supérieure gauche avec affichage	5. В е р х н е е л е в о е нагревательное поле с дисплеем
6. Obere rechte Kochzone mit Display	6. Zone de chauffage supérieure droite avec affichage	6. В е р х н е е п р а v o e нагревательное поле с дисплеем
7. Untere rechte Kochzone mit Display	7. Zone de chauffage inférieure droite avec affichage	7. Н и ж н е е п р a v o e нагревательное поле с дисплеем
8. Power Boost -Taste	8. Power Boost augmentation de puissance	8. Power Boost повышение мощности
9. Timer-Kontrollbereich	9. Zone de contrôle de la minuterie	9. Кнопка управления таймером
10. Kindersicherung	10. Sécurité enfant	10. Кнопка Защита детей
11. Leistung - Regler Schieberegler	11. Régulateur de puissance à glissière	11. Регулятор мощности слайдер
12. Ein/Aus -Schalter für die Dunstabzugshaube	12. Bouton ON/OFF de l'extracteur	12. Кнопка ВКЛ/ВЫКЛ воздухоочистителя
13. FreeZone -Steuerung	13. FreeZone Commande	13. Free Zone кнопка свободных зон
14. Dunstabzugshaube	14. Extracteur	14. Воздухоочиститель

EN
EQUIPMENT
HEATING ELEMENTS

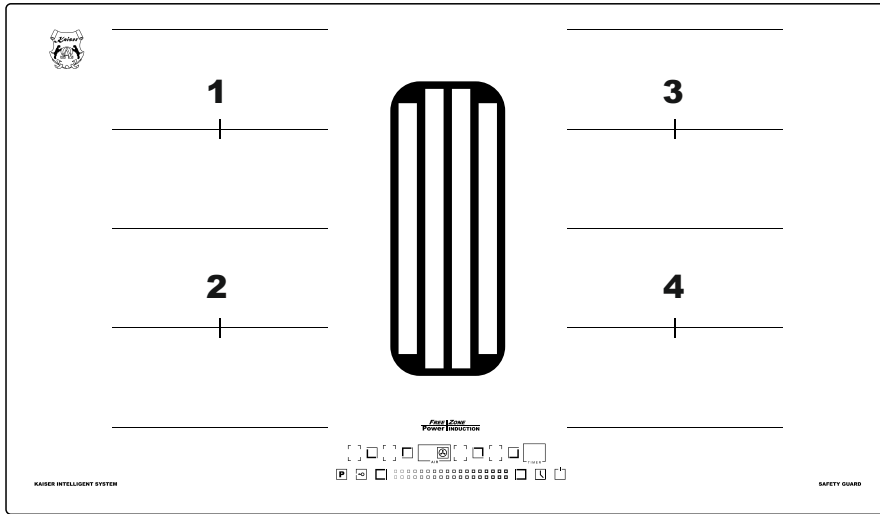

- 1. 190x190 mm, 1,8 kW/ **2,1 kW***
- 2. 190x190 mm, 1,8 kW/ **2,1 kW***
- 3. 190x190 mm, 1,8 kW/ **2,1 kW***
- 4. 190x190 mm, 1,8 kW/ **2,1 kW***
- FreeZone**
 190x380 mm, 3,0 kW/ **3,4 kW***

* – Function **Power Boost**

DE

AUSSTATUNG

HEIZELEMENTE

1. 190x190 mm, 1,8 kW/ **2,1 kW** *
 2. 190x190 mm, 1,8 kW/ **2,1 kW** *
 3. 190x190 mm, 1,8 kW/ **2,1 kW** *
 4. 190x190 mm, 1,8 kW/ **2,1 kW** *
- FreeZone**
190x380 mm, 3,0 kW/ **3,4 kW***

* – Funktion **Power Boost**

FR

EQUIPEMENT

ELEMENTS DE CHAUFFAGE

1. 190x190 mm, 1,8 kW/ **2,1 kW** *
 2. 190x190 mm, 1,8 kW/ **2,1 kW** *
 3. 190x190 mm, 1,8 kW/ **2,1 kW** *
 4. 190x190 mm, 1,8 kW/ **2,1 kW** *
- FreeZone**
190x380 mm, 3,0 kW/ **3,4 kW***

* – Fonction **Power Boost**

RU

ОБОРУДОВАНИЕ

НАГРЕВАТЕЛЬНЫЕ ЭЛЕМЕНТЫ

1. 190x190 mm, 1,8 kW/ **2,1 kW** *
 2. 190x190 mm, 1,8 kW/ **2,1 kW** *
 3. 190x190 mm, 1,8 kW/ **2,1 kW** *
 4. 190x190 mm, 1,8 kW/ **2,1 kW** *
- FreeZone**
190x380 mm, 3,0 kW/ **3,4 kW***

* – Функция **Power Boost**

USAGE

COOKING ZONES CONTROL

Switching the Touch Control ON/OFF

After mains voltage is applied the control initializes for approx. 1 second before it is ready for operation.

After a reset all displays and LEDs glow for approx. 1 second. When this time is over all displays extinguish and the control is in the **stand-by mode**.

- Touch the **ON/ OFF** key **1** to turn on the hob's control.

It comes a sound signal. The displays of the heating fields and of the timer show the symbols **2** (-).

After switching-ON the electronic control remains activated for 1 minute. If no cooking zone or timer selection follows within this period of time, the electronic control automatically switches off.

If a cooking zone has residual heat, the display shows a symbol **H**, **3**.

If the child lock feature was active when switching on, the timer display shows a symbol **Lo**, **4** – locked (also refer to **Key lock**).

When the Touch Control is ON it can be switched-OFF at any time by operating the **ON/ OFF** key, **1**. This is also valid if the control has been locked (activated child lock feature).

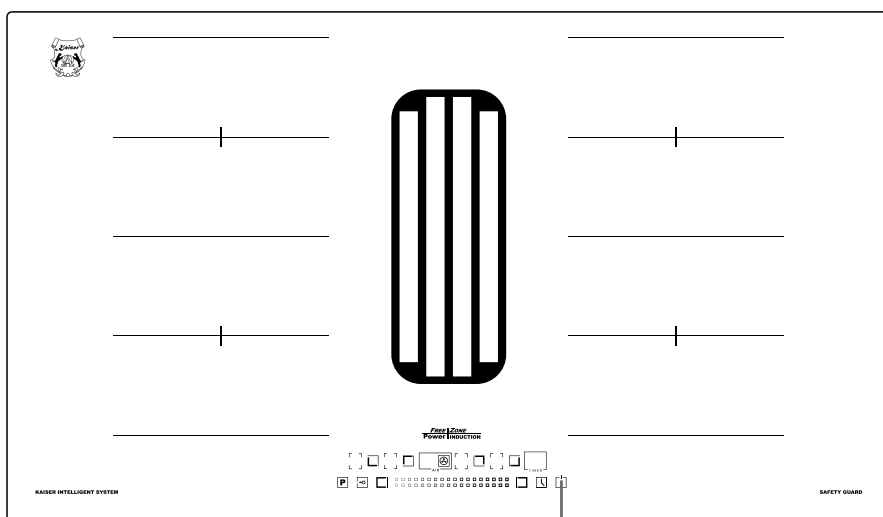

1

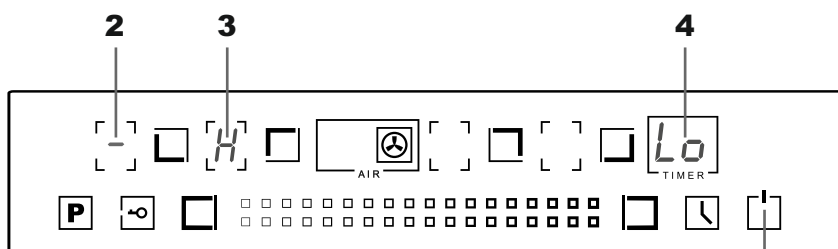

1

BENUTZUNG**UTILISATION****ИСПОЛЬЗОВАНИЕ****KOCHFELDERSTEUERUNG****CONTRÔLE DES ZONES DE CUISSON****УПРАВЛЕНИЕ НАГРЕВАТЕЛЬНЫМИ ПОЛЯМИ****EIN/ AUS-Schalten der Touch Control****Activation/désactivation du panneau de commande tactile****Включение/Выключение**

Nach Anlegen der Netzspannung initialisiert sich die Steuerung für ca. 1 Sekunde bevor sie betriebsbereit ist.

Une fois que l'appareil est branché à la tension du secteur, le panneau de commande s'initialise pendant environ 1 seconde avant qu'il ne soit prêt à fonctionner.

После подключения к сети сенсорный программатор инициализируется примерно 1 сек., прежде чем он готов к эксплуатации.

Nach einem Reset leuchten für 1 Sekunde alle Displays. Nach Ablauf dieser Zeit werden alle Displays wieder aus geschaltet, und die Steuerung befindet sich im **Schlafmodus**.

Après une réinitialisation toutes les indications d'affichage et les LED s'illuminent pendant environ 1 seconde. Lorsque ce temps s'est écoulé, toutes les indications s'éteignent et le panneau de commande rentre en **mode veille**.

После включения все дисплеи горят примерно 1 сек. По истечении этого времени все дисплеи гаснут и программатор переходит в **режим ожидания**.

- Berühren Sie die **EIN/ AUS-Taste 1**, und die Kochfeldsteuerung anzuschalten.

- Touchez la touche **ON/OFF, 1** pour allumer le panneau de commande de la table de cuisson.

- Коснитесь кнопки **ВКЛ/ ВЫКЛ 1**, чтобы включить программатор.

Es ertönt ein akustischen Signal. Alle Kochzonen-und Timerdisplays zeigen Symbole **2 (-)**.

Un signal sonore se fait entendre. Les indications d'affichage des zones de chauffage et de la minuterie montrent les symboles **2 (-)**.

Раздается звуковой сигнал. На дисплеях нагревательных полей и таймера горят символы **2 (-)**.

Die Elektronik bleibt nach dem Einschalten für 1 Minute aktiviert.

Après sa mise en marche, le panneau de commande électronique reste activé pendant 1 minute. Si aucune sélection de zone de cuisson ou de minuterie n'est effectuée durant cette période de temps, le panneau de commande s'éteint automatiquement.

Электроника остается активированной в течении 1 минуты после включения. Если в течении этого времени не происходит выбора нагревательного поля или таймера, программатор автоматически отключается.

Sollte eine Kochzone den Status »Heiss« besitzen, wird ein statisches Symbol **H, 3** angezeigt.

Si une zone de cuisson a une chaleur résiduelle, l'écran affichera un symbole **H, 3**.

Если какое-либо поле горячее, высветится символ **H, 3**.

Sollte zum Zeitpunkt des Einschaltens die Kindersicherung noch aktiv sein, wird auf Display das **Lo** Symbol, **4** (wie **locked**) angezeigt (siehe auch **Tastensperre**).

Si la fonction de verrouillage commande / sécurité enfant était active lors de la mise en marche, l'affichage de la minuterie montre un symbole **Lo, 4** (Voir section **Verrouillage des touches**).

Если была активирована блокировка от детей, то во время включения на дисплее высветится символ **Lo, 4 (locked – заблокировано)** (см. **Блокировка кнопок**).

Durch Betätigung der **EIN/ AUS-Tasten, 1** EIN-Zustand der Steuerung läßt sich die Touch Control jederzeit wieder ausschalten. Dies gilt auch dann, wenn die Kindersicherung aktiviert wurde.

Lorsque le panneau de commande tactile est activé, il peut être désactivé à tout moment en utilisant la touche **ON/ OFF, 1**. Ceci est également valable s'il a été verrouillé (fonctionnalité de verrouillage commande/ sécurité enfant activée).

Посредством воздействия на кнопку **ВКЛ/ ВЫКЛ, 1** при включенном программаторе, нагревательную поверхность можно в любой момент выключить. Это действительно даже при включенной блокировке от детей.

EN

The **ON/ OFF** key **1** has always priority in the switch-OFF function.

When the control is ON it automatically switches-OFF after 1 minute if no cooking zone or select key has been operated within this period of time.

If a cooking zone has been selected with heating level **0**, in 10 seconds it will be deactivated.

If the diameter of the utensil's bottom is less than 12 cm, or it does not have ferromagnetic properties, i. e. can not be heated on induction hob, on the display of the corresponding heating field will blink symbol **2**, .

Switching a cooking zone ON and OFF

When hob control is enabled, any heating field can be turned on by touching the **+** or **-** button to select the appropriate field **3**, **4**, **5**, **6**.

System Comfort

For more comfortable control, the heating level is set to **5** when the heating field is turned on.

For easier selection of the heating level, you can directly choose any desired level from **0** to **9** by touching the appropriate position on the slider scale of the programmer **7**.

You can increase or decrease the heating level either by touching the desired level or by sliding to the right (**+**) or left (**-**) within the range from **0** to **9**.

When adjusting the heating level, the corresponding number on the heating field display will blink.

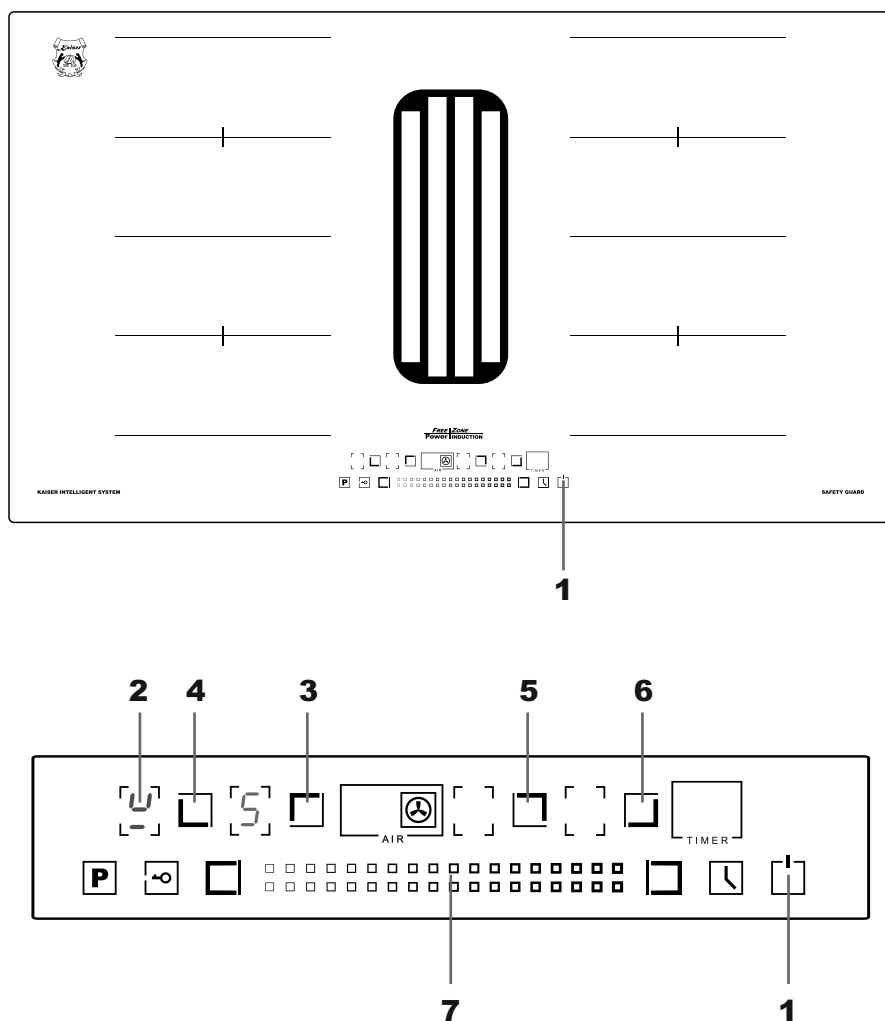

DE

Die **EIN/ AUS**-Taste, **1** hat in der Ausschalt-Funktion immer Vorrang.

Die Steuerung schaltet sich nach 1 Minute selbsttätig aus, wenn in dieser Zeit keine Kochzone aktiviert oder eine Auswahltatste betätigt wurde.

Wenn eine Kochzone mit Kochstufe **0** ausgewählt wurde, in 10 Sekunden schaltet sie aus.

Wenn der Durchmesser des Geschirrbodens weniger als 12 cm beträgt oder das Geschirr über die ferromagnetische Eigenschaften nicht verfügt bzw. auf dem Induktionskochfeld nicht erwärmt werden kann, wird auf dem Display der entsprechenden Kochzone das Symbol **2, 3** blinken.

Einschalten/ Ausschalten einer Kochzone

Bei aktivierter Kochfeldsteuerung kann jedes Heizfeld durch Berühren der Schaltflächen „+“ oder „-“ eingeschaltet werden, um das entsprechende Feld **3, 4, 5, 6** auszuwählen.

System Comfort

Für eine komfortablere Steuerung wird beim Einschalten des Heizfeldes der Heizgrad auf **5** eingestellt.

Für eine einfachere Auswahl des Heizgrads haben Sie die Möglichkeit, direkt einen gewünschten Wert von **0** bis **9** auszuwählen, indem Sie die entsprechende Position auf der Skala des Schiebereglers **7** berühren.

Die Erhöhung und Verringerung des Heizgrads erfolgt entweder durch Berühren des gewünschten Wertes oder im Gleitmodus nach rechts (+) oder links (-) im Bereich von **0** bis **9**.

Bei der Änderung des Heizgrads blinkt die entsprechende Zahl auf dem Display des Heizfeldes.

FR

La touche **ON/ OFF**, a toujours la priorité dans l'arrêt d'une fonction.

Le panneau de command s'éteint automatiquement après 1 minute, si pendant ce temps aucun zone de cuisson ou aucun touche de sélection n'a été activé.

Si une zone de cuisson a été sélectionnée avec un niveau de chauffage **0**, pendant 10 secondes, elle sera désactivée.

Si le diamètre du fond de l'ustensile est inférieur à 12 cm, ou s'il ne possède pas de propriétés ferromagnétiques, cet ustensile ne pourra pas être chauffé sur la table de cuisson induction, et sur l'affichage de la zone de chauffage correspondante, clignotera le symbole **2, 3**.

Activation et désactivation d'une zone de cuisson

Lorsque le contrôle de surface est activé, n'importe quel champ de chauffage peut être activé en appuyant sur le bouton + ou - pour sélectionner le champ approprié **3, 4, 5, 6**.

Système Comfort

Pour un contrôle plus confortable, le niveau de chauffage est réglé sur **5** lors de l'activation du champ de chauffage.

Pour un choix plus facile du niveau de chauffage, vous avez la possibilité de choisir directement n'importe quel niveau de **0** à **9** en touchant la position souhaitée sur l'échelle du programmeur à glissière **7**.

L'augmentation ou la diminution du niveau de chauffage se fait en touchant le niveau souhaité ou en glissant vers la droite (+) ou vers la gauche (-) dans la plage de **0** à **9**.

Lorsque le niveau de chauffage est modifié, le chiffre correspondant sur l'affichage du champ de chauffage clignote.

RU

Кнопка **ВКЛ/ ВЫКЛ**, **1** имеет приоритет при выключении.

Программатор автоматически выключается через 1 мин., если за это время не было активировано никакое поле или какая-либо кнопка выбора.

В случае если поле выбрано, но находится в положении **0**, через 10 сек. происходит деактивация поля.

Если диаметр дна посуды меньше 12 см или она не обладает ферромагнитными свойствами, т. е. не может быть нагрета на индукционной поверхности, то на дисплее соответствующего нагревательного поля будет мигать символ **2, 3**.

Включение/ Выключение нагревательного поля

Когда управление поверхностью включено, любое нагревательное поле может быть включено касанием копек выбора соответствующего поля **3, 4, 5, 6**.

Система Comfort

Для более комфортного управления во время включения нагревательного поля устанавливается степень нагрева **5**.

Для более комфортного выбора уровня нагрева Вы имеете возможность сразу выбрать любой нужный Вам уровень нагрева от **0** до **9**, касанием нужного положения на шкале слайдерного программатора **7**.

Увеличение и уменьшение степени нагрева, происходит как касанием нужного уровня, так и в режиме скольжения вправо (+) или влево (-) в пределах от **0** до **9**.

При изменении степени нагрева поля на дисплее нагревательного поля мигает соответствующая цифра.

Rapid turning off a cooking zone

The relevant cooking zone must already be activated in this case it shows an indication of the corresponding heating level.

- To turn it off, press button **1**, or touch the minimum position **0** on the programmer scale **3**.

The cooking zone turns off immediately.

Residual heat indicator

If the temperature of the cooking zone is still high (and a burn risk still present) after it has been switched off, the correspondent display for the zone will indicate the symbol **H**, **4** (residual heat).

The letter will only switch off when the burn risk is no longer present (below 60 °C).

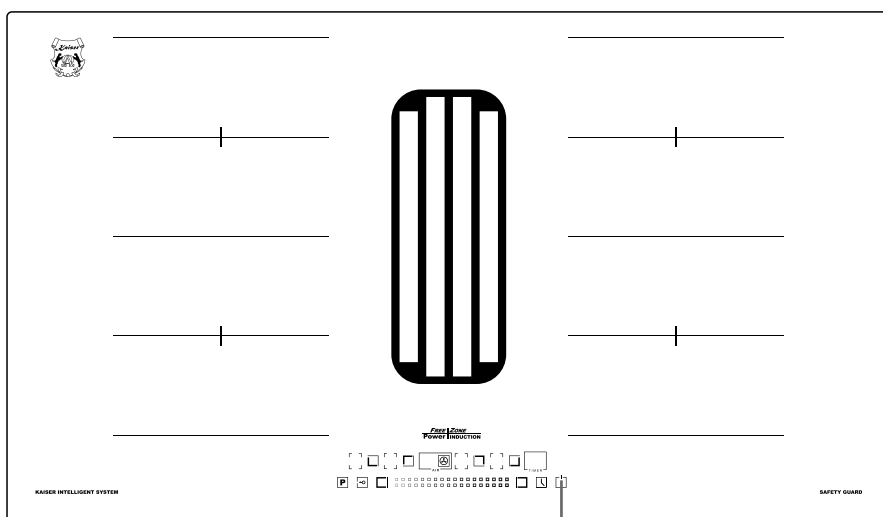

1

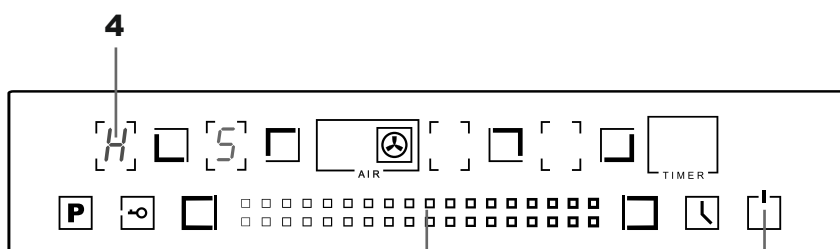

4

3

1

DE

Sofortiges Ausschalten der Kochzone

Die Kochzone muss eingeschaltet sein, dabei leuchtet die Indikation **d e r e n t s p r e c h e n d e n** Leistungsstufe.

- Um es auszuschalten, drücken Sie die Taste **1** oder **berühren Sie die Minimalposition 0** auf der Programmierskala **3**.

Die Kochzone schaltet sofort aus.

Restwärmeanzeige

Ist die abgeschaltete Kochzone noch so heiß, dass man sich daran verbrennen könnte, wird auf dem Display dieser Kochzone das **Restwärme-Symbol H, 4** angezeigt.

Diese Anzeige erlischt erst, wenn die Temperatur unter 60 °C gesunken ist.

FR

Arrêt rapide d'une zone de cuisson

La zone de cuisson en question doit être dans ce cas déjà activée et ayant une indication affichant son niveau de chauffage.

- Pour l'éteindre, appuyez sur le bouton **1**, ou touchez la position minimum **0** sur l'échelle du programmeur **3**.

La zone de cuisson s'éteindra immédiatement.

Indication de chaleur résiduelle

Si la température de la zone de cuisson est encore élevée (le risque de brûlure est encore présent) après avoir été éteinte, l'affichage correspondant de la zone indiquera le symbole **H, 4** (chaleur résiduelle).

Cette lettre ne disparaîtra que lorsque le risque de brûlure n'est plus présent (moins de 60 °C).

RU

Немедленное выключение поля нагрева

Поле нагрева должно быть активировано при этом светится показание соответствующего уровня нагрева.

- Для отключения нажмите кнопку **1**, либо коснитесь минимального положения **0** на шкале слайдерного программатора **3**.

Поле нагрева немедленно выключается.

Индикатор остаточного тепла

Если выключенное поле нагрева еще настолько горячо, что можно обжечься, на соответствующем этому полю дисплея горит символ **H, 4** – остаточное тепло.

Эта индикация гаснет, если температура опустилась ниже 60 °C.

Function Power

Use this function to accelerate heating of the induction cooking zones. The function **Power** allows to increase power of a heating zone

- Choose by touching the keys **1 – 4** a cooking zone you need.

The indication of the heating level of the corresponding heating zone blinks.

- Select the desired level using the slider **5**.
- Touch the key **6, Power**.

The display of the corresponding cooking zone shows a symbol **7, P**. The function **Power** is activated.

The function **Power** function will be automatically switched off in approximately 5 minutes after its activation. The heating levels of the cooking zones are returning to the previous settings.

- To deactivate the function **Power** ahead of time, touch a key of a corresponding cooking zone and then the key **6**.

The function **Power** is off.

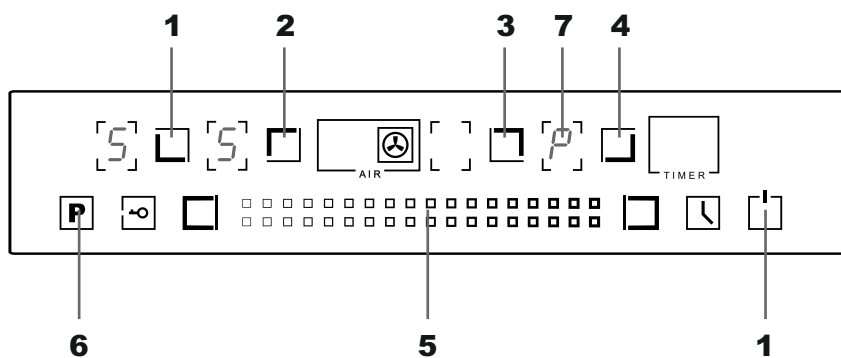
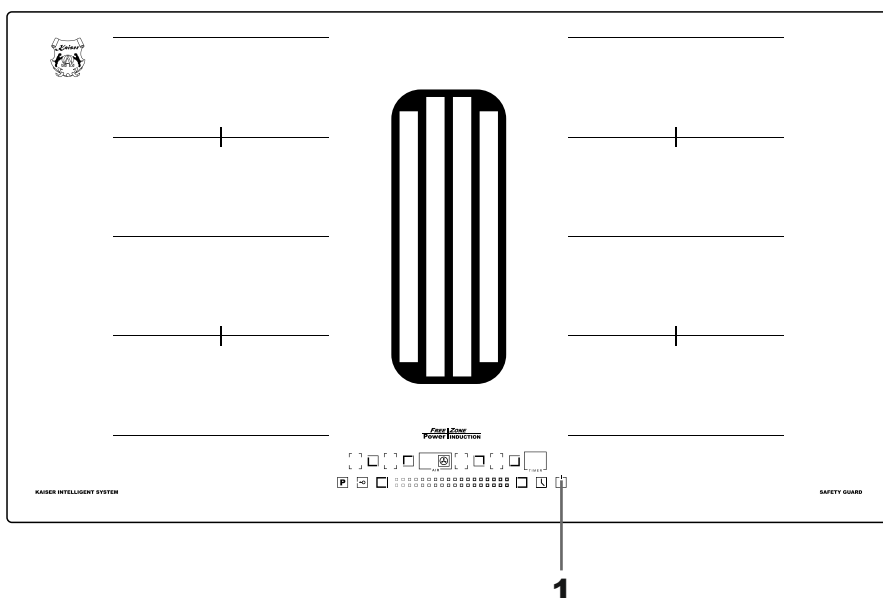

Funktion **Power** – Leistungserhöhung

Diese Funktion wird für Erhitzungsbeschleunigung benutzt. Die Funktion **Power** erlaubt die Leistung der Kochzone mehr als maximale Stufe **9** zu erhöhen.

- Wählen Sie durch Berühren der Wahl Tasten **1 – 4** die gewünschte Kochzone.

Die Leistungsstufeindikation der entsprechenden Kochzone blinkt.

- Wählen Sie den gewünschten Wert mit dem Schieberegler **5**.
- Berühren Sie die Wahl taste **6, Power**.

Auf dem Display der entsprechenden Kochzone erscheint das Symbol **7, P**. Die Funktion **Power** ist aktiviert.

Die Funktion **Power** wird automatisch in ca. 5 Minuten nach ihrer Aktivierung abgeschaltet. Die Leistungsstufen der Kochzonen kehren zu den ursprünglichen Einstellungen zurück.

- Um die Funktion **Power** früh zu deaktivieren, berühren Sie eine Wahl taste der entsprechenden Kochzone und anschließend die Taste **6**.

Die Funktion **Power** ist ausgeschaltet.

Fonction **Power** (Fonction Puissance)

Utilisez cette fonction pour accélérer le chauffage des zones de cuisson induction. La fonction **Power** permet d'augmenter la puissance d'une zone de chauffage au-delà du niveau max **9**.

- Choisissez en appuyant sur les touches **1 – 4** la zone de cuisson dont vous avez besoin.

L'indication du niveau de chauffage correspondant à la zone de chauffage choisie clignote.

- Sélectionnez le niveau souhaité à l'aide du curseur **5**.
- Touchez la touche **6, Power**.

L'affichage de la zone de cuisson correspondante montre un symbole **7, P**. La fonction **Power** est alors activée.

La fonction **Power** s'éteindra automatiquement 5 minutes après son activation. Le niveau de chauffage de la zone de cuisson retourne à ses paramètres précédents.

- Pour désactiver la fonction **Power** avant le temps imparti, touchez la touche de la zone de cuisson correspondante, puis la touche **6**.

La fonction **Power** est ainsi désactivée.

Функция **Power** – повышение мощности

Данная функция используется для ускорения нагрева. Функция **Power** позволяет поднять мощность нагревательного поля выше максимального уровня **9**.

- Выберите необходимое поле нагрева касанием до кнопок **1 – 4**.

Показание степени нагрева соответственного поля мигает.

- Выберите необходимую степень слайдером **5**.
- Коснитесь до кнопки **6, Power**.

Дисплей соответственного поля показывает символ **7, P**. Функция **Power** активирована.

Функция **Power** автоматически отключается примерно через 5 минут после ее активации. Степени нагрева полей возвращаются к первоначальным установкам.

- Чтобы отключить функцию **Power** досрочно, коснитесь кнопки соответственного поля нагрева, а затем кнопку **6**.

Функция **Power** отключена.

EN

Key lock (child safety feature)

To avoid the undesirable use, the hob's control may be blocked.

- Touch and hold the key **1**.

The device emits a beep. The timer display shows a symbol **2, Lo**.

While the lock is engaged, all operation of the keys is disabled, with the exception of the **OFF** key **3**.

If the child lock function has been activated before turning off the hob then by the next turning on the hob, the child lock will be activated.

Cancelling the child lock

- Touch and hold the key **1** during 3 seconds.

The device emits a beep. All keys are unblocked.

Safety shutdown **Safety Guard**

If you didn't turn off one or several cooking zones after use the hob, then they will turn off automatically after elapsing a maximal working time one of them. In this case the indicators of the corresponding zones show symbols **4, H**.

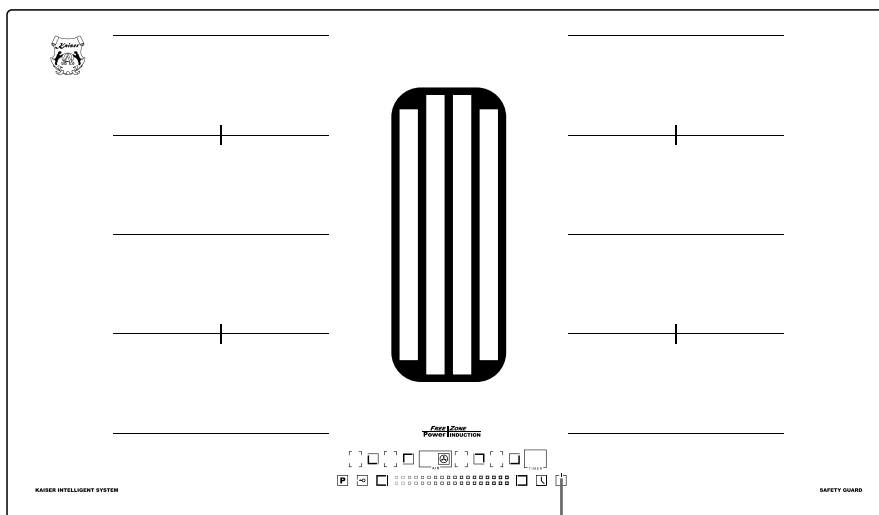

3

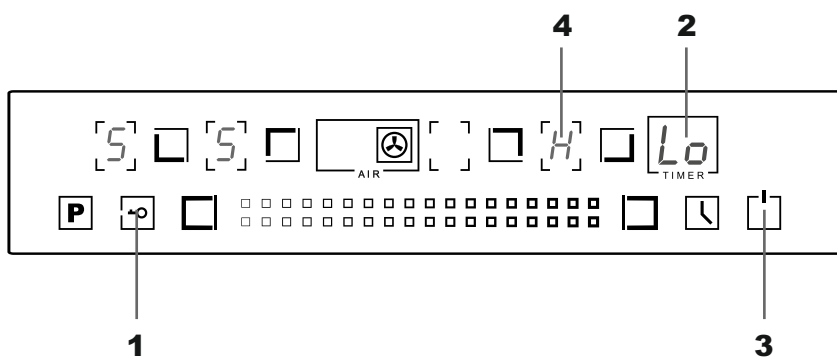

1

3

Power level
Leistungsstufe

Default working time (hours)
Standard-Arbeitszeit (Stunden)

Niveau de puissance
Уровень мощности

Temps de fonctionnement par défaut (heures)
Стандартное время работы (часов)

Tastensperre (Kindersicherung)

Zur Vermeidung der unerwünschten Benutzung, kann die Bedienung des Kochfeldes gesperrt werden.

- Berühren und halten Sie die Taste **1**.

Dabei erklingt ein Signalton. Auf dem Display wird das Symbol **2, Lo** angezeigt.

Solange die Bedienung gesperrt ist, sind alle Funktionen blockiert, jedoch kann das Kochfeld mittels der Taste **3** ausgeschaltet werden.

Wenn die Kindersicherung vor dem Ausschalten des Kochfeldes aktiviert wurde, wird diese Funktion beim nächsten Einschalten des Kochfeldes weiter aktiv bleiben.

Tastensperre aufheben

- Berühren Sie die Taste **1** und drücken Sie darauf 3 Sekunden lang.

Dabei erklingt ein Signalton. Die Sperre auf allen Tasten ist aufgehoben.

Automatische Abschaltung Safety Guard

Sollten Sie vergessen, eine oder mehrere Kochzonen nach dem Benutzen abzuschalten, so werden die Kochzonen nach Ablauf der maximalen Einschaltzeit einer von ihnen automatisch abgeschaltet. In diesem Fall wird auf den Indikatoren der entsprechenden Kochzonen das Symbol **4, H** erscheinen.

Verrouillage des touches (fonction de sécurité enfant)

Pour éviter toute activation accidentelle, le panneau de commande de la table de cuisson peut être verrouillé.

- Touchez et maintenez la touche **1**.

L'appareil émettra un bip. L'écran de la minuterie affichera un symbole **2, Lo**.

Pendant que le verrouillage des commandes est activé, toutes les touches de commandes sont désactivées, à l'exception de la touche **3**.

Si la fonction de verrouillage commande / sécurité enfant est activée avant l'arrêt de la table de cuisson, cette fonction restera activée lors du prochain allumage de l'appareil.

Annuler le verrouillage des touches

- Touchez et maintenez la touche **1** pendant 3 secondes.

L'appareil émettra un bip. Toutes les touches de commande seront débloquées.

Arrêt de sécurité Safety Guard

Si vous n'avez pas désactivé une ou plusieurs zones de cuisson après avoir utilisé la table de cuisson, elles s'éteindront automatiquement après l'écoulement d'une durée de fonctionnement maximale, l'une après l'autre. Dans ce cas les indicateurs des zones correspondantes afficheront les symboles **4, H**.

Блокировка кнопок (защита детей)

Во избежание нежелательного пользования, управление поверхностью может быть заблокировано.

- Коснитесь и удерживайте кнопку **1**.

При этом раздается звуковой сигнал. На дисплее таймера высвечивается символ **2, Lo**.

До тех пор пока управление заблокировано, все функции заблокированы, однако поверхность может быть выключена кнопкой **3**.

Если блокировка поверхности была включена перед отключением поверхности, то при следующем включении поверхности блокировка будет активирована.

Снятие блокировки

- Коснитесь и удерживайте кнопку **1** в течении 3 секунд.

При этом раздается звуковой сигнал. Все кнопки разблокированы.

Автоматическое отключение Safety Guard

Если Вы после использования поверхностью не выключили одно или несколько нагревательных полей, то по истечении максимального времени включения одного из них поля выключаются автоматически. В этом случае на индикаторах соответствующих полей появится символ **4, H**.

1	2	3	4	5	6	7	8	9
8	8	8	4	4	4	2	2	2

Timer function

Using the timer function

- Choose the cooking zone you need, for example **1** by touching the corresponding key.
- Set a heating level you need **2**.

The power level indication flashes on display **3**.

- Activate the timer for the selected field with the flashing indication by touching button **4**.

The timer display 4 flashes showing 00.

- Use slider **2** to select the value of the right digit. Press button **4** a second time to select the value of the left digit.

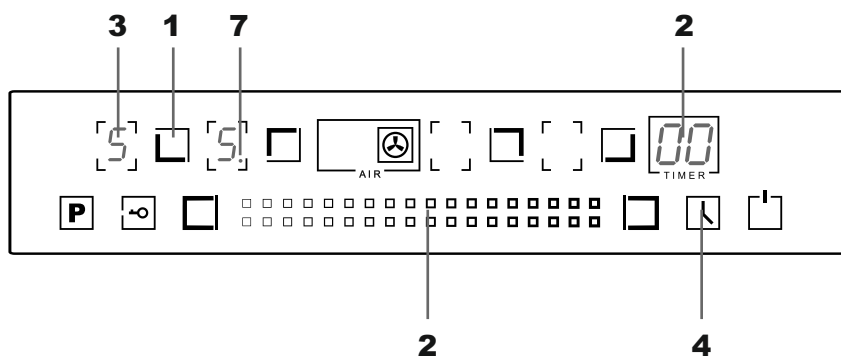
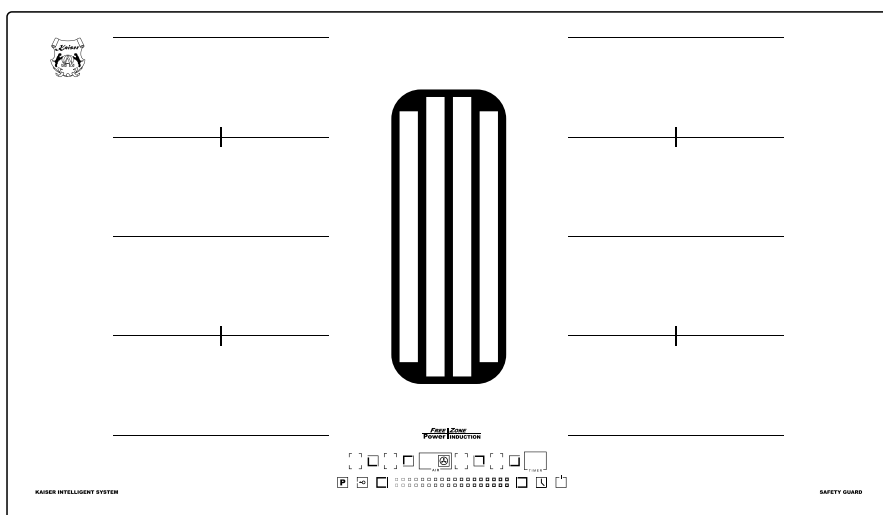

Cooking time can be set between 0 and 99 minutes.

The decimal point **7** of the relative cooking zone blinks. It informs that timer has been activated.

Note that the timer function applies to the selected cooking zone only. After timer duration finished cooking zone will off automatically.

Funktion Timer**Fonction minuterie****Функция таймер****Aktivierung des Funktion Timer**

- Wählen Sie eine gewünschte Kochzone, z.B. **1**, durch **B e t ä t i g e n** d e r entsprechenden Taste ein.
- Wählen Sie eine gewünschte Leistungsstufe **2**.

Die Leistungsstufenanzeige blinkt auf Display **3**.

- Aktivieren Sie den Timer für das ausgewählte Feld mit der blinkenden Anzeige durch Berühren der Taste **4**.

Die Timeranzeige **4** blinkt und zeigt 00 an.

- Verwenden Sie den Schieberegler **2**, um den Wert der rechten Ziffer auszuwählen. Drücken Sie die Taste **4** ein zweites Mal, um den Wert der linken Ziffer auszuwählen.

Die Kochzeit kann zwischen 0 und 99 Minuten eingestellt werden.

Der Leuchtpunkt **7** leuchtet auf dem entsprechenden Display auf, und informiert über die Aktivierung des Timers.

Die Funktion Timer bezieht sich nur auf die gewählte Kochzone. Nach Ablauf der eingestellten Zeit schaltet die Kochzone automatisch aus.

Utilisation de la fonction de minuterie

- Choisissez la zone de cuisson que vous souhaitez, par exemple **1**, en appuyant sur la touche correspondante.
- Réglez le degré de chauffage souhaité **2**.

L'indication du niveau de puissance clignote sur l'écran **3**.

- Activez le minuteur pour la zone sélectionnée avec l'indication clignotante en touchant le bouton **4**.

L'affichage du minuteur **4** clignote avec l'indication 00.

- Utilisez le curseur **2** pour sélectionner la valeur du chiffre de droite. Appuyez une deuxième fois sur le bouton **4** pour sélectionner la valeur du chiffre de gauche.

Le temps de cuisson peut être réglé entre 0 et 99 minutes.

Le point de décimale **7** de la zone de cuisson relative s'active. Il informe que la minuterie est en marche.

La fonction Minuterie ne fait référence qu'à la zone de cuisson sélectionnée. Une fois la durée définie écoulee, la zone de cuisson est désactivée automatiquement.

Включение функции таймер

- Выберите нужное поле нагрева, например **1**, касанием до соответствующей кнопки.
- Установите желаемый уровень мощности **2**.

Показание уровня мощности мигает на дисплее **3**.

- Включите таймер активированного поля с мигающей индикацией касанием до кнопки **4**.

На дисплее таймера **4** мигает показание **00**.

- С помощью слайдера **2** выберите показатель правой цифры. Нажав кнопку **4** второй раз, выберите показатель левой цифры.

Время приготовления в интервале между 0 и 99 мин.

Загорается и мигает сигнальная точка **7** у соответственного дисплея, информирующая об активации таймера.

Функция таймер включится автоматически и отключит только выбранное нагревательное поле по истечению заданного времени поле отключится.

The timer can be set for multiple fields simultaneously. At the same time, the display will show the smallest of the set times. Decimal point **1** of this field is flashing. In other fields that have activated timer function, signal points are lit and not blinking.

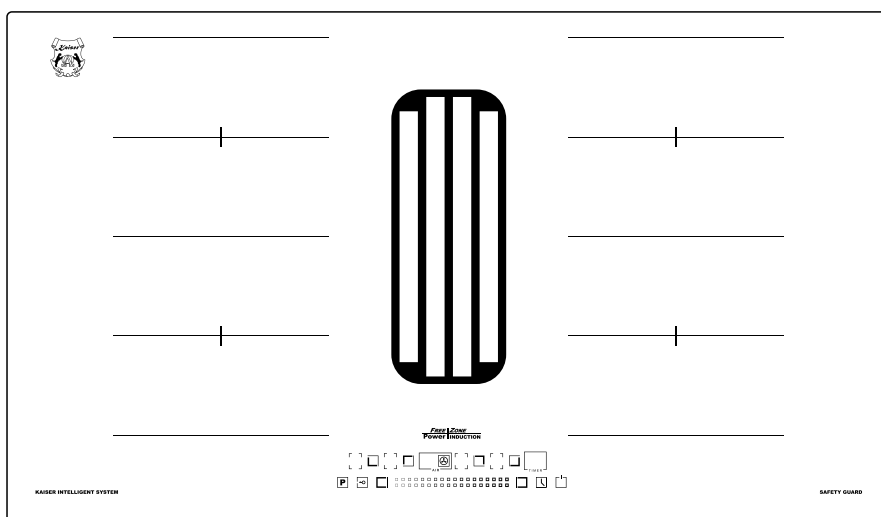

Using the timer as a minute counter

During cooking, you can use the Timer as a Minute Minder. In this mode, it will not turn off the active cooking zone but will simply signal the end of the set time.

Setting the minute counter

At least one cooking zone must be active.

- Activate the timer by touching button **2**.

The timer display **3** will flash **00**.

- Use slider **4** to set the value of the right digit. Press button **2** again to set the value of the left digit.

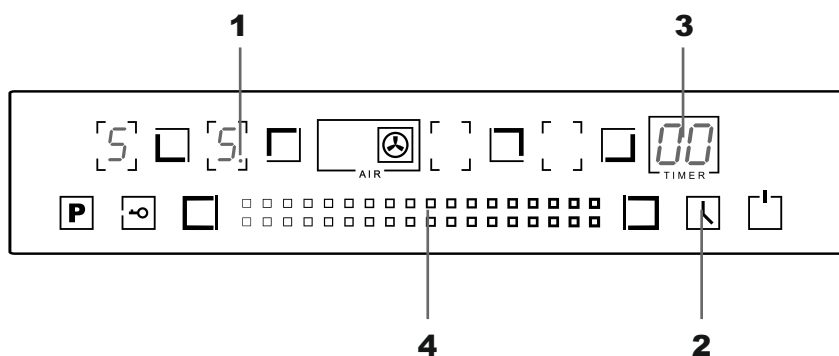

The cooking time can be set between 0 and 99 minutes.

The timer display **3** will flash 5 times, indicating that the time has been set.

After the set time ends, the timer will emit a sound signal for 30 seconds.

- Turn off the timer signal by touching any button.

DE

Der Timer kann für mehrere Kochzonen gleichzeitig eingestellt werden. Dabei wird in der Anzeige die kürzere von den eingestellten Zeiten angezeigt. Der Signalpunkt **1** der betroffenen Kochzone blinkt. Bei den anderen Kochzonen, bei deren der Timer auch aktiviert ist, leuchten die Punkte ohne zu blinken.

Funktion Timer als Kurzzeitwecker

Während des Kochens können Sie den Timer als Kurzzeitmesser verwenden. In diesem Modus wird das aktive Kochfeld nicht ausgeschaltet, sondern nur das Ende der eingestellten Zeit signalisiert.

Einstellen der Kurzzeitwecker

Mindestens ein Kochfeld muss in Betrieb sein.

- Aktivieren Sie den Timer durch Berühren der Taste **2**.

Die Timer-Anzeige **3** blinkt und zeigt **00** an.

- Verwenden Sie den Schieberegler **4**, um den Wert der rechten Ziffer einzustellen. Drücken Sie die Taste **2** erneut, um den Wert der linken Ziffer einzustellen.

Die Kochzeit kann im Bereich von 0 bis 99 Minuten eingestellt werden.

Die Timer-Anzeige **3** blinkt 5 Mal und zeigt an, dass die Zeit eingestellt wurde.

Nach Ablauf der eingestellten Zeit gibt der Timer ein akustisches Signal für 30 Sekunden aus.

- Schalten Sie das Timersignal aus, indem Sie eine beliebige Taste berühren.

FR

Une durée de minuterie différente peut être définie pour chacune des zones de cuisson simultanément. L'écran affichera dans un premier temps, la plus petite des durées réglées. Le point de décimal **1** clignote près de l'indicateur de la zone de cuisson correspondante. Près des autres indicateurs de zones de cuisson en fonction mutinerie, seront affichés les points de décimal correspondant 7, mais ne clignotant pas.

Utilisation de la minuterie en tant que compteur de minute

Lors de la préparation des repas, vous pouvez utiliser le minuteur en tant que Minuterie. Dans ce mode, il ne désactivera pas la zone de cuisson active mais signalera simplement la fin du temps programmé.

Réglage du compteur de minute

Au moins une zone de cuisson doit être active.

- Activez le minuteur en touchant le bouton **2**.

L'affichage du minuteur **3** clignotera en affichant **00**.

- Utilisez le curseur **4** pour régler la valeur du chiffre de droite. Appuyez de nouveau sur le bouton **2** pour régler la valeur du chiffre de gauche.

Le temps de cuisson peut être réglé entre 0 et 99 minutes.

L'affichage du minuteur **3** clignotera 5 fois, indiquant que le temps a été défini.

Après la fin du temps défini, le minuteur émettra un signal sonore pendant 30 secondes.

- Désactivez le signal sonore du minuteur en touchant n'importe quel bouton.

RU

Таймер можно устанавливать для нескольких полей одновременно. При этом на дисплее будет показываться наименьшее из установленных время. Сигнальная точка **1** этого поля мигает. На других полях, у которых активирована функция таймера, сигнальные точки горят не мигая.

Функция таймер в качестве минутника

В процессе приготовления пищи вы можете воспользоваться Таймером в режиме Минутника. В этом случае он не отключит работающее нагревательное поле, а лишь подаст сигнал об окончании установленного времени.

Установка минутника

Должно работать хотя бы одно поле.

- Включите минутник касанием до кнопки **2**.

На дисплее минутника **3** замигает показание **00**.

- С помощью слайдера **4** выберите показатель правой цифры. Нажав кнопку **2** второй раз, выберите показатель левой цифры.

Время приготовления в интервале между 0 и 99 мин.

Дисплей минутника **3** мигает 5 раз, показывая, что время было установлено.

После окончания установленного времени минутник издает звуковой сигнал в течении 30 секунд.

- Выключите сигнал минутника касанием до любой кнопки.

EN

Deactivating the minute counter function

At the end of the set time, a sound signal will be emitted for 30 seconds.

- To stop the sound signal, touch any button.

If the timer needs to be turned off before the set time ends:

- Touch the timer button **1**.
- Use slider **2** to set the values to zero.

To immediately turn off the timer

- Touch button **3**.

The status of all functions remains as described above.

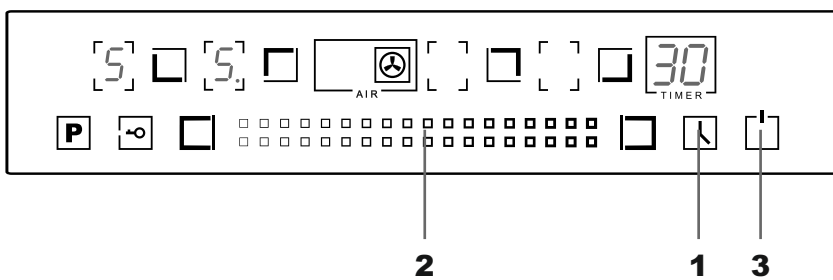
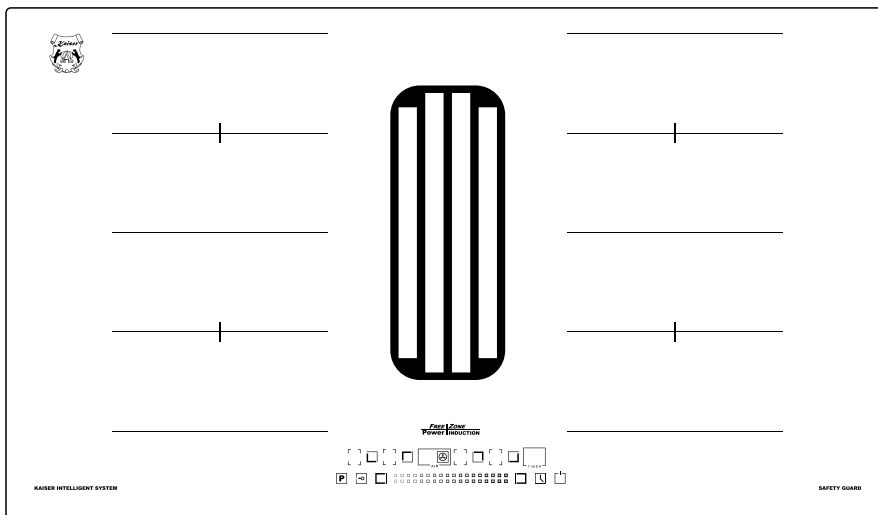

DE

Abschalten der Kurzzeitwecker-Funktion

Nach Ablauf der eingestellten Zeit ertönt ein akustisches Signal für 30 Sekunden.

- Um das akustische Signal zu unterbrechen, berühren Sie eine beliebige Taste.

Wenn der Timer vor Ablauf der eingestellten Zeit ausgeschaltet werden soll:

- Berühren Sie die Timer-Taste **1**.
- Stellen Sie mit dem Schieberegler **2** die Werte auf null.

Für eine sofortige Abschaltung des Timers

- Berühren Sie die Taste **3**.

Alle anderen Funktionen bleiben wie oben beschrieben unverändert.

FR

Désactivation de la fonction compteur de minute

À la fin du temps réglé, un signal sonore retentira pendant 30 secondes.

- Pour interrompre le signal sonore, touchez n'importe quel bouton.

Si le minuteur doit être arrêté avant la fin du temps réglé :

- Touchez le bouton du minuteur **1**.
- Utilisez le curseur **2** pour ramener les valeurs à zéro.

Pour désactiver immédiatement le minuteur

- Touchez le bouton **3**.

L'état de toutes les fonctions reste comme décrit ci-dessus.

RU

Отключение функции минутник

По истечении установленного времени в течении 30 секунд подается звуковой сигнал.

- Чтобы прервать звуковой сигнал коснитесь любой кнопки.

Если минутник должен быть выключен до истечения установленного времени:

- Коснитесь до кнопки минутника **1**.
- С помощью слайдера **2** протяните в нулевое положение показателя.

Немедленное отключение минутника

- Коснитесь до кнопки **3**.

Все другие функции остаются, как описано выше, неизменными.

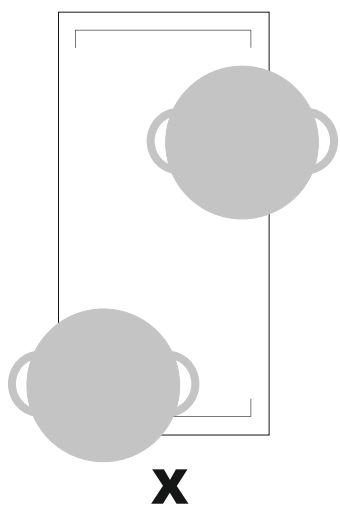
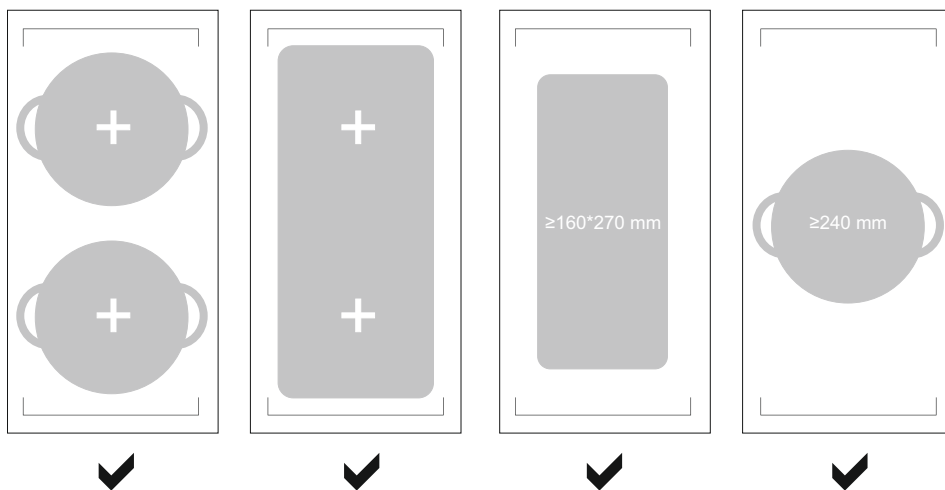

FreeZone mode

FreeZone includes two independent induction heaters that can be controlled together. When used as a single zone, cookware is moved from one zone to another within the flex zone while maintaining the same power as the zone where the cookware was originally located. The part not covered by the pan will not heat up. Make sure utensils are placed centrally on one cooking zone. When using a large saucepan, oval, rectangular or oblong frying pan, make sure it is centered on the cooking area, covering both intersection areas.

To activate **FreeZone** mode:

- Select the desired heating field by touching buttons **1 – 4**.

The heating level display for the corresponding field flashes.

- Select the required degree of heating using buttons **5** and **6** (+ and -) or slider **7**
- Touch button **8**, **FreeZone**.

The display of the corresponding zone is indicated by rectangle 9. The **FreeZone** function is activated.

To disable the **FreeZone** function:

- Touch the button of the work field on which you activated **FreeZone** (for example **3**), activating it again, press button **8**, and the zones will return to their previous settings.

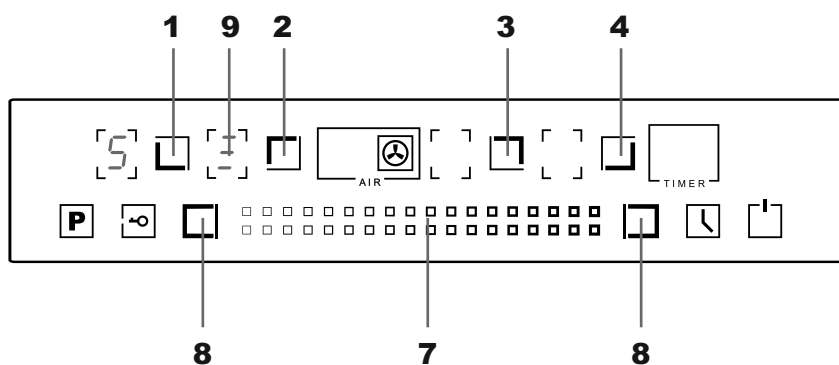

FreeZone-Modus

FreeZone umfasst zwei unabhängige Induktionsheizspulen, die gemeinsam gesteuert werden können. Bei Verwendung als Einzelzone wird das Kochgeschirr innerhalb der Flexzone von einer Zone zur anderen bewegt, wobei die gleiche Leistung wie in der Zone beibehalten wird, in der sich das Kochgeschirr ursprünglich befand. Der Teil, der nicht von der Pfanne bedeckt ist, wird nicht erhitzt. Stellen Sie sicher, dass die Utensilien zentral auf einer Kochzone platziert sind. Wenn Sie einen großen Topf, eine ovale, rechteckige oder längliche Bratpfanne verwenden, stellen Sie sicher, dass diese mittig auf der Kochfläche steht und beide Schnittbereiche abdeckt.

So aktivieren Sie den **FreeZone-Modus**:

- Wählen Sie das gewünschte Heizfeld durch Berühren der Tasten **1 – 4** aus.

Die Heizstufenanzeige des entsprechenden Feldes blinkt.

- Wählen Sie mit den Tasten **5** und **6 (+ und –)** oder dem Schieberegler **7** den gewünschten Heizgrad aus
- Berühren Sie die Schaltfläche **8, FreeZone**.

Die Anzeige der entsprechenden Zone wird durch das Rechteck **9** angezeigt. Die **FreeZone**-Funktion ist aktiviert.

So deaktivieren Sie die **FreeZone**-Funktion:

- Berühren Sie die Schaltfläche des Arbeitsfelds, auf dem Sie **FreeZone** aktiviert haben (z. B. **3**), aktivieren Sie es erneut, drücken Sie die Schaltfläche **8** und die Zonen kehren zu ihren vorherigen Einstellungen zurück.

Mode FreeZone

FreeZone comprend deux radiateurs à induction indépendants qui peuvent être contrôlés ensemble. Lorsqu'ils sont utilisés comme une seule zone, les ustensiles de cuisine sont déplacés d'une zone à une autre au sein de la zone flexible tout en conservant la même puissance que la zone où se trouvait à l'origine l'ustensile de cuisine. La partie non recouverte par la casserole ne chauffera pas. Assurez-vous que les ustensiles sont placés au centre d'une zone de cuisson. Lorsque vous utilisez une grande casserole, une poêle ovale, rectangulaire ou oblongue, veillez à ce qu'elle soit centrée sur la zone de cuisson en recouvrant les deux zones d'intersection.

Pour activer le mode **FreeZone**:

- Sélectionnez le champ de chauffage souhaité en appuyant sur les boutons **1 – 4**.

L'affichage du niveau de chauffage pour le champ correspondant clignote.

- Sélectionnez le degré de chauffe souhaité à l'aide des boutons **5** et **6 (+ et –)** ou du curseur **7**.
- Effleurez le bouton **8, FreeZone**.

L'affichage de la zone correspondante est signalé par le rectangle **9**. La fonction **FreeZone** est activée.

Pour désactiver la fonction **FreeZone**:

- Touchez le bouton du champ de travail sur lequel vous avez activé **FreeZone** (par exemple **3**), en l'activant à nouveau, appuyez sur le bouton **8** et les zones reviendront à leurs paramètres précédents.

Режим FreeZone

FreeZone включает в себя два независимых индукционных нагревателя, которыми можно управлять вместе. Если использовать как единую зону, посуду перемещают с одной зоны на другую в пределах гибкой зоны, при этом сохраняя ту же мощность, что и в зоне, где изначально находилась посуда. Часть, не покрытая посудой, не будет нагреваться. Убедитесь, что посуда размещена центрально на одной зоне приготовления. При использовании большой кастрюли, овальной, прямоугольной или продолговатой сковороды, следите за тем, чтобы они были центрированы на зоне приготовления, покрывая обе зоны пересечения.

Чтобы активировать режим **FreeZone**:

- Выберите необходимое поле нагрева касанием до кнопок **1 – 4**.

Показание степени нагрева соответственного поля мигает.

- Выберите необходимую степень нагрева кнопками **5** и **6 (+ и –)** или слайдером **7**
- Коснитесь до кнопки **8, FreeZone**.

Дисплей соответствующей зоны обозначится прямоугольником **9**. Функция **FreeZone** активирована.

Чтобы отключить функцию **FreeZone** следует:

- Коснитесь кнопки рабочего поля, на котором вы активировали **FreeZone** (например **3**), активировав его снова, нажмите кнопку **8**, и зоны вернуться к своим предыдущим настройкам.

HOOD CONTROL

Power On/Off

After connecting to the power supply, the touch programmer initializes for about 1 second before it becomes operational.

When turned on, all displays light up for about 1 second. After this time, all displays turn off, and the programmer enters **standby mode**.

- Touch the **ON/OFF** button **1** to turn on the programmer.

A sound signal will be heard. The symbols **2** (–) appear on the heating field and timer displays.

Select a heating field (see **Heating Field Control**).

By pressing button **3**, you activate the air cleaner. Display **4** starts blinking, indicating the start of the air cleaner's operation. By default, the air cleaner starts at power level 1. The exhaust power level can be adjusted from 0 to 9 using the slider programmer **5**.

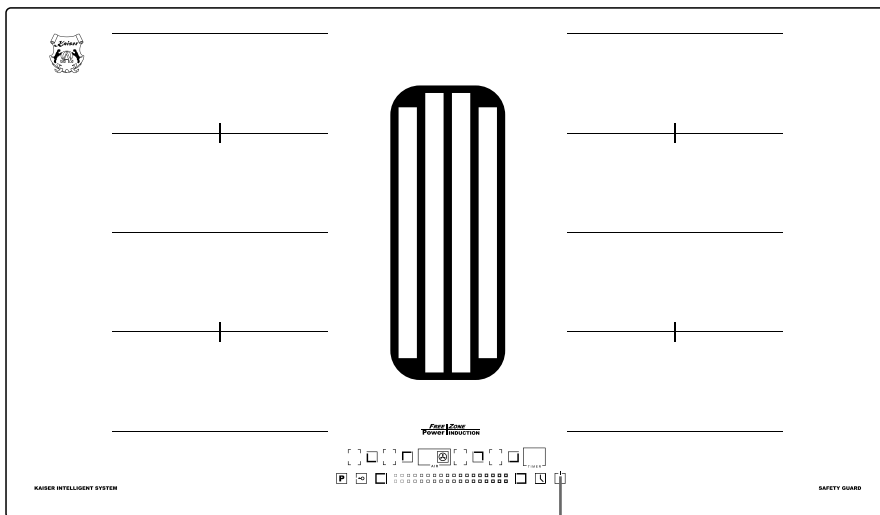

1

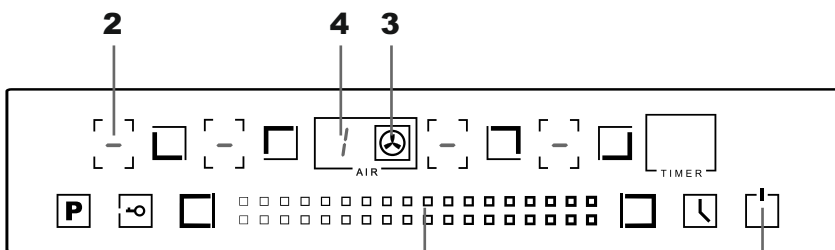

5

1

**STEUERUNG DER
DUNSTABZUGSHAUBE****Ein-/Ausschalten**

Nach dem Anschluss an das Stromnetz initialisiert sich der Touch-Programmierer innerhalb von etwa 1 Sekunde, bevor er betriebsbereit ist.

Nach dem Einschalten leuchten alle Anzeigen etwa 1 Sekunde lang auf. Anschließend erlöschen sie, und der Programmierer wechselt in den Standby-Modus.

- Berühren Sie die **Ein-/Aus-Taste 1**, um den Programmierer einzuschalten.

Ein akustisches Signal ertönt. Auf den Anzeigen der Kochfelder und des Timers erscheinen die Symbole **2 (-)**.

Wählen Sie ein Kochfeld aus (siehe **Steuerung der Kochfelder**).

Durch Drücken der Taste **3** aktivieren Sie die Luftreinigung. Die Anzeige **4** beginnt zu blinken, was den Beginn des Betriebs signalisiert. Standardmäßig arbeitet die Luftreinigung auf Leistungsstufe 1. Mit dem Slider-Programmierer **5** können Sie die Abzugsleistung zwischen 0 und 9 einstellen.

COMMANDE DE LA HOTTE**Mise sous/hors tension**

Après le branchement à l'alimentation électrique, le programmateur tactile s'initialise en environ 1 seconde avant d'être opérationnel.

Lors de la mise sous tension, tous les affichages s'allument pendant environ 1 seconde. Après ce délai, tous les affichages s'éteignent, et le programmateur passe en mode veille.

- Touchez le bouton **ON/OFF 1** pour allumer le programmateur.

Un signal sonore retentit. Les symboles **2 (-)** apparaissent sur les affichages des zones de cuisson et du minuteur.

Sélectionnez une zone de cuisson (voir **Commande des zones de cuisson**).

En appuyant sur le bouton **3**, vous activez le purificateur d'air. L'affichage **4** commence à clignoter, indiquant le démarrage de son fonctionnement. Par défaut, le purificateur d'air démarre au niveau de puissance 1. Le niveau d'extraction peut être réglé entre 0 et 9 à l'aide du programmateur coulissant **5**.

**УПРАВЛЕНИЕ
ВОЗДУХООЧИСТИТЕЛЕМ****Включение/ Выключение**

После подключения к сети сенсорный программатор инициализируется примерно 1 сек., прежде чем он готов к эксплуатации.

После включения все дисплеи горят примерно 1 сек. По истечении этого времени все дисплеи гаснут и программатор переходит в **режим ожидания**.

- Коснитесь кнопки **ВКЛ/ВЫКЛ 1**, чтобы включить программатор.

Раздается звуковой сигнал. На дисплеях нагревательных полей и таймера горят символы **2 (-)**.

Выберите нагревательное поле (см. **Управление нагревательными полями**)

Нажатием на кнопку **3** вы активируете воздухоочиститель. Дисплей **4** начинает мигать сигнализируя начало работы воздухоочистителя. Изначально воздухоочиститель работает с уровня 1. Уровень мощности вытяжки регулируется от 0 до 9 слайдерным программатором **5**.

CARE AND MAINTENANCE

Induction cooktop

When one makes use of heating elements, we advise receptacles with flat bottom having same diameter or lightly higher than that of the hot area.

Avoid overflows of liquid, therefore when boiling has happened, or in any case when liquid is heated, reduce the heat supply.

Don't leave the heating elements on without receptacles on the top or with void pots and pans.

In the event of even a slight fracture on the cooking surface, disconnect the electric power supply immediately and contact to the service centre.

DE

PFLEGE UND WARTUNG

Induktionskochfeld

Für den Gebrauch des Kochfeldes empfehlen sich Töpfe mit geradem Boden und gleichem oder nur wenig größerem Durchmesser.

Vermeiden Sie das Überlaufen von Flüssigkeiten, indem Sie nach Erreichen des Siedepunkts oder Erhitzen der Flüssigkeit die Wärmezufuhr zurück-schalten.

Lassen Sie die Heizelemente nicht ohne Topf oder mit leeren Töpfen eingeschaltet.

Sobald ein Riß in der Oberfläche sichtbar wird, ist das Gerät sofort vom Versorgungsnetz zu trennen und melden Sie sich in das Servicezentrum.

FR

ENTRETIEN ET MAINTENANCE

Plaque à induction

Lorsqu' on utilise les zones de cuisson induction, il est conseillé d'utiliser de récipients à fond plat de même diamètre ou légèrement plus grand que le diamètre de la zone de cuisson.

Évitez les débordements de liquide, donc lorsque l'ébullition commence, ou lorsque le liquide est très chaud, réduisez le niveau de chauffage.

Ne laissez pas les zones de cuisson activée sans un récipient dessus ou avec des pots et des casseroles vides.

En cas de légère fracture sur la surface de table de cuisson, débrancher l'alimentation électrique immédiatement et contactez le centre de service.

RU

ОБСЛУЖИВАНИЕ И УХОД

Индукционная поверхность

Рекомендуется применение посуды с плоским дном и размером одинаковым или лишь незначительно большим, чем само нагревательное поле.

Избегайте убегания жидкости, уменьшая по мере ее закипания степень нагрева нагревательного поля.

Не оставляйте включенным нагревательное поле без посуды или со стоящей на нем пустой посудой.

В случае, если Вы заметите даже незначительную трещину на стекло-керамической поверхности, тотчас отключите варочную поверхность от электросети и обратитесь в сервисный центр.

Maintenance

First of all remove stray food bits and grease drops from the cooking surface with the special scraper. Then clean the hot area as best as possible using non-aggressive detergent then rinse again with water and dry with a clean cloth.



Pieces of aluminum foil and plastic material which have inadvertently melted or sugar remains or highly sacchariferous food have to be removed immediately from the hot cooking area with the special scraper to avoid any possible damage to the surface of the top.

In any case, do not use for this purpose wash cloths or rough cloth. Do not use chemical reagents or acid cleaners.

Cyclic inspection

Besides the current maintenance, the user should ensure:

- Alternate check and maintenance of cooking hob,
- Cyclic inspection by the customer service once in two years after the warranty has expired,
- Repair of faults.

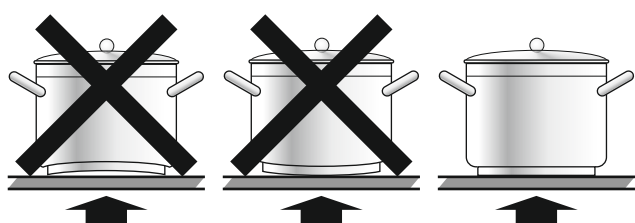

Note. Care and servicing as well as all kind of reparations are to be carried out by authorized personnel only.

Instandhaltung

Vor allem Essensreste und Fettspritzer von der Kochoberfläche mit einem Schaber entfernen. Danach die warme Fläche so gut wie möglich mit nicht-aggressiven Reinigungsmitteln säubern, dann mit Wasser abwaschen und mit einem sauberen Lappen trocknen.

Spuren von Aluminiumfolie, Plastikgegenständen, Zucker oder stark zuckerhaltigen Speisen müssen sofort von der warmen Kochfläche mit einem Schaber entfernt werden um mögliche Schäden der Plattenoberfläche zu vermeiden.

Auf keinen Fall die grobe Schwämme oder Scheuerlappen verwenden; den Gebrauch von aggressiven chemischen Reagenten oder Fleckenreinigern vermeiden.

Periodische Besichtigung

Außer den laufenden Wartungsarbeiten ist der Benutzer zu folgenden Tätigkeiten verpflichtet:

- Periodische Überprüfung und Wartung von Kochfeld,
- Nach Ablauf der Garantieperiode jede zwei Jahre das Kochfeld vom Kundendienst durchsehen lassen.
- Beseitigung von entdeckten Störungen.

Anmerkung. Alle oben angeführten Einstell- und Nachstell Tätigkeiten, sowie Reparaturen müssen durch eine Kundendienststelle oder einen autorisierten Installateur durchgeführt werden.

Entretien

Tout d'abord, retirez les morceaux de nourriture parasites et les gouttes de graisse de la surface de cuisson avec le racloir spécial. Nettoyez ensuite la zone chaude le mieux possible en utilisant un détergent non agressif, rincez à nouveau à l'eau et séchez avec une serviette propre.

Les morceaux de papier d'aluminium ou de matière plastique ayant fondu par inadvertance, les restes de sucre ou d'aliments à forte quantité de sucre doivent être retirés immédiatement de la surface de cuisson à chaud à l'aide d'un racloir spécial – il s'agit d'éviter toute agression possible de la surface.

Dans tous les cas, ne pas utiliser pour le nettoyage, des débarbouillettes ou des chiffons rugueux. N'utilisez pas de produits réactifs chimiques ou de nettoyeurs acides.

Maintenance périodique

En plus de la maintenance courante, l'utilisateur doit s'assurer:

- Vérification et entretien alternés des éléments et des ensembles de la table de cuisson,
- Inspection périodique par le service après une fois tous les deux ans après l'expiration de la garantie.
- Élimination des défauts détectés.

Remarque. Les entretiens et les maintenances ainsi que toutes sortes de réparations doivent être effectués par un personnel

Уход

Прежде всего удалить с поверхности скребком остатки пищи и капли жира, затем теплую поверхность очистить салфеткой с применением не агрессивных моющих средств, обмыть чистой водой и протереть насухо чистой мягкой тряпкой.

Следы алюминиевой фольги, пластика, сахара или сахаросодержащей пищи должны быть немедленно удалены скребком с ещё тёплой поверхности, чтобы избежать возможных повреждений поверхности.

Ни в коем случае не используйте для этих целей мочалки или грубые тряпки. Избегайте применения химически активных и кислотосодержащих чистящих средств.

Периодический осмотр

Кроме операций связанных с текущим уходом за варочной поверхностью, следует:

- Производить периодические проверки исправности органов управления и рабочих узлов варочной поверхности,
- После истечения срока гарантии, по крайней мере один раз в два года, следует поручить сервисному центру проведение технического осмотра варочной поверхности,
- Устранять обнаруженные неисправности.

Примечание. Все ремонты и операции по регулировке, должны производиться сервисным центром или монтажником, обладающим соответствующей квалификацией.

Extractor hood

Range Hood Regular maintenance and cleaning ensure the reliable operation of the device and extend its service life. Special attention should be given to replacing grease and carbon filters according to the manufacturer's instructions.

Cleaning and Maintenance Recommendations

For safe and effective cleaning, use only a soft cloth slightly dampened with a neutral detergent.

Avoid using abrasive products to prevent surface damage.

Never use alcohol or other aggressive chemicals.

Do not use tools or cleaning devices that may damage the integrity or appearance of the appliance.

By following these recommendations, you will extend the life of the device and keep it in perfect condition.

Grease Filter Container

This container is designed to trap grease particles produced during cooking. It is recommended to clean the container once a month using mild cleaning agents. Cleaning can be done manually.

To clean the container, carefully pull the container horizontally with both hands as shown in the image, and remove it **1**.

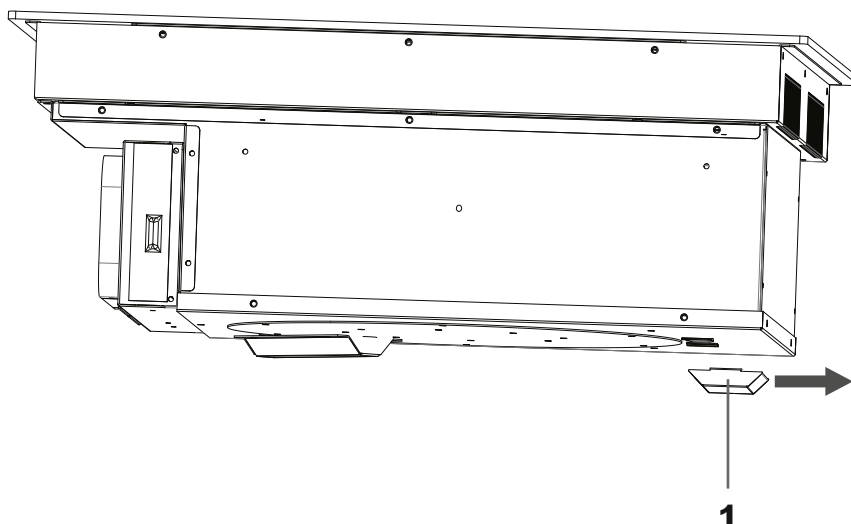

Dunstabzug

Regelmäßige Wartung und Reinigung sorgen für einen reibungslosen Betrieb des Geräts und verlängern seine Lebensdauer. Besonderes Augenmerk sollte auf den Austausch von Fett- und Kohlefiltern gemäß den Herstellerangaben gelegt werden.

Reinigungs- und Pflegeempfehlungen

Verwenden Sie für die sichere und effektive Reinigung ausschließlich ein weiches Tuch, das leicht mit einem neutralen Reinigungsmittel befeuchtet ist.

Vermeiden Sie die Verwendung von abrasiven Mitteln, um Oberflächenschäden zu verhindern.

Verwenden Sie niemals Alkohol oder andere aggressive Chemikalien.

Verwenden Sie keine Werkzeuge oder Reinigungsgeräte, die die Integrität oder das Erscheinungsbild des Geräts beschädigen könnten.

Durch das Befolgen dieser Empfehlungen verlängern Sie die Lebensdauer des Geräts und erhalten es in einwandfreiem Zustand.

Fettfilterbehälter

Dieser Behälter ist dafür vorgesehen, Fettpartikel aufzufangen, die beim Kochen entstehen. Es wird empfohlen, den Behälter einmal im Monat mit milden Reinigungsmitteln zu reinigen. Die Reinigung kann manuell erfolgen.

Um den Behälter zu reinigen, ziehen Sie ihn vorsichtig horizontal mit beiden Händen, wie auf dem Bild gezeigt, und nehmen Sie ihn heraus **1**.

Hotte

Un entretien et un nettoyage réguliers garantissent un fonctionnement fiable de l'appareil et prolongent sa durée de vie. Une attention particulière doit être accordée au remplacement des filtres à graisse et à charbon conformément aux instructions du fabricant.

Recommandations pour l'entretien et le nettoyage

Pour un nettoyage sûr et efficace, utilisez uniquement un chiffon doux légèrement humidifié avec un détergent neutre.

Évitez l'utilisation de produits abrasifs afin d'éviter d'endommager la surface.

Ne jamais utiliser de l'alcool ou d'autres produits chimiques agressifs.

Ne pas utiliser d'outils ou d'appareils de nettoyage susceptibles d'endommager l'intégrité ou l'apparence de l'appareil.

En suivant ces recommandations, vous prolongerez la durée de vie de l'appareil et le maintiendrez dans un état parfait.

Conteneur de filtre à graisse

Ce conteneur est conçu pour retenir les particules de graisse produites lors de la cuisson. Il est recommandé de nettoyer le conteneur une fois par mois à l'aide de détergents doux. Le nettoyage peut être effectué manuellement.

Pour nettoyer le conteneur, tirez-le doucement horizontalement avec les deux mains comme montré sur l'image, puis retirez-le **1**.

Воздухоочиститель

Регулярные уход и очистка обеспечивают безотказную работу устройства и продлевают срок его службы. Следует обращать особое внимание на замену жироулавливающих и угольных фильтров согласно указаниям изготовителя.

Рекомендации по уходу и очистке

Для безопасной и эффективной очистки устройства используйте исключительно мягкую ткань, слегка увлажненную нейтральным моющим средством.

Избегайте использования любых абразивных средств, чтобы не повредить поверхность.

Никогда не применяйте спирт или другие агрессивные химические вещества.

Не используйте инструменты или приборы для очистки, чтобы сохранить целостность и внешний вид устройства.

Следуя этим рекомендациям, вы продлите срок службы устройства и сохраните его в идеальном состоянии.

Жироулавливающий контейнер

Этот контейнер предназначен для задерживания жировых частиц, которые образуются при приготовлении пищи. Очистку контейнера рекомендуется проводить раз в месяц, используя щадящие моющие средства. Очищать можно вручную.

Для очистки контейнера аккуратно потяните контейнер горизонтально обеими руками, как показано на изображении; снимите его **1**.

Cleaning, removal, and installation of duct components

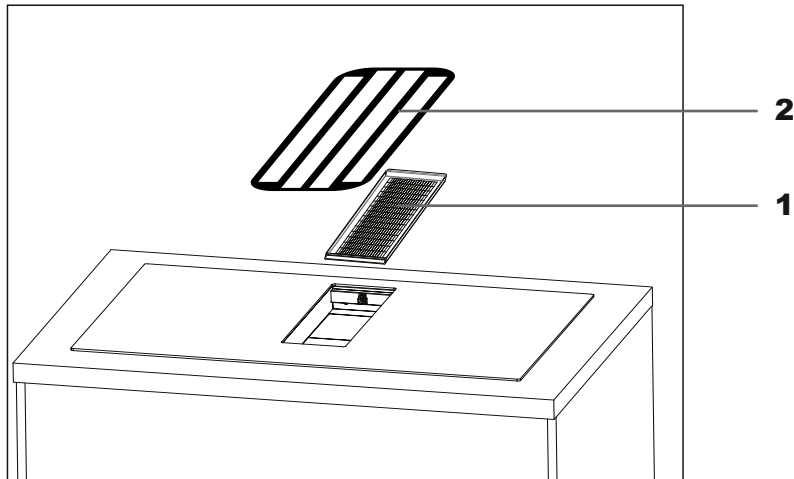

During normal operation, the grease filters **1** should be cleaned manually every month using mild detergents or liquid soap. The hood filter is a component where grease accumulates easily, which reduces its efficiency in capturing grease particles.

Upper filter cleaning

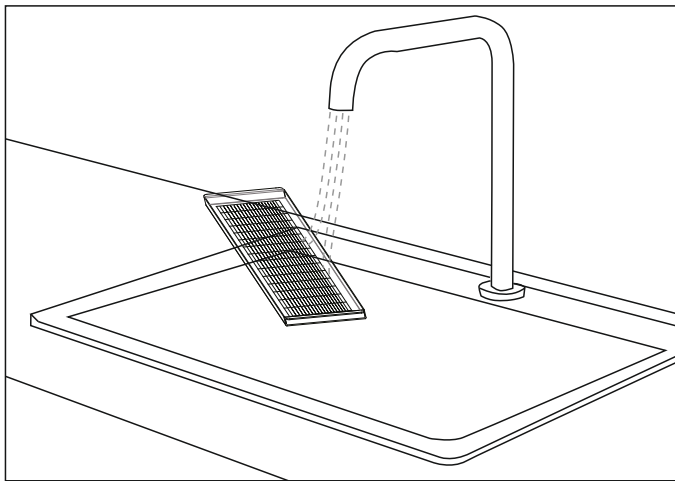

Remove the upper filter cover **2**, then carefully take out the aluminium filter **1**. Place the removed filter into a solution of vinegar, detergent, or another suitable cleaner diluted according to the instructions. Let it soak for about 10 minutes to soften the grease deposits and facilitate cleaning.

For better effectiveness, it is recommended to use hot water.

Please note that alkaline cleaners are highly corrosive and may damage the skin, so they must be used only in diluted form. For more thorough grease removal, you may add a degreasing agent. If stubborn residues remain, a soft brush or a metal scrubber may be used, taking care not to damage the filter surface.

Reinigung, Entfernung und Installation der Komponenten des Luftkanals

Bei normalem Betrieb sollten die Fettfilter **1** einmal im Monat manuell mit milden Reinigungsmitteln oder Flüssigseife gereinigt werden.

Der Filter der Dunstabzugshaube ist ein Bereich, in dem sich Fett besonders leicht ansammelt, was die Effizienz bei der Aufnahme von Fettpartikeln verringert.

Reinigung des oberen Filters

Entfernen Sie die obere Filterabdeckung **2** und nehmen Sie anschließend vorsichtig den Aluminiumfilter **1** heraus. Legen Sie den entnommenen Filter in eine Lösung aus Essig, Reinigungsmittel oder einem anderen geeigneten Reiniger, der gemäß Anleitung verdünnt wurde. Lassen Sie den Filter etwa 10 Minuten einweichen, um Fettablagerungen zu lösen und die Reinigung zu erleichtern.

Für bessere Wirksamkeit wird die Verwendung von heißem Wasser empfohlen.

Beachten Sie, dass alkalische Reinigungsmittel stark ätzend sind und die Haut schädigen können. Sie dürfen daher nur in verdünnter Form verwendet werden. Für eine gründlichere Entfernung von Fettverschmutzungen kann ein Entfetter hinzugefügt werden. Bei hartnäckigen Verschmutzungen kann eine weiche Bürste oder ein Metallschwamm verwendet werden — jedoch mit Vorsicht, um die Filteroberfläche nicht zu beschädigen.

Nettoyage, retrait et installation des composants du conduit

Lors d'une utilisation normale, les filtres à graisse **1** doivent être nettoyés manuellement chaque mois à l'aide de détergents doux ou de savon liquide.

Le filtre de la hotte est un élément où la graisse s'accumule très facilement, ce qui réduit son efficacité à capter les particules graisseuses.

Nettoyage du filtre supérieur

Retirez le couvercle supérieur du filtre **2**, puis extrayez délicatement le filtre en aluminium **1**. Placez le filtre retiré dans une solution de vinaigre, de détergent ou d'un autre nettoyant approprié, préalablement dilué selon les instructions. Laissez tremper environ 10 minutes afin d'assouplir les dépôts de graisse et de faciliter le nettoyage.

Pour une meilleure efficacité, il est recommandé d'utiliser de l'eau chaude.

Veillez noter que les produits alcalins sont fortement corrosifs et peuvent endommager la peau ; ils doivent donc être utilisés uniquement sous forme diluée. Pour un dégraissage plus complet, il est possible d'ajouter un agent dégraissant. En cas de saletés tenaces, une brosse souple ou une éponge métallique peut être utilisée, en prenant soin de ne pas endommager la surface du filtre. du côté droit de l'image.

Очистка, снятие и установка компонентов воздуховода

При нормальной эксплуатации устройства, жируоулавливающие фильтры **1** следует очищать каждый месяц вручную, используя мягкие моющие средства или жидкое мыло.

Фильтр вытяжки является местом, где особенно легко накапливается жир. Это снижает её эффективность по улавливанию жировых частиц.

Очистка верхнего фильтра

Снимите верхнюю крышку фильтра **2**, затем аккуратно извлеките алюминиевый фильтр **1**. Поместите снятый фильтр в раствор уксуса, моющего средства или другого подходящего очистителя, предварительно разбавленного согласно инструкции. Время замачивания — около 10 минут, что обеспечивает размягчение жировых отложений и облегчает последующую очистку.

Для повышения эффективности рекомендуется использовать горячую воду.

Следует учитывать, что щелочные средства обладают высокой коррозионной активностью и могут вызвать повреждение кожи, поэтому их необходимо применять только в разбавленном виде. Для более тщательного удаления жировых загрязнений можно добавить обезжиривающее средство. В случае наличия стойких загрязнений допускается использование мягкой щётки или металлической губки (скребка), соблюдая осторожность, чтобы не повредить поверхность фильтра.

Replacement of the activated carbon filter

The activated carbon filter is a consumable component and must be replaced regularly during the operation of the device.

During use, the filtering material gradually becomes saturated with contaminants, which reduces the efficiency of air purification.

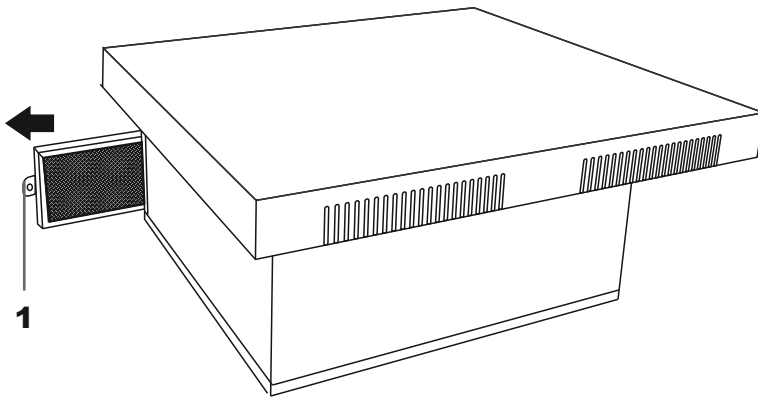

Removing the rear activated carbon filter

The rear activated carbon filter can be removed directly from the back panel of the device by pressing the activated carbon filter release button **1**. After pressing the button, carefully pull the filter out of its housing.

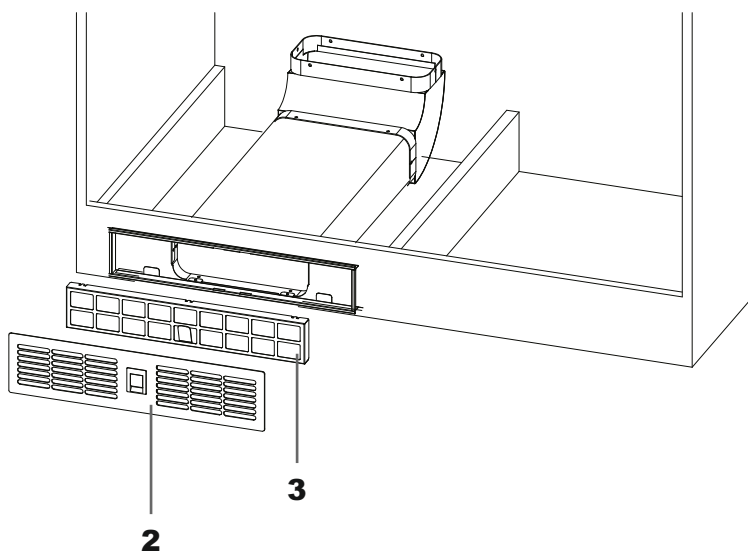

Removing the external lower filter

To service the lower filtration module, the outlet grille **2** must be removed. Once the grille is detached, access to the activated carbon filter located in the outlet channel **3** becomes available. Remove the used filter and replace it with a new one.

Recommended replacement interval

The activated carbon filter should be replaced every 6–7 months, depending on usage intensity and operating conditions. In case of heavy contamination or noticeable reduction in filtration performance, earlier replacement may be required.

Austausch des Aktivkohlefilters

Der Aktivkohlefilter ist ein Verbrauchselement und muss während des Betriebs des Geräts regelmäßig ausgetauscht werden.

Im Laufe der Nutzung sättigt sich das Filtermaterial allmählich mit Verunreinigungen, was die Effizienz der Luftreinigung verringert.

Entfernen des hinteren Aktivkohlefilters

Der hintere Aktivkohlefilter kann direkt von der Rückseite des Geräts entfernt werden, indem die Entriegelungstaste des Aktivkohlefilters **1** gedrückt wird. Nach dem Drücken der Taste wird der Filter vorsichtig aus dem Aufnahmeschacht herausgezogen.

Entfernen des äußeren unteren Filters

Zur Wartung der unteren Filtereinheit muss das Auslassgitter **2** demontiert werden. Nach dem Entfernen des Gitters erhalten Sie Zugang zum Aktivkohlefilter, der sich im Auslasskanal **3** befindet. Entfernen Sie den gebrauchten Filter und setzen Sie einen neuen ein.

Empfohlener Austauschintervall

Der Aktivkohlefilter sollte alle 6–7 Monate ausgetauscht werden, abhängig von der Nutzungsintensität und den Betriebsbedingungen. Bei starker Verschmutzung oder deutlich verringerter Filterleistung kann ein früherer Austausch erforderlich sein, um seine nicht zu beschädigen.

Remplacement du filtre à charbon actif

Le filtre à charbon actif est un consommable et doit être remplacé régulièrement au cours de l'utilisation de l'appareil.

Au fil du fonctionnement, le matériau filtrant se sature progressivement de particules de saleté, ce qui réduit l'efficacité de purification de l'air.

Retrait du filtre arrière à charbon actif

Le filtre arrière à charbon actif peut être retiré directement depuis le panneau arrière de l'appareil en appuyant sur le bouton de déverrouillage du filtre à charbon actif **1**. Après avoir appuyé sur le bouton, retirez délicatement le filtre de son logement.

Retrait du filtre inférieur externe

Pour effectuer l'entretien du module de filtration inférieur, la grille de sortie **2** doit être démontée. Une fois la grille retirée, vous accédez au filtre à charbon actif situé dans le canal de sortie **3**. Retirez l'ancien filtre et remplacez-le par un modèle neuf.

Intervalle de remplacement recommandé

Le filtre à charbon actif doit être remplacé tous les 6 à 7 mois, selon l'intensité d'utilisation et les conditions d'exploitation. En cas de forte contamination ou de diminution notable de l'efficacité de filtration, un remplacement anticipé peut être nécessaire. du filtre. du côté droit de l'image.

Замена угольного фильтра

Угольный фильтр является расходным элементом и требует регулярной замены по мере эксплуатации устройства.

В процессе работы фильтрующий материал постепенно насыщается частицами загрязнений, что приводит к снижению эффективности очистки воздуха.

Снятие заднего угольного фильтра

Задний угольный фильтр может быть извлечён непосредственно со стороны тыльной панели устройства, используя кнопку фиксатора угольного фильтра **1**. После нажатия фиксатора фильтр аккуратно вынимается из посадочного гнезда.

Снятие внешнего нижнего фильтра

Для обслуживания нижнего узла фильтрации необходимо демонтировать выпускную решётку **2**. После снятия решётки откройте доступ к угольному фильтру, расположенному на выходном канале **3**, и замените его на новый.

Рекомендуемый интервал замены

Замена угольного фильтра должна производиться каждые 6–7 месяцев, в зависимости от интенсивности эксплуатации и условий использования. В случае сильного загрязнения или заметного снижения эффективности воздухоочистки замена может потребоваться раньше.

Attention! The user is responsible for good working order and correct operation of the appliance. If the customer service is called because of an operating mistake, the servicing costs are carried by the user even if the warranty is still valid.

Damages caused by non-observance of the given instruction are not approved.

What to do, if?

In case of a damage:

- Disconnect the appliance from the power supply,
- Contact the Customer Centre or another authorized organisation to order the servicing

However, during the period of induction experiment, problems and inconveniences arise, some of which the consumer is obliged to establish themselves independently of the rules of assembly were presented in the table below. To the service employee, please consider and complete the following recommendations:

Achtung! Der Benutzer ist für den einwandfreien Zustand des Geräts und die fachgerechte Benutzung verantwortlich. Wenn der Kundendienst wegen eines Bedienfehlers gerufen wird, ist der Besuch auch während der Garantiezeit kostenpflichtig.

Schäden, die durch Nichtbeachtung dieser Bedienungsanleitung verursacht wurden, werden nicht anerkannt.

Attention! L'utilisateur est responsable du bon fonctionnement et du bon usage de l'appareil. Si le service client est appelé en raison d'une erreur de fonctionnement, les frais d'entretien sont supportés par l'utilisateur même si la garantie est toujours valide.

Les dommages causés par le non respect de l'instruction donnée ne sont pas acceptés.

Внимание! Пользователь отвечает за безупречное состояние прибора и правильное обслуживание. Если по причине неправильного обслуживания вызывается служба Сервисного Центра, вызов платный, даже при ещё действующей гарантии.

Поломки, которые вызваны несоблюдением настоящей Инструкции, не признаются.

Was ist, wenn?

Bei jeder Störung:

- Stromversorgung abschalten,
- Die Notwendigkeit der Reparatur melden (Service-Center bzw. eine andere Organisation, die entsprechende Rechte hat).

Während der Lebensdauer des Induktionskochfeldes können jedoch gelegentlich Probleme und Störungen auftreten, die zum Teil vom Benutzer selbst behoben werden können, indem er die in der nachstehenden Tabelle aufgeführten Regeln befolgt. Bevor Sie den Kundendienst anrufen, lesen und befolgen Sie die hier aufgeführten Empfehlungen:

Et qu'est-ce qui se passerait si?

En cas de dommage:

- Débrancher l'appareil de l'alimentation électrique,
- Contacter le centre de service clientèle ou un autre organisme agréé pour le suivi de l'entretien.

Cependant, lors du fonctionnement de la surface à induction, des problèmes et des dysfonctionnements apparaissent parfois, dont certains que le consommateur est en mesure d'éliminer de manière autonome, sous réserve des règles indiquées dans le tableau ci-dessous. Avant d'appeler un technicien de service, lisez attentivement et suivez les recommandations suivantes :

Что делать, если?

В случае любой неисправности, следует:

- Отключить электропитание варочной поверхности,
- Заявить о необходимости ремонта (в сервисный центр или другую организацию, обладающую соответствующими правами).

Однако в период эксплуатации индукционной поверхности появляются иногда проблемы и неполадки, некоторые из которых потребитель в состоянии устранить самостоятельно при условии соблюдения правил, приведенных в таблице ниже. До вызова работника сервисного обслуживания, внимательно прочтите и выполните следующие рекомендации:

Problem	Possible causes	What to do	Problem	Mögliche Ursachen	Was ist zu tun
The induction hob cannot be turned on.	No power.	Make sure the induction hob is connected to the power supply and that it is switched on. Check whether there is a power outage in your home or area. If you've checked everything and the problem persists, call a qualified technician.	Die Induktionskochplatte lässt sich nicht einschalten.	Keine Stromversorgung.	Stellen Sie sicher, dass die Induktionskochplatte mit der Stromversorgung verbunden ist und eingeschaltet ist. Überprüfen Sie, ob es einen Stromausfall in Ihrem Haus oder Ihrer Region gibt. Wenn Sie alles überprüft haben und das Problem weiterhin besteht, rufen Sie einen qualifizierten Techniker.
The touch controls are unresponsive.	The controls are locked.	Unlock the controls. See section 'Using your induction cooktop' for instructions.	Die Touch-Bedienelemente reagieren nicht.	Die Bedienelemente sind gesperrt.	Entsperren Sie die Bedienelemente. Siehe Abschnitt "Verwenden Ihrer Induktionskochplatte" für Anweisungen.
The touch controls are difficult to operate.	There may be a slight film of water over the controls or you may be using the tip of your finger when touching the controls.	Make sure the touch control area is dry and use the ball of your finger when touching the controls.	Die Touch-Bedienelemente sind schwer zu bedienen.	Es könnte eine leichte Wasserschicht über den Bedienelementen sein oder Sie verwenden die Spitze Ihres Fingers, wenn Sie die Bedienelemente berühren.	Stellen Sie sicher, dass der Bereich der Touch-Bedienelemente trocken ist, und verwenden Sie den Fingerballen, wenn Sie die Bedienelemente berühren.
The glass is being scratched.	Rough-edged cookware. Unsuitable, abrasive scourer or cleaning products being used	Use cookware with flat and smooth bases. See 'Care and cleaning'.	Das Glas wird zerkratzt.	Raukantiges Kochgeschirr. Nicht geeignete, abrasive Scheuermittel oder Reinigungsprodukte werden verwendet.	Verwenden Sie Kochgeschirr mit flachen und glatten Böden. Siehe "Pflege und Reinigung".
Some pans make crackling or clicking noises.	This may be caused by the construction of your cookware (layers of different metals vibrating differently).	This is normal for cookware and does not indicate a fault.	Einige Pfannen verursachen knisternde oder klickende Geräusche.	Dies kann durch den Aufbau Ihres Kochgeschirrs verursacht werden (unterschiedlich vibrierende Metallschichten).	Dies ist für Kochgeschirr normal und deutet nicht auf einen Fehler hin.
The induction hob makes a low humming noise when used on a high heat setting.	This is caused by the technology of induction cooking.	This is normal, but the noise should quieten down or disappear completely when you decrease the heat setting.	Die Induktionskochplatte macht ein leises Summgeräusch, wenn sie auf hoher Hitze verwendet wird.	Dies wird durch die Technologie des Induktionskochens verursacht.	Dies ist normal, aber das Geräusch sollte leiser werden oder ganz verschwinden, wenn Sie die Hitzeeinstellung verringern.
Fan noise coming from the induction hob.	A cooling fan built into your induction hob has come on to prevent the electronics from overheating. It may continue to run even after you've turned the induction hob off.	This is normal and needs no action. Do not switch the power to the induction hob off at the wall while the fan is running.	Lüftergeräusche kommen von der Induktionskochplatte.	Ein in Ihre Induktionskochplatte eingebauter Lüfter hat eingeschaltet, um ein Überhitzen der Elektronik zu verhindern. Er kann auch nach dem Ausschalten der Induktionskochplatte weiter laufen.	Dies ist normal und erfordert kein Eingreifen. Schalten Sie die Stromversorgung der Induktionskochplatte nicht an der Wand aus, solange der Lüfter läuft.
Pans do not become hot and appears in the display.	The induction hob cannot detect the pan because it is not suitable for induction cooking.	Use cookware suitable for induction cooking.	Pfannen werden nicht heiß und es wird auf dem Display angezeigt.	Die Induktionskochplatte kann die Pfanne nicht erkennen, da sie nicht für das Induktionskochen geeignet ist.	Verwenden Sie Kochgeschirr, das für das Induktionskochen geeignet ist.

FR

RU

Problème	Causes possibles	Que faire	Проблема	Возможные причины	Возможные решения
La plaque à induction ne peut pas être allumée.	Pas d'électricité.	Assurez-vous que la plaque à induction est connectée à l'alimentation électrique et qu'elle est allumée. Vérifiez s'il y a une panne de courant dans votre maison ou votre région. Si vous avez tout vérifié et que le problème persiste, appelez un technicien qualifié.	Индукционная варочная панель не может быть включена.	Нет питания.	Убедитесь, что индукционная варочная панель подключена к источнику питания и включена. Проверьте, нет ли отключения электричества в вашем доме или районе. Если вы все проверили, но проблема не устранена, вызовите квалифицированного специалиста.
Les commandes tactiles ne répondent pas.	Les commandes sont verrouillées.	Déverrouillez les commandes. Voir la section « Utilisation de votre table de cuisson à induction » pour les instructions.	Сенсорное управление не реагирует.	Элементы управления заблокированы.	Разблокируйте элементы управления. Инструкции см. в разделе «Использование индукционной варочной панели».
Les commandes tactiles sont difficiles à utiliser.	Il peut y avoir une légère pellicule d'eau sur les commandes ou vous pouvez utiliser le bout de votre doigt lorsque vous touchez les commandes.	Assurez-vous que la zone de contrôle tactile est sèche et utilisez la pointe de votre doigt lorsque vous touchez les commandes.	Сенсорное управление сложно в управлении.	На элементах управления может быть небольшая пленка воды, или вы можете использовать кончик пальца при прикосновении к элементам управления.	Убедитесь, что область сенсорного управления сухая, и используйте подушечку пальца при прикосновении к элементам управления.
Le verre est rayé.	Ustensiles de cuisine rugueux. Utilisation d'un tampon à récurer ou d'un produit de nettoyage abrasif inadapté.	Utilisez des ustensiles de cuisine avec des bases plates et lisses. Voir «Entretien et nettoyage».	Стекло царапается.	Посуда с грубыми краями. Неподходящие, используемые абразивные мочалки или чистящие средства	Используйте посуду с плоским и гладким дном. Смотрите раздел «Уход и чистка».
Certaines casseroles font des bruits de crépitement ou de cliquetis.	Cela peut être dû à la construction de votre batterie de cuisine (des couches de différents métaux vibrant différemment).	Ceci est normal pour les ustensiles de cuisine et n'indique pas un défaut.	Некоторые кастрюли издают потрескивающие или щелкающие звуки.	Это может быть вызвано конструкцией вашей посуды (слои разных металлов вибрируют по-разному).	Это нормально для посуды и не указывает на неисправность.
La plaque à induction émet un faible bourdonnement lorsqu'elle est utilisée à haute température.	Cela est dû à la technologie de la cuisson par induction.	C'est normal, mais le bruit devrait s'atténuer ou disparaître complètement lorsque vous diminuez le réglage de la chaleur.	Индукционная варочная панель издает низкий жужжащий звук при использовании при высокой температуре.	Это обусловлено технологией индукционной варки.	Это нормально, но шум должен уменьшиться или полностью исчезнуть, когда вы уменьшите настройку нагрева.
Bruit de ventilateur provenant de la plaque à induction.	Un ventilateur de refroidissement intégré à votre plaque à induction s'est allumé pour éviter la surchauffe de l'électronique. Il peut continuer à fonctionner même après avoir éteint la plaque à induction.	C'est normal et ne nécessite aucune action. Ne coupez pas l'alimentation de la plaque à induction au mur lorsque le ventilateur fonctionne.	Шум вентилятора, исходящий от индукционной варочной панели. Кастрюли не нагреваются и отображаются на дисплее.	Вентилятор охлаждения, встроенный в индукционную варочную панель, предотвращает перегрев электроники. Он может продолжать работать даже после того, как вы выключили индукционную плиту.	Это нормально и не требует никаких действий. Не выключайте питание индукционной плиты у стены во время работы вентилятора.
Les casseroles ne deviennent pas chaudes et apparaissent à l'écran.	La plaque à induction ne peut pas détecter la casserole car elle n'est pas adaptée à la cuisson par	Utilisez des ustensiles de cuisine adaptés à la cuisson à induction.	Кастрюли не нагреваются и отображаются на дисплее.	Индукционная варочная панель не может обнаружить сковороду, потому что она не подходит для индукционной варки.	Используйте посуду, подходящую для индукционной варки.

EN

Problem	Possible causes	What to do
	The induction hob cannot detect the pan because it is too small for the cooking zone or not properly centred on it.	Centre the pan and make sure that its base matches the size of the cooking zone.
The induction hob or a cooking zone has turned itself off unexpectedly, a tone sounds and an error code is displayed (typically alternating with one or two digits in the cooking timer display).	Technical fault.	Please note down the error letters and numbers, switch the power to the induction hob off at the wall, and contact a qualified technician.

Failure Display and Inspection

If an abnormality comes up, the induction hob will enter the protective state automatically and display corresponding protective codes:

Problem	Possible causes	What to do
E2	The input voltage is too high ($\geq 260V$)	Check the mains voltage. Please contact the service center.
E3	The input voltage is too low ($\leq 180V$)	Check the mains voltage. Please contact the service center.
E6	Cooktop is in high temperature	Please check if the pan is dry cooked.
E9	IGBT in high temperature	The air inlet and outlet might be blocked, please check and clean. The fan is out of work. Please contact the service center.
E7, E8, E E	IGBT is short circuit, or out of work	Please contact the service center.
<u>U</u>	Haven't put the pan or cook dry	Please put the right pan on it.
E1, E4, E5		Please contact the service center.

The above are the judgment and inspection of common failures. Please do not disassemble the unit by yourself to avoid any dangers and damages to the induction hob.

DE

Problem	Mögliche Ursachen	Was ist zu tun
	Die Induktionskochplatte kann die Pfanne nicht erkennen, da sie zu klein für die Kochzone ist oder nicht ordnungsgemäß darauf zentriert ist.	Zentrieren Sie die Pfanne und stellen Sie sicher, dass ihr Boden zur Größe der Kochzone passt.
Die Induktionskochplatte oder eine Kochzone hat sich unerwartet ausgeschaltet, ein Signalton ertönt und ein Fehlercode wird angezeigt (normalerweise im Wechsel mit ein oder zwei Ziffern im Kochtimer-Display).	Technischer Defekt.	Bitte notieren Sie sich die Fehlerbuchstaben und -zahlen, schalten Sie die Stromversorgung der Induktionskochplatte an der Wand aus und kontaktieren Sie einen qualifizierten Techniker.

Fehlanzeige und Überprüfung

Wenn eine Abnormalität auftritt, wird die Induktionskochplatte automatisch in den Schutzmodus versetzt und entsprechende Schutzcodes werden angezeigt:

Problem	Mögliche Ursachen	Was ist zu tun
E2	Die Eingangsspannung ist zu hoch ($\geq 260 V$)	Überprüfen Sie die Netzspannung. Bitte wenden Sie sich an das Servicecenter.
E3	Die Eingangsspannung ist zu niedrig ($\leq 180 V$)	Überprüfen Sie die Netzspannung. Bitte wenden Sie sich an das Servicecenter.
E6	Kochfeld hat hohe Temperatur	Bitte überprüfen Sie, ob das Essen in der Pfanne nicht zu trocken ist und anbrennt
E9	IGBT hat hohe Temperatur	Der Lufteinlass und -auslass könnten blockiert sein, bitte überprüfen und reinigen. Der Lüfter funktioniert nicht. Bitte wenden Sie sich an das Servicecenter.
E7, E8, E E	TemperaturIGBT hat einen Kurzschluss oder funktioniert nicht	Bitte wenden Sie sich an das Servicecenter.
<u>U</u>	Pfanne nicht herausgezogen oder trockengekocht	Bitte stellen Sie die richtige Pfanne darauf.
E1, E4, E5		Bitte wenden Sie sich an das Servicecenter.

Bei den o.g. Angaben handelt es sich um eine Bewertung und Überprüfung von typischen Fehlern. Demontieren Sie das Gerät zur Vermeidung von Gefahren und Schäden am Induktionskochfeld nicht selbst.

FR

Problème	Causes possibles	Ce qu'il faut faire
	La table à induction ne peut pas détecter la casserole car elle est trop petite pour la zone de cuisson ou non bien centré dessus.	Centrez la casserole et assurez-vous que son fond correspond à la taille de la zone de cuisson.
La plaque à induction ou une zone de cuisson s'est éteinte de manière inattendue, une tonalité retentit et un code d'erreur s'affiche (généralement en alternance avec un ou deux chiffres sur l'affichage du minuteur de cuisson).	Défaut technique.	Veillez noter l'erreur et les chiffres, interrompez la puissance de la plaque à induction contre le mur et contactez un technicien qualifié.

Affichage et inspection des pannes

Si une anomalie survient, la plaque à induction entrera automatiquement en état de protection et affichera les codes de protection correspondants:

Problème	Causes possibles	Ce qu'il faut faire
E2	La tension d'entrée est trop élevée (≥260V)	Vérifiez la tension secteur. Veuillez contacter le centre de service.
E3	La tension d'entrée est trop basse (≤180V)	Vérifiez la tension secteur. Veuillez contacter le centre de service.
E6	La table de cuisson est à haute température	Veillez vérifier s'il y a de la nourriture ou des aliments très secs dans la poêle.
E9	IGBT à haute température	L'entrée et la sortie d'air peuvent être obstruées. Vérifiez-les et nettoyez-les. Le ventilateur ne fonctionne pas. Veuillez contacter le centre de service.
E7, E8, E E	L'IGBT est en court-circuit ou en panne	Veillez contacter le centre de service.
<u>U</u>	Je n'ai pas tiré la poêle ni cuit à sec	Veillez placer les ustensiles de cuisine conçus pour l'induction sur la table de cuisson.
E1, E4, E5		Veillez contacter le centre de service.

Ce qui précède est le jugement et l'inspection des échecs courants. Veuillez ne pas démonter l'appareil vous-même pour éviter tout danger et dommage à la plaque à induction.

RU

Проблема	Возможные причины	Возможные решения
	Индукционная плита не может обнаружить кастрюлю, потому что она слишком мала для варочной зоны или плохо сосредоточены на нем.	Отцентрируйте кастрюлю и убедитесь, что ее дно соответствует размеру варочной зоны.
Индукционная варочная панель или варочная зона неожиданно выключились, раздается звуковой сигнал и отображается код ошибки (обычно чередующийся с одной или двумя цифрами на дисплее таймера приготовления).	Техническая ошибка	Пожалуйста, запишите ошибку буквы и цифры, отключите индукционную плиту от сети и свяжитесь с сервисным центром.

Отображение и проверка неисправностей

В случае возникновения неисправности индукционная плита автоматически перейдет в защитное состояние и отобразит соответствующие защитные коды:

Проблема	Возможные причины	Возможные решения
E2	Входное напряжение слишком высокое (≥260 В)	Проверьте напряжение сети. Пожалуйста, обратитесь в сервисный центр.
E3	Входное напряжение слишком низкое (<180 В)	Проверьте напряжение сети. Пожалуйста, обратитесь в сервисный центр.
E6	Варочная панель имеет высокую температуру	Пожалуйста, проверьте, не пересохла ли пища на сковороде.
E9	IGBT при высокой температуре	Возможно, впускное и выпускное отверстия для воздуха заблокированы. Проверьте и очистите их. Вентилятор не работает. Пожалуйста, обратитесь в сервисный центр.
E7, E8, E E	IGBT имеет короткое замыкание или не работает.	Пожалуйста, обратитесь в сервисный центр.
<u>U</u>	Не распознает посуду или в посуде нету жидкости	Пожалуйста, поставьте на варочную поверхность посуду предназначенную для индукционной поверхности.
E1, E4, E5		Пожалуйста, обратитесь в сервисный центр.

Вышеизложенное представляет собой оценку и проверку типичных неисправностей. Пожалуйста, не разбирайте устройство самостоятельно, чтобы избежать опасностей и повреждений индукционной варочной панели.

RESPECT FOR THE ENVIRONMENT

The documentation provided with this oven has been printed on chlorine free bleached paper or recycled paper to show respect for the environment.

The packaging has also been designed to avoid environmental impact. Packaging material is ecological and can be re-used or recycled.

By recycling the packaging, you will help save raw materials as well as reducing the bulk of domestic and industrial waste.

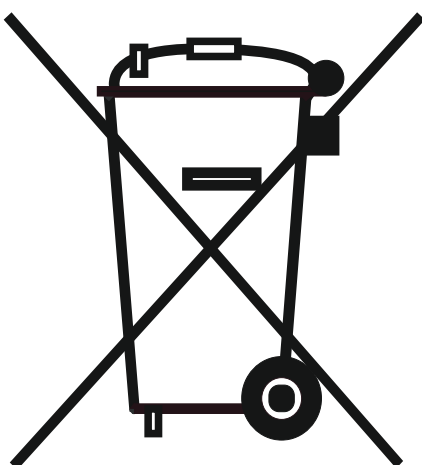
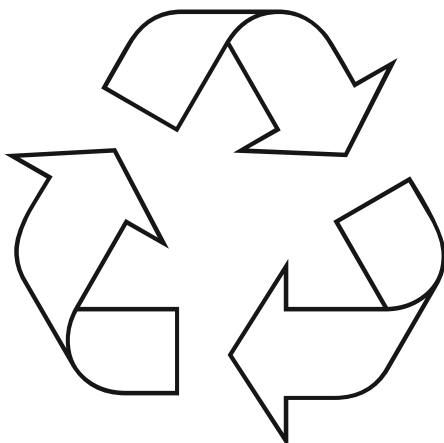

Disposing of the packaging

Please dispose of the packaging that came with your appliance in an environmentally friendly way. Recycling in this way saves on resources and cuts down on waste.

Disposing of old appliances

The symbol on the product or on its packaging indicates that this product may not be treated as household waste. Instead it shall be handed over to the applicable collection point for the recycling of electrical and electronic equipment.

By ensuring this product is disposed of correctly, you will help prevent potential negative consequences for the environment and human health, which could otherwise be caused by inappropriate waste handling of this product. For more detailed information about recycling of this product, please contact your local city office, your household waste disposal service or the shop where you purchased the product.

DE

UMWELTVERTRÄGLICHKEIT

Als Beitrag zum Umweltschutz wurde die Dokumentation dieses Geräts auf chlorfrei gebleichtes oder Recycling-Papier gedruckt.

Bei der Verpackung wurde auf deren Umweltverträglichkeit Wert gelegt; sie kann gesammelt oder recycelt werden, da es sich um umweltschonendes Material handelt.

Durch Recycling der Verpackung wird zur Reduzierung des Rohstoffverbrauchs und des Volumens von Industrie- und Hausmüll beigetragen.

Verpackungsentsorgung

Entsorgen Sie die Transportverpackung möglichst umweltgerecht.

Das Rückführen der Verpackungsmaterialien in den Materialkreislauf spart Rohstoffe und verringert das Müllaufkommen.

Altgeräte-Entsorgung

Das Symbol auf dem Produkt oder seiner Verpackung weist darauf hin, dass dieses Produkt nicht als normaler Haushaltsabfall zu behandeln ist, sondern an einem Sammelpunkt für das Recycling von elektrischen und elektronischen Geräten abgegeben werden muss.

Durch Ihren Beitrag zum korrekten Entsorgen dieses Produkts schützen Sie die Umwelt und die Gesundheit Ihrer Mitmenschen. Umwelt und Gesundheit werden durch falsches Entsorgen gefährdet. Weitere Informationen über das Recycling dieses Produkts erhalten Sie von Ihrem Rathaus, Ihrer Müllabfuhr oder dem Geschäft, in dem Sie das Produkt gekauft haben.

FR

RESPECT DE L'ENVIRONNEMENT

La documentation fournie avec ce four a été imprimée sur du papier blanchi sans chlore ou du papier recyclé par respect pour l'environnement.

L'emballage a également été conçu pour éviter les impacts environnementaux. Le matériau d'emballage est écologique et peut être réutilisé ou recyclé.

En recyclant l'emballage, vous aidez à économiser les matières premières ainsi que la réduction de la majeure partie des déchets domestiques et industriels.

Élimination de l'emballage

Veillez disposer de l'emballage fourni avec votre appareil de manière écologique.

Le recyclage permet l'économie des ressources et réduit les déchets.

Disposition d'appareils anciens

Ce symbole sur le produit ou sur son emballage indique que ce produit ne peut pas être traité comme un déchet domestique. Il sera plutôt remis au centre de collecte approprié pour le recyclage des équipements électriques et électroniques.

En vous assurant que ce produit est éliminé correctement, vous aidez à prévenir les conséquences négatives potentielles pour l'environnement et la santé humaine, qui pourraient survenir suite au traitement inapproprié des déchets de ce produit. Pour obtenir des informations plus détaillées sur le recyclage de ce produit, veuillez communiquer avec le bureau municipal de votre ville, avec votre service d'élimination des déchets ménagers ou avec le magasin où vous avez acheté le produit.

RU

ОХРАНА ОКРУЖАЮЩЕЙ СРЕДЫ

В качестве вклада в охрану окружающей среды, вся документация к этому устройству была напечатана на отбеленной, не содержащей хлора или на пригодной ко вторичной переработке бумаге.

И при изготовлении упаковки был сделан акцент на соблюдение норм по охране окружающей среды. Она также может быть вторично переработана, поскольку изготовлена из безвредных для окружающей среды материалов.

Возможность переработки упаковочного материала значительно снижает как потребление природно-сырьевых ресурсов, так и образование промышленного и бытового мусора.

Утилизация упаковки

Утилизируйте упаковку по возможности более экологично.

Вторичная переработка материалов для упаковки экономит сырье и уменьшает количество мусора.

Утилизация старых приборов

Такой символ на продукте или его упаковке указывает на то, что этот продукт, по приходу в негодность, нельзя рассматривать как обычный домашний мусор, его следует сдать в пункт сбора электрических и электронных устройств, для их вторичной переработки.

Вашим взносом в правильную утилизацию этого продукта Вы защищаете окружающую среду и здоровье Ваших близких. Неправильная утилизация угрожает окружающей среде и здоровью. Дальнейшие сведения о вторичной переработке этого продукта Вы можете получить в городской администрации, службе вывоза мусора или в магазине, в котором Вы купили этот продукт.

DE

GARANTIEBEDINGUNGEN FÜR HAUSHALTSGERÄTE:

1. Die Garantie für das einwandfreie Funktionieren des Geräts ist für die Dauer von 24 Monaten gültig, gerechnet vom Tag des Kaufes an (es sind jeweils die Rechnung und der Kaufbeleg mit Kauf- und/oder Lieferdatum vorzulegen). Bei Nichtvorlage ist die Reparatur kostenpflichtig.
2. Die Herstellerfirma wird die Reparatur unentgeltlich durchführen, wenn die Werksdefekte innerhalb des Garantiezeitraumes festgestellt werden (z.B. keine angemessene Konstruktion oder Montage, defektes Material und Fehler in der Fertigung).
3. Die entsprechende Garantie ist nur für diejenige Produkte gültig, die nicht zu kommerziellen, sondern ausschließlich zu privaten Zwecken benutzt werden. Andernfalls wird die Garantie ungültig.
4. Die Reparatur wird unentgeltlich (insbesondere Arbeits- sowie Materialkosten und bei Bedarf – auch unter Berücksichtigung der geltenden Gesetzgebung - die Transportkosten) von der zuständigen Kundendienststelle zu Hause beim Kunden oder in einer Werkstatt durchgeführt, wenn die Kundendienststelle ein derartiges Vorgehen für notwendig erachtet.
5. Alle Mängelansprüche werden von der zuständigen Kundendienststelle nur nach einer entsprechenden Qualitätsprüfung des Produktes und nach der Erstellung eines Gutachtens in Betracht gezogen.
6. Der Umtausch des Geräts wird während der Garantielaufzeit nur in dem Fall durchgeführt, wenn die Reparatur gemäß Expertengutachten nicht möglich ist oder das Gerät nach der Durchführung von 3 Reparaturen weiterhin Defekte aufweist.
7. Bei unnötiger oder unberechtigter Beanspruchung des Kundendienstes berechnen wir für unsere Dienstleistung das übliche Zeit- und Wege-Entgelt. Bevor Sie den Kundendienst anfordern, kontrollieren Sie bitte, ob es sich nicht um einen Bedienungsfehler oder eine Ursache handelt, die mit der Funktion des Geräts nichts zu tun hat. Bitte nehmen Sie dann erst Kontakt mit dem zuständigen Service-Center auf.
8. Die Installation des Geräts sollte nur von qualifizierten Fachpersonen durchgeführt werden. Der Kunde ist verpflichtet, den entsprechenden Nachweis hierfür zu erbringen. Andernfalls besteht kein Anspruch auf die Gewährung einer Garantieleistung.
9. Der Umtausch des Geräts wird nur vom Verkäufer durchgeführt.
10. Eine Haftung in Bezug auf entsprechende Garantie wird beschränkt, soweit nichts anderes gesetzlich angeordnet und in den obengenannten Garantieverpflichtungen angegeben ist.

GARANTIE GILT NICHT FÜR:

1. Erzeugnisse, deren Störungen und Fehler verursacht wurden durch: Transportbeschädigungen; falsche Installation; fahrlässige Wartung oder schlechte Pflege; Anschluss an eine falsche Stromspannung; Anwendung von nicht empfohlenen Putz- und Waschmitteln; Missachtung der beiliegenden Gebrauchsanweisung oder wenn das Erzeugnis von unbefugten Personen repariert, umgebaut, bzw. installiert wurde sowie wenn die Seriennummer nicht lesbar ist, entfernt oder geändert wurde.
2. Produkte, die mit nicht beseitigten Mängeln betrieben wurden oder von nicht von uns zugelassenen Servicediensten gewartet wurden.
3. Störungen, die unabhängig vom Hersteller verursacht wurden, so wie: Stromspannungsschwankungen, Naturphänomene und Naturkatastrophen, Feuerbrand, Haus- oder Wildtiere, Insekten usw.
4. Glas- und Keramikoberflächen sowie Außenelemente aus Kunststoff im Falle, wenn der Fehler nach der Unterzeichnung des Abnahmeprotokolls durch den Käufer durch Verschulden des Benutzers aufgetreten ist,
5. Kratzer, Risse und ähnliche äußere mechanische Beschädigungen, die während der Nutzung entstanden sind.
6. Beschädigungen von Elementen, deren Wahrscheinlichkeit erheblich höher ist aufgrund ihrer Nutzung oder welche als Folge des Normalverschleißes entstanden sind (inklusive Betriebsstoffe), darunter fallen Lampen, Filter o. ä. und von Hand bewegte Kunststoffteile.
7. Arbeiten wie Regulierung, Reinigung und weitere Produktpflege, die in der Betriebsanleitung festgelegt sind.
8. Beschädigungen aus anderen Gründen, die durch Verschulden des Käufers entstanden und nicht auf den Hersteller zurückzuführen sind – diese können ausschließlich auf Kosten des Käufers beseitigt werden.

Die ungeerdeten Geräte sind potenziell gefährlich.

Der Hersteller übernimmt keine Haftung für Schäden, die durch nicht bestimmungsgemäßen Gebrauch und durch Fehler bei Installation, Betrieb, Verwendung oder Wartung entstanden sind.

WARRANTY TERMS FOR HOME APPLIANCES

1. The warranty for a broken part is valid for the full period of 24 months from the day of purchase.
2. The manufacturer only covers the servicing in the event of a manufacturer's fault, such as but not limited to: inappropriate design, faulty installation by technician, defective materials.
3. This warranty applies only to products used for the following purposes: non-commercial, personal, family, residential or household. For anything outside of these purposes, the warranty is only valid for 4 months from the date of the product purchase.
4. Repairs that qualify under this warranty are completely free including the cost of labour and materials, transportation is determined by the relevant Kaiser service centre.
5. Any questions or queries on the quality of the product will be considered only after our service company has examined the product. Conclusions will only be reached based on the outcome of a service report.
6. The product will only be replaced within the warranty period if the service expert concludes that the product cannot be repaired or if the same product requires parts changed three times in total within the warranty period.
7. In case of unnecessary or unjustified demands for customer service, we charge the usual time and transportation fees for our service. Before you contact our customer service, please check whether it's a genuine product defect or rather faulty handling of the device. Please take time to communicate with the relevant Kaiser service center.
8. Installation of the device should only be carried out by qualified professional persons. The customer is required to provide appropriate justification. Otherwise there is no warranty claim.
9. Only the distributor selling the products has the right to replace the defective product with a new one.
10. Liability under this warranty is limited to these above obligations, unless otherwise specified by law.

WARRANTY IS VOID IF :

1. Our products are being damaged or experience some kind of defect from transport damage, due to incorrect installation by other than trained Kaiser technicians or taking improper care of the products, connecting to the wrong power supply, the use of non-recommended cleaning agents and detergents. Any failure to comply with the instructions for operational use or if the product has been repaired or modified or installed by the customer and the serial number changed or removed will not qualify for the warranty terms.
2. Products being serviced by an unauthorized servicing company will not be valid for warranty.
3. Product failures caused by reasons independent of the manufacturer, such as fluctuations in the power supply, external events such as nature or natural disasters, fire, insects or domestic and wild animals will not qualify for the warranty terms.
4. The glass or ceramic glass on a product is broken or defective after installation. In this case the customer will be held liable.
5. Any damage, scratches, cracks and external mechanical faults have been caused during the operation by the customer.
6. The damage of certain parts has been caused by normal wear and tear such as lamps, filters etc.
7. Other external factors caused damage such as adjusting the products and using inappropriate cleaning products.
8. Any other damage caused by mistake of the user and which is not linked to defects caused by the manufacturer will not qualify for the warranty terms.

**The ungrounded devices are potentially dangerous.
The manufacturer accepts no liability for damages which have been caused by improper use, incorrect installation, operation, application or maintenance.**

CONDITIONS DE GARANTIE POUR LES APPAREILS ÉLECTROMÉNAGERS

1. La garantie pour le bon fonctionnement de l'appareil est valable pour une période de 24 mois à compter de la date d'achat (la facture et la preuve d'achat avec la date d'achat et / ou de livraison doivent être présentées). S'il n'est pas présent, la réparation est susceptible de payer.
2. Le fabricant effectuera la réparation gratuitement si les défauts de l'usine sont détectés pendant la période de garantie (par exemple, pas de conception raisonnable, l'assemblage, le matériel défectueux et la fabrication).
3. La garantie correspondante n'est valable que pour les produits qui ne sont pas utilisés à des fins commerciales mais uniquement à des fins privées. Sinon, la garantie devient nulle.
4. La réparation doit être effectuée gratuitement (notamment main-d'œuvre, - frais de matériel et, si nécessaire et compte tenu de la législation applicable - frais de transport) par le service après-vente compétent au consommateur ou dans un atelier si le centre de service estime qu'une telle action est nécessaire.
5. Toute réclamation pour vices doit être examinée par le service après-vente compétent uniquement après un contrôle de qualité correspondant du produit et après la préparation d'un rapport.
6. Le remplacement de l'appareil ne sera effectué que pendant la période de garantie si, selon les rapports d'experts, la réparation n'est pas possible ou si l'appareil continue à présenter des défauts après que 3 réparations ont été effectuées.
7. En cas d'utilisation inutile ou injustifiée du service client, nous facturons pour notre service les frais habituels de temps et de distance. Avant de demander le service, vérifiez s'il ne s'agit pas d'une opération défectueuse ou d'une cause qui n'a rien à voir avec la fonction de l'appareil. Veuillez contacter le centre de service responsable pour le moment.
8. L'installation de l'appareil ne doit être effectuée que par des spécialistes qualifiés. Le client est obligé de fournir une preuve de cela. Sinon, il n'y a pas de droit à l'octroi d'une garantie.
9. L'échange de l'appareil est uniquement effectué par le vendeur.
10. La responsabilité à l'égard de cette garantie est limitée, sauf disposition contraire prévue par la loi et spécifiée dans les obligations de garantie ci-dessus.

GARANTIE N'EST PAS VALIDE LORSQUE:

1. Produits dont les défauts et les défauts ont été causés par: des dommages de transport; mauvaise installation; entretien négligent ou mauvais soin; Connexion à une tension incorrecte Utilisation d'agents de nettoyage et de lavage non recommandés; Ne pas tenir compte des instructions d'utilisation ci-jointes ou si le produit a été réparé, reconstruit ou installé par des personnes non autorisées et si le numéro de série est illisible, retiré ou modifié.
2. Les produits qui ont été utilisés avec des défauts non résolus ou qui ont été entretenus par des services non approuvés.
3. Perturbations causées par le fabricant, telles que: fluctuations de tension, phénomènes naturels et catastrophes naturelles, feu bactérien, animaux domestiques ou sauvages, insectes, etc.
4. Surfaces en verre et en céramique, ainsi que des éléments extérieurs en plastique, dans le cas où le défaut a été causé par la faute de l'utilisateur, après la signature du certificat d'acceptation par le consommateur.
5. Éraflures, fissures et dommages mécaniques externes similaires causés pendant l'utilisation.
6. Ces dommages aux éléments dont la probabilité est significativement plus élevée en fonction de la nature de leur utilisation ou qui sont apparus en raison de l'usure normale (y compris les fournitures), tels que: lampes, filtres, etc., les pièces en plastique mobiles à la main.
7. Ces types de travaux tels que la réglementation, le nettoyage et la maintenance du produit plus loin spécifié dans les instructions d'utilisation.
8. Ainsi que pour d'autres raisons, qui sont causées par la faute de l'acheteur et ne sont pas dues au fabricant - qui peut être éliminé seulement au détriment de l'acheteur.

Les appareils non mis à jour sont potentiellement dangereux.

Le fabricant décline toute responsabilité pour les dommages causés par une utilisation incorrecte, une installation, un fonctionnement, une application ou une maintenance incorrects.

TÉRMINOS DE GARANTÍA PARA ELECTRODOMÉSTICOS:

1. La garantía por pieza rota tiene una validez de 24 meses desde el día de la compra.
2. El fabricante solo cubre el servicio en caso de falla del fabricante, como por ejemplo, entre otros: diseño inadecuado, instalación defectuosa por parte del técnico, materiales defectuosos.
3. Esta garantía se aplica únicamente a productos utilizados para los siguientes fines: no comercial, personal, familiar, residencial o doméstico. Para cualquier cosa fuera de estos fines, la garantía solo es válida por 4 meses a partir de la fecha de compra del producto.
4. Las reparaciones que califican bajo esta garantía son completamente gratuitas, incluido el costo de mano de obra y materiales; el transporte lo determina el centro de servicio de Kaiser correspondiente.
5. Cualquier duda o consulta sobre la calidad del producto será considerada únicamente después de que nuestra empresa de servicios haya examinado el producto. Sólo se llegará a conclusiones basándose en el resultado de un informe de servicio.
6. El producto solo será reemplazado dentro del período de garantía si el experto en servicio concluye que el producto no se puede reparar o si el mismo producto requiere que las piezas se cambien tres veces en total dentro del período de garantía.
7. En caso de demandas innecesarias o injustificadas de servicio al cliente, cobramos los gastos de tiempo y transporte habituales de nuestro servicio. Antes de ponerse en contacto con nuestro servicio de atención al cliente, compruebe si se trata de un defecto original del producto o más bien de un manejo defectuoso del dispositivo. Tómese el tiempo para comunicarse con el centro de servicio de Kaiser correspondiente.
8. La instalación del dispositivo sólo debe ser realizada por profesionales cualificados. El cliente está obligado a proporcionar una justificación adecuada. De lo contrario no hay derecho a garantía.
9. Sólo el distribuidor que vende los productos tiene derecho a sustituir el producto defectuoso por uno nuevo.
10. La responsabilidad bajo esta garantía se limita a estas obligaciones anteriores, a menos que la ley especifique lo contrario.

LA GARANTÍA SE ANULA SI:

1. Nuestros productos están siendo dañados o experimentan algún tipo de defecto debido a daños en el transporte, debido a una instalación incorrecta por parte de técnicos no capacitados de Kaiser o a un cuidado inadecuado de los productos, conexión a una fuente de alimentación incorrecta, el uso de agentes de limpieza no recomendados, y detergentes. Cualquier incumplimiento de las instrucciones de uso operativo o si el producto ha sido reparado, modificado o instalado por el cliente y el número de serie cambió o eliminó no calificará para los términos de la garantía.
2. Los productos que sean reparados por una empresa de servicio no autorizada no serán válidos para la garantía.
3. Los fallos del producto causados por motivos ajenos al fabricante, como fluctuaciones en el suministro eléctrico, acontecimientos externos como la naturaleza o desastres naturales, incendios, insectos o animales domésticos y salvajes no tendrán derecho a los términos de garantía.
4. El vidrio o la vitrocerámica de un producto está roto o defectuoso después de la instalación. En este caso el cliente será responsable.
5. Cualquier daño, rayado, fisura y fallo mecánico externo haya sido causado durante el funcionamiento por parte del cliente.
6. El daño de ciertas piezas ha sido causado por el desgaste normal, como lámparas, filtros, etc.
7. Otros factores externos causaron daños como ajustar los productos y usar productos de limpieza inadecuados.
8. Cualquier otro daño causado por error del usuario y que no esté relacionado con defectos causados por el fabricante no calificará para los términos de garantía.

Los dispositivos sin conexión a tierra son potencialmente peligrosos.

El fabricante no acepta ninguna responsabilidad por los daños que hayan sido causados por un uso inadecuado, una instalación, operación, aplicación o mantenimiento incorrectos.

УСЛОВИЯ ГАРАНТИИ

1. Гарантия на исправное действие прибора на территории России действительна на период 12 месяцев со дня покупки прибора (подтверждена оттиском печати пункта розничной продажи и подписью продавца).
2. Фирма-изготовитель обеспечивает безвозмездный ремонт в случае обнаружения в гарантийный период заводских дефектов (несоответствующая конструкция, монтаж, дефектные материалы и исполнение).
3. Данная гарантия распространяется только на изделия используемые в некоммерческих, личных, семейных или домашних целях. В противном случае гарантия не распространяется.
4. Гарантийный ремонт выполняется бесплатно (включая стоимость работ, материалов и, при необходимости и с учетом действующего законодательства, перевозки) уполномоченной сервисной компанией на дому у потребителя или в мастерской, по усмотрению сервисной компании.
5. Любые претензии по качеству изделия рассматриваются только после проверки качества изделия уполномоченной сервисной компанией и при необходимости выдачи последней соответствующего заключения.
6. Обмен прибора на свободный от дефектов в течение гарантийного срока осуществляется только в том случае, если на основании заключения эксперта невозможно произвести ремонт или если после 3-х ремонтов прибор остаётся неисправным.
7. В случае неоправданного использования услуг сервисного обслуживания фирма имеет право требовать за предоставленные услуги возмещения расходов (транспортные расходы, затраченное на работу время). Прежде чем Вы обращаетесь в центр сервисного обслуживания мы рекомендуем Вам проверить, связан ли дефект с ошибкой в обслуживании изделия или с его функциями.
8. На гарантийное обслуживание принимается товар при наличии эксплуатационных документов, пломб производителя или исполнителя на товаре, если это предусмотрено эксплуатационным документом, отсутствия повреждений товара, которые могли вызвать неисправность, при условии соблюдения требований эксплуатационного документа о правилах хранения, ввода в эксплуатацию и использования товара по назначению. В случае выхода товара из строя по вине потребителя (невыполнение правил эксплуатации), отсутствия предусмотренных эксплуатационными документами пломб, гарантийного талона потребитель теряет право на гарантийное обслуживание.
9. Обмен прибора на исправный производит только организация, продавшая товар.
10. Ответственность по настоящей гарантии ограничивается, если иное не определено законом, указанными в настоящем документе обязательствами.

ГАРАНТИЯ НЕ РАСПРОСТРАНЯЕТСЯ:

1. На изделия, отказы и неисправности которых вызваны транспортными повреждениями, неправильной установкой, небрежным обращением или плохим уходом, подключением к неправильному напряжению питания, использования нерекондованных чистящих и моющих средств, несоблюдением прилагаемой инструкции по эксплуатации или если изделие подвергалось ремонту, конструктивным изменениям или подключалось неуполномоченными лицами, или если удален, неразборчив или изменен серийный номер изделия.
2. На изделия, эксплуатировавшиеся с неустранёнными недостатками или проходившие техническое обслуживание в компаниях, не являющихся нашими уполномоченными сервисными компаниями.
3. На неисправности, которые вызваны независимыми от производителя причинами, такими как: перепады напряжения питания, явления природы и стихийные бедствия, пожар, домашние и дикие животные, насекомые и т.п.
4. На стеклянные и керамические поверхности, а также внешние элементы из пластмасс в случае, если дефект наступил по вине пользователя, после подписания потребителем акта приёмки-сдачи.
5. На царапины, трещины и аналогичные механические внешние повреждения, возникшие в процессе эксплуатации.
6. На такие повреждения деталей, вероятность которых существенно выше обычной по характеру их эксплуатации или которые произошли в результате естественного износа, (включая расходные материалы) таких как: лампы, фильтры и т. п., перемещаемые вручную пластмассовые детали.
7. На такие виды работ как регулировка, чистка и прочий уход за изделием, оговоренный в Инструкции по эксплуатации.
8. А также по другим причинам, возникшим по вине покупателя и не вызванными заводом-изготовителем — могут устраняться исключительно за счёт покупателя.

Незаземленное оборудование является потенциально опасным.

Производитель не несет ответственность за ущерб здоровью и собственности если оно вызвано несоблюдением норм установки или использованием неисправного оборудования

ГАРАНТІЙНІ УМОВИ

1. Гарантія на справну роботу пристрою є дійсною на період 12 місяців з дня придбання приладу (підтверджена відбитком печатки пункту роздрібної торгівлі ті підписом продавця).
2. Фірма-виробник забезпечує безкоштовний ремонт в разі виявлення у гарантійний період заводського дефекту (невідповідна конструкція, монтаж, дефектні матеріали та виконання).
3. Ця гарантія розповсюджується лише на вироби, що використовуються з некомерційною, особистою, сімейною та побутовою метою. У іншому випадку гарантія не розповсюджується.
4. Гарантійний ремонт виконується безкоштовно (в тому числі вартість робіт, матеріалів та, за необхідності та з урахуванням діючого законодавства, перевезення) уповноваженою сервісною компанією на дому у користувача або у майстерні, за розсудом сервісної компанії.
5. Будь-які претензії щодо якості виробу розглядаються лише після перевірки якості виробу уповноваженою сервісною компанією та за необхідності видачі останньою відповідного висновку.
6. Обмін виробу на вільний від дефектів протягом гарантійного періоду здійснюється лише у тому випадку, якщо на підставі висновку експерта неможливо здійснити ремонт або якщо після 3-х ремонтів прилад залишається несправним.
7. У разі невикористання послуг сервісного обслуговування фірма має право вимагати за надані послуги відшкодування витрат (транспортні витрати, витрачений на роботу час). Перш ніж Ви звертаєтесь в центр сервісного обслуговування ми рекомендуємо Вам перевірити, чи пов'язаний дефект з помилкою в обслуговуванні виробу або з його функціями.
8. На гарантійне обслуговування приймається товар за наявності експлуатаційних документів, пломб виробника або виконавця на товарі, якщо це передбачено експлуатаційним документом, відсутності пошкоджень товару, які могли викликати несправність, за умови дотримання вимог експлуатаційного документа щодо правил зберігання, введення в експлуатацію та використання товару за призначенням. У разі виходу товару з ладу з вини споживача (невиконання правил експлуатації), відсутності передбачених експлуатаційними документами пломб, гарантійного талона споживач втрачає право на гарантійне обслуговування.
9. Обмін приладу на справний здійснює лише Обмін приладу на справний виробляє тільки організація, що продала товар.
10. Відповідальність за цією гарантією обмежується, якщо інше не визначене законом, вказаними в цьому документі зобов'язаннями.

ГАРАНТІЯ НЕ РОЗПОВСЮДЖУЄТЬСЯ:

1. На вироби, відмови та несправності яких викликані транспортними пошкодженнями, невірним встановленням, недбалим поводженням або поганим доглядом, підключенням до неправильної напруги живлення, використання не рекомендованих чистячих або миючих засобів, недотриманням доданої інструкції з експлуатації або неповноваженими особами був здійснений ремонт виробу або внесені конструктивні зміни до його конструкції чи підключення неповноваженими особами, а також якщо був видалений серійний номер виробу, або серійний номер виробу не розбірливий чи змінений.
2. На вироби, що експлуатувалися з неусуненими недоліками або проходили технічне обслуговування у компаніях, що не є нашими уповноваженими сервісними компаніями.
3. На несправності, що викликані причинами, що не залежать від виробника, такі як: перепади напруги живлення, явища природи та стихійні лиха, результат діяльності домашніх або диких тварин, комах та т.п.
4. На скляні та керамічні поверхні, а також зовнішні елементи з пластмас в разі якщо дефект виник з вини користувача, після підписання ним акту прийому-здачі.
5. На подряпини, тріщини та аналогічні механічні зовнішні пошкодження, що виникли в процесі експлуатації.
6. На такі пошкодження деталей, ймовірність яких значно вища за звичайну за характером їхньої експлуатації або які виникли в результаті природного зносу (в тому числі витратні матеріали), таких як: лампи, фільтри та т.п., а також пластмасові деталі, що переміщуються вручну.
7. На такі ви роботи як регулювання, чистка та інший догляд за виробом, що оговорений в Інструкції з експлуатації.
8. А також з інших причин, що виникли з вини покупця, а не виробника – такі причини мають бути усунені лише за рахунок покупця.

Незаземлене обладнання є потенційно небезпечним.

Виробник не несе відповідальності за шкоду, заподіяну здоров'ю та власності, якщо вони спричинені недотриманням норм установки або використанням несправного обладнання.

GARANTIEKARTE

(Nr. entspricht der Nummer des Geräts, siehe auf der Rückseite dieser Bedienungsanleitung)
Die oben angegebenen Garantieverpflichtungen beeinträchtigen nicht die gesetzlichen Verbraucherrechte

Wir gratulieren Ihnen zur Anschaffung der Haushaltsgeräte von ausgezeichneter Qualität!

Bitte machen Sie sich mit der vorliegenden Garantiekarte vertraut und überprüfen, ob sie richtig ausgefüllt und mit dem Stempel des Verkäufers versehen ist. Wenn der Stempel des Verkäufers fehlt und das Verkaufsdatum nicht angegeben ist, dann beginnt die Garantielaufzeit ab dem Datum der Herstellung des Geräts. Bitte überprüfen Sie aufmerksam das Aussehen des Geräts, alle Mängelansprüche bezüglich des Aussehens sind an den zuständigen Verkäufer beim Kauf der Ware zu richten. Bitte bewahren Sie diese Garantiekarte und den Kaufbeleg auf. Bei Fragen über die unvollständige Aufstellung der Einzelteile und den Umtausch des Geräts wenden Sie sich bitte an den Verkäufer.

Bei Fragen über das Installieren und die Bedienung des Geräts wenden Sie sich nur an die autorisierten Kundendienststellen. Ausführliche Informationen über die Kundendienststellen, die für die Bedienung und Reparatur der Geräte zuständig sind, finden Sie in der Anlage.

Wir behalten uns das Recht vor, die Änderungen in der Konstruktion und in der Herstellungstechnologie der Geräte vorzunehmen. Die Verpflichtungen zu Änderungen oder zu Verbesserungen der vorher hergestellten Geräte bestehen in diesem Fall nicht.

WARRANTY CARD

(Nr. indicates the number of the unit, see the back cover of this manual)
This warranty does not limit statutory rights of consumers

Congratulations on the purchase of household appliances of excellent quality!

Please refer to the warranty card and make sure it has been properly filled in and had a shop stamp. In the absence of the stamp and the date of purchase, warranty period commences from the date of manufacturing of the product. Carefully check the appearance of the product, all claims about the product appearance must be notified to the seller at the time of purchasing. Keep the warranty certificate and the receipt. In the event of the product components incomplete/missing and/or requirement for their replacement, please contact your dealer.

For the installation, connection and all matters relating to the maintenance, contact authorized service centres. Details of authorized service and repair service centres are attached in a separate list.

We reserve the right to make changes in design or manufacturing technology. Those changes do not entail obligation to update or improve the previously released products.

CARTE DE GARANTIE

(Nr. Indique le numéro de l'appareil, voir la couverture arrière de ce manuel)
Cette garantie ne limite pas les droits statutaires des consommateurs

Félicitations pour l'achat d'appareils électroménagers d'excellente qualité!

S'il vous plaît se référer à la carte de garantie et assurez-vous qu'il a été correctement rempli et avait un timbre de magasin. En l'absence du cachet et de la date d'achat, la période de garantie commence à partir de la date de fabrication du produit. Vérifiez soigneusement l'apparence du produit, toutes les allégations concernant l'apparence du produit doivent être notifiées au vendeur au moment de l'achat. Conservez le certificat de garantie et le reçu. Dans le cas où les composants du produit sont incomplets / manquants et / ou nécessitent leur remplacement, veuillez contacter votre revendeur.

Pour l'installation, la connexion et tout ce qui concerne la maintenance, contactez un centre de service agréé. Les détails des centres de service après-vente et de réparation agréés sont joints dans une liste séparée.

Nous nous réservons le droit d'apporter des modifications à la conception ou à la technologie de fabrication. Ces changements n'entraînent pas l'obligation de mettre à jour ou d'améliorer les produits précédemment publiés.

TARJETA DE GARANTÍA

(Nr. indica el número de la unidad, consulte la contraportada de este manual)
Esta garantía no limita los derechos legales de los consumidores.

¡Felicitaciones por la compra de electrodomésticos de excelente calidad!

Consulte la tarjeta de garantía y asegúrese de que esté correctamente completada y tenga el sello del taller. A falta del sello y de la fecha de compra, el periodo de garantía comienza a partir de la fecha de fabricación del producto. Verifique cuidadosamente la apariencia del producto; todos los reclamos sobre la apariencia del producto deben notificarse al vendedor en el momento de la compra. Conserve el certificado de garantía y el recibo. En caso de que los componentes del producto estén incompletos o falten o sea necesario reemplazarlos, comuníquese con su distribuidor.

Para la instalación, conexión y todo lo relativo al mantenimiento contactar con centros de servicio autorizados. Los detalles de los centros de servicio y reparación autorizados se adjuntan en una lista separada.

Nos reservamos el derecho de realizar cambios en el diseño o la tecnología de fabricación. Esos cambios no implican la obligación de actualizar o mejorar los productos lanzados anteriormente.

ГАРАНТИЙНЫЙ ТАЛОН

(№. соответствует номеру аппарата, смотри на задней странице обложки настоящей инструкции)
Данные гарантийные обязательства не ограничивают определенные законом права потребителей

Поздравляем Вас с приобретением бытовой техники отличного качества!

Пожалуйста ознакомьтесь с настоящим гарантийным свидетельством и проследите, чтобы оно было правильно заполнено и имело штамп магазина. При отсутствии штампа и даты продажи гарантийный срок исчисляется с момента изготовления изделия. Тщательно проверьте внешний вид изделия, все претензии по внешнему виду предъявляйте продавцу при принятии товара. Сохраняйте гарантийный талон и чек на проданное изделие. По вопросам неполного комплекта изделия и его замены обращайтесь в торговую организацию.

Для установки, подключения и по всем вопросам, связанным с техническим обслуживанием, обращаться только в авторизованные сервисные центры. Подробная информация об уполномоченных на обслуживание и ремонт сервисных центрах прилагается отдельным списком.

Мы сохраняем за собой право вносить изменения в конструкцию или технологию изготовления. Таковые изменения не влекут обязательств по изменению или улучшению ранее выпущенных изделий.

ГАРАНТІЙНИЙ ТАЛОН

(№. відповідає номер апарата, див. на задній сторінці обкладинки цієї інструкції)
Ці гарантійні зобов'язання не обмежують визначені законом права споживачів

Вітаємо Вас з придбанням побутової техніки відмінної якості!

Будь-ласка, ознайомтеся з цим гарантійним свідоцтвом та простежте, щоб воно було правильно заповнене та мало штамп магазину. При відсутності штампу та дати продажу, гарантійний термін визначається з моменту виготовлення виробу. Ретельно перевірте зовнішній вигляд виробу – усі претензії щодо зовнішнього вигляду висловлюйте продавцеві під час прийому товару. Зберігайте гарантійний талон та чек на придбаний виріб. Щодо питань неповного комплекту виробу та його заміни звертайтеся до торговельної організації.

Для встановлення та підключення, а також по всім іншим питанням, пов'язаним з технічним обслуговуванням, необхідно звертатися тільки в авторизовані сервісні центри. Детальна інформація про вповноважених на обслуговування та ремонт сервісних центрів додається окремим списком.

Ми залишаємо за собою право на внесення змін до конструкції або технології виробництва. Такі зміни не тягнуть за собою зобов'язань щодо зміни або покращення виробів, виготовлених раніше.

**Customer services / Kundendienst / Service clients / Centros de servicio /
Сервисные центры / Сервісні центри**

DE ELESKO EUROPA GmbH
The Service Solution Company
Langer Acker 35, 30900 Wedemark, Deutschland
Tel.: +49 (0)511-5151 3370
Fax.: +49 (0) 511 5343 0910
E-Mail: olan@elesco-europa.com
Internet: www.elesco-europa.com



A ESECO
Service Center – Haushaltsgeräte
Wienerbergstr. 11/12 A, 1100 Wien, Austria
Tel.: +43 1 5967946
Fax.: +43 1 5967946.15
E-Mail: office@eseco.at
Internet: www.eseco.at



CH W. Schippert AG
Schweiz
Tel.: +41 44 836 48 01
E-Mail: office@schippert.ch



FR SFG
Societe Francaise de Garantie
Impasse Evariste Galois CS 30001
13106 Rousset Cedex France
Tel.: +33 488 788 900
Fax.: +33 488 785 901
E-Mail: sav@sfg.fr
Internet: www.sfg.fr



IT USP
Universal Service Provider s.r.l.
Via T. Tasso, 5 – 20825 Barlassina – MB-Italy
Tel.: +39 02-83623612
E-Mail: servicekaiser@uspitaly.it
Internet: www.uspitaly.it



ES DIGITAL ASESORES FRANQUICIAS S.L.
Avda. Del Mediterráneo, 98, 29730 El Rincón de la Victoria (Málaga)
ESPAÑA
Tel.: +34 670931975
Internet: www.digitalasistencia.com



RU Представительство *Kaiser* в России по сервисному обслуживанию и работе с потребителями
Почтовый адрес: 127238, г. Москва, АЯ 46
Тел.: +7 499 1107923
E-Mail: service@kaiser.ru
Internet: <http://kaiser.ru>



UA Представництво *Kaiser* в Україні по сервісному обслуговуванню та роботі зі споживачами
Тел.: (044) 331-50-77, 331-50-78, 496-55-44
Факс: (044) 391-03-00
E-Mail: service@kaiser.ua
Internet: www.kaiser.ua



DE

On this page you will find a list of service centers that carry out repairs on Kaiser brand devices during and after the warranty period. Spare parts for Kaiser devices can be obtained either from one of the service centers listed or directly from the manufacturer. The spare parts required to repair device are available for at least 7 years.

The use of customer service is free of charge within the framework of the locally applicable manufacturer's warranty conditions. The minimum warranty period (manufacturer warranty for private consumers) in the European Economic Area is 2 years according to the applicable local warranty conditions. The warranty terms do not affect any other rights or remedies you may have under local law.

EN

Auf dieser Seite finden Sie eine Liste der Servicezentren, die während und nach der Garantiezeit Reparaturen an Geräten der Marke Kaiser durchführen. Ersatzteile für Kaiser-Geräte können entweder bei einem der aufgeführten Service Center oder direkt beim Hersteller bezogen werden. Die für die Reparatur des Kühlschranks erforderlichen Ersatzteile stehen Ihnen mindestens 7 Jahre lang zur Verfügung.

Der Einsatz des Kundendienstes ist im Rahmen der jeweils lokal geltenden Herstellergarantiebedingungen kostenlos. Die Mindestdauer der Garantie (Herstellergarantie für Privatverbraucher) im Europäischen Wirtschaftsraum beträgt 2 Jahre gemäß den geltenden lokalen Garantiebedingungen. Die Garantiebedingungen haben keine Auswirkungen auf andere Rechte oder Ansprüche, die Ihnen nach lokalem Recht zustehen.

FR

Sur cette page, vous trouverez une liste des centres de service qui effectuent des réparations sur les appareils de la marque Kaiser pendant et après la période de garantie. Les pièces de rechange pour les appareils Kaiser peuvent être obtenues soit auprès de l'un des centres de service indiqués, soit directement auprès du fabricant. Les pièces de rechange nécessaires à la réparation du réfrigérateur sont à votre disposition pendant au moins 7 ans.

L'utilisation du service après-vente est gratuite dans le cadre des conditions de garantie du fabricant applicables localement. La période de garantie minimale (garantie du fabricant pour les consommateurs privés) dans l'Espace économique européen est de 2 ans selon les conditions de garantie locales applicables. Les conditions de garantie n'affectent pas les autres droits ou recours que vous pourriez avoir en vertu de la législation locale.

ES

En esta página encontrará una lista de centros de servicio que realizan reparaciones en dispositivos de la marca Kaiser durante y después del período de garantía. Las piezas de repuesto para los dispositivos Kaiser se pueden obtener en uno de los centros de servicio enumerados o directamente del fabricante. Los repuestos necesarios para reparar el dispositivo están disponibles durante al menos 7 años. El uso del servicio de atención al cliente es gratuito dentro del marco de las condiciones de garantía del fabricante vigentes localmente. El período mínimo de garantía (garantía del fabricante para consumidores privados) en el Espacio Económico Europeo es de 2 años según las condiciones de garantía locales aplicables. Los términos de la garantía no afectan ningún otro derecho o recurso que pueda tener según la ley local.

RU

На этой странице вы найдете список сервисных центров, осуществляющих ремонт устройств марки Kaiser во время и после гарантийного срока. Запасные части для устройств Kaiser можно получить либо в одном из перечисленных сервисных центров, либо напрямую у производителя. Запасные части, необходимые для ремонта, доступны в течение не менее 7 лет.

Использование службы поддержки клиентов является бесплатным в рамках местных гарантийных условий производителя. Минимальный гарантийный срок (гарантия производителя для частных потребителей) в Европейской экономической зоне составляет 2 года в соответствии с применимыми местными гарантийными условиями. Условия гарантии не затрагивают никаких других прав или средств правовой защиты, которые могут быть у вас в соответствии с местным законодательством.

UA

На цій сторінці Ви знайдете список сервісних центрів, що здійснюють ремонт побутової техніки Kaiser під час і після гарантійного обслуговування. Запасні частини для побутової техніки Kaiser можна отримати в одному з перерахованих сервісних центрів або безпосередньо у виробника. Запасні частини, необхідні для ремонту, доступні не менше 7 років.

Використання служби підтримки клієнтів є безкоштовним у межах місцевих гарантійних умов виробника. Мінімальний гарантійний термін (гарантія виробника для приватних споживачів) у Європейській економічній зоні становить 2 роки відповідно до місцевих гарантійних умов. Умови гарантії не стосуються будь-яких інших прав або засобів правового захисту, які можуть бути у вас відповідно до місцевого законодавства.

**VERKAUFVERMERK :: PURCHASE MARK :: MARQUE D'ACHAT :: ОТМЕТКА О ПРОДАЖЕ ::
ВІДМІТКА ЩОДО ПРОДАЖУ**

PRODUKT :: PRODUCT :: PRODUIT :: ИЗДЕЛИЕ :: ВИРІБ

Elektroherd • Electric cooker • Cuisinière électrique Электрическая плита • Електрична плита	<input type="checkbox"/>	Kühl- Gefriergerät • Fridge/ Freezer • Réfrigérateur/ Congélateur • Холодильник • Холодильник	<input type="checkbox"/>
Gasherd • Gas cooker • Cuisinière à gaz Газовая плита • Газова плита	<input type="checkbox"/>	Abzugshaube • Cooker hood • Hotte Кухонный воздухоочиститель • Кухонний очищувач повітря	<input type="checkbox"/>
Einbaukochfeld • Built-in hob • Table de cuisson • Встраиваемая поверхность • Вбудована поверхня	<input type="checkbox"/>	Geschirrspüler • Dishwasher • Lave-vaisselle Посудомоечная машина • Посудомийна машина	<input type="checkbox"/>
Einbaubackofen • Built-in oven • Four encastrable Встраиваемый духовой шкаф • Вбудована духовка	<input type="checkbox"/>	Toaster • Toster • Grille-pain Тостер • Тостер	<input type="checkbox"/>
Mikrowelle • Microwave • Four micro onde Микроволновая печь • Мікрохвильова піч	<input type="checkbox"/>	Kaffeemaschine • Coffee machine • Machine à café Кофемашина • Кавомашина	<input type="checkbox"/>

Modell • Model • Modèle • Модель • Модель.....
Seriennummer • Serial number • Numéro de série • Заводской № • Заводський №.....
Verkäufer • Dealer • Marchand • Название магазина • Назва магазину.....
Telefon • Phone • Téléphone • Телефон • Телефон.....
Verkaufsdatum • Date of purchase • Date d'achat • Дата продажи • Дата продажу.....

**INFORMATIONEN ZUR INSTALLATION :: INFORMATION ABOUT INSTALLATION
INFORMATIONS SUR L'INSTALLATION
СВЕДЕНИЯ ОБ УСТАНОВКЕ :: ВІДОМОСТІ ЩОДО ВСТАНОВЛЕННЯ**

Installiert • Installed • Installée
Установлено • Встановлено

Käufer (Vor- und Nachname) • Purchaser (name, surname) • Acheteur (prénom et nom)
Владелец (фамилия, имя, отчество) • Власник (прізвище, ім'я, по-батькові)

Anschrift, Telefon • Address, phone • Adresse, téléphone
Адрес, телефон • Адреса, телефон

Unterschrift des Käufers • Purchaser's signature • Signature de l'acheteur
Подпись владельца • Підпис власника

Fachperson (Vor- und Nachname) • Expert (name, surname) • Spécialiste (prénom et nom)
Мастер (фамилия, имя, отчество) • Майстер (прізвище, ім'я, по-батькові)

Installateur • Installer • Installateur
Орг. установщик • Орг. що встановлює

Unterschrift der Fachperson • Installer's signature • Signature de l'installateur
Подпись мастера • Підпис майстра

Das Gerät ist in einer Originalverpackung verkauft und in meiner Anwesenheit geprüft. Die Bedienungsanleitung wurde mir übergeben. Mit dem Inhalt der Bedienungsanleitung machte ich mir vertraut. Ich habe keine Ansprüche hinsichtlich des allgemeinen Aussehens und der Aufstellung des Gerätes.

The product(s) is sold in their original packaging or tested in my presence. Operating Instructions are supplied and explained. I am satisfied with the appearance and internal features of the product(s).

L'appareil est vendu dans une boîte d'origine et vérifié en ma présence. Le manuel m'a été remis. Je me suis habitué au contenu du manuel. Je n'ai aucune réclamation concernant l'apparence générale et l'installation de l'appareil.

Изделие продано в заводской упаковке или проверено в моем присутствии, Инструкция по эксплуатации получена. С правилами эксплуатации ознакомлен. Претензий по внешнему виду и комплектности не имею. Подтверждаю, что приобрел именно то изделие, которое мне нужно и которое я имел намерение приобрести, исходя из предоставляемого продавцом ассортимента.

Виріб продано в заводській упаковці або перевірено в моїй присутності, Інструкція з експлуатації отримана. З правилами експлуатації ознайомлений. Претензій по зовнішньому вигляду і комплектності не маю. Підтверджую, що придбав саме той виріб, який мені потрібно і яке я мав намір придбати, виходячи з наданого продавцем асортименту.

Unterschrift des Käufers • Purchaser's signature • Signature de l'acheteur
Подпись покупателя • Підпис покупця.....

Verringerung der Umweltauswirkungen

Informationen zur Verringerung der Umweltauswirkungen beim Kochen sowie zur zerstörungsfreien Demontage.

Für die Ermittlung der Ergebnisse sowie gemäß den Anforderungen an die Kennzeichnung in Bezug auf den Energieverbrauch und in Bezug auf die Anforderungen an das Ökodesign wurden folgende Berechnungs- und Messmethoden angewandt: Richtlinien des Europäischen Parlaments und des Rates – Verordnung (EU) Nr. 65/2014 und Nr. 66/2014.

EN 50564:2011 – Elektrische und elektronische Haushalts- und Bürogeräte – Messung niedriger Leistungsaufnahmen.

Informationen zur Verringerung der Umweltauswirkung (z. B. des Energieverbrauchs) beim Kochen nach Anhang I, Nr. 2 der Verordnung (EU) Nr. 66/2014 im Hinblick auf die Festlegung von Anforderungen an die umweltgerechte Gestaltung von Haushaltsbacköfen, Kochmulden und Dunstabzugshauben.

- Benutzen Sie Backformen und -bleche mit dunklen und matten Oberflächen, weil sie die Wärme besser leiten
- Öffnen Sie die Backofentür während des Garvorgangs nur, wenn es nötig ist
- Heizen Sie den Garraum nur vor, wenn es gemäß Rezept nötig ist
- Wählen Sie bei Gartemperaturen immer die niedrigste empfohlene Temperatur
- Schalten Sie den Backofen kurz vor dem Ende der Garzeit auf Minimaltemperatur, um die Restwärme zu nutzen
- Um die Energieeffizienz zu gewährleisten, schalten Sie bei Nichtgebrauch des Backofens alle Tasten (Temperatur, Innenbeleuchtung und Programm) auf »0/Aus«
- Entfernen Sie Verschmutzungen sofort, sonst kann sich der Reinigungsaufwand erhöhen
- Verwenden Sie zum Reinigen des Backofens biologische Reiniger

Informationen an professionelle Nutzer zur Demontage nach Anhang I, Nr. 2 der Verordnung (EU) Nr. 66/2014

Informationen zur zerstörungsfreien Demontage zu Wartungszwecken

- Eine Demontage zu Wartungszwecken kann nur für die Backofentür durchgeführt werden (siehe Kapitel »**Ausbauen der Backofentür**«).
- Eine Demontage zu Wartungszwecken ist nicht vorgesehen.
- Für die Reparatur und den Austausch von defekten Teilen, wenden Sie sich bitte an den Kundendienst.
- Akkumulatoren sind nicht enthalten.

Informationen zur Demontage in Bezug auf Recycling, Rückgewinnung und Entsorgung am Ende der Lebensdauer des Gerätes.

- Die Demontage bei Geräten mit Gasanschluss darf nur von einem konzessionierten Gas- und Wasserinstallateur vorgenommen werden.
- Die Demontage bei Geräten mit Elektroanschluss sollte durch einen konzessionierten Elektroinstallateur vorgenommen werden.

Für das Recycling und die Rückgewinnung von Ressourcen geben Sie das Gerät an:

- Eine kommunale Sammelstelle der öffentlich-rechtlichen Entsorgungsträger.
- Einen herstellereigenen Entsorgungsbetrieb, der ein Rücknahmesystem anbietet.
- Einen ortsansässigen Elektrohändler, der freiwillig Elektrogeräte zurücknimmt.

Die Angaben zum Energieeffizienzindex je Garraum, zur Masse des Gerätes, zur Anzahl der Garräume, zur Wärmequelle je Garraum und zum Volumen je Garraum entnehmen Sie bitte dem der Gebrauchsanweisung beigefügten Datenblatt.

Reduction of environmental impact

Information on reducing the environmental impact from cooking and non-destructive disassembly.

The following calculation and measurement methods were used to determine the results and in accordance with the requirements for labeling in terms of energy consumption and in terms of ecodesign requirements: Directives of the European Parliament and of the Council - Regulation (EU) No. 65/2014 and No. 66/2014.

EN 50564:2011 – Electrical and electronic household and office equipment – Measurement of low power consumption.

Information on reducing the environmental impact (e.g. energy consumption) from cooking in accordance with Annex I, No. 2 of Regulation (EU) No. 66/2014 with a regard to setting ecodesign requirements for household ovens, hobs and cooker hoods.

- Use baking pans and trays with dark and matte surfaces, because they conduct heat better.
- Open the oven door during cooking only when necessary.
- Preheat the cooking chamber only when necessary according to the recipe.
- Always select the lowest recommended temperature for cooking temperatures.
- Switch the oven to minimum temperature shortly before the end of the cooking time to use the residual heat.
- To ensure energy efficiency, switch all buttons (temperature, interior light and program) to «**0/ Off**» when the oven is not in use.
- Remove any soiling immediately, otherwise the cleaning effort may increase.
- Use biological cleaners to clean the oven.

Information for professional users for dismantling according to Annex I, No. 2 of Regulation (EU) No. 66/2014

Information on non-destructive disassembly for maintenance purposes

- Disassembly for maintenance purposes can only be performed for the oven door (see chapter «**Disassembling the oven door**»).
- Disassembly for maintenance purposes is not foreseen.
- For repair and replacement of defective parts, please contact the customer service.
- Accumulators are not included.

Disassembly information related to recycling, recovery and disposal at the end of the life of the device.

- Dismantling of devices with gas connection may only be carried out by a licensed gas and water installer.
- Dismantling of devices with electrical connection should be performed by a licensed electrician.

For recycling and resource recovery, specify the device:

- municipal collection point run by the public waste disposal authorities
- manufacturer's own waste disposal company that offers a take-back system
- local electrical retailer who voluntarily takes back electrical equipment.

For information on the energy efficiency index for each oven compartment, the dimensions of the appliance, the number of oven compartments, the heat source per oven compartment and the volume per oven compartment please refer to the data sheet, attached to the user manual.

Hersteller / Manufacturer:

OLAN-Haushaltsgeräte e.K.

Adresse / Address:

**Eichborndamm 277
13437 Berlin
Germany**

Hiermit wird bestätigt, dass alle Induktionskochplatten
This is to confirm that all induction hobs

Marke / Brand :

Kaiser

Typ/ Type:

KCT 9102 FI *

... = Laufnummer des Modelles / *model number*

* = Farbe / *colour*

den Vorschriften der Europäischen Richtlinien entsprechen.
comply with the regulations of the European Directives.

Die Übereinstimmung des bezeichneten Produktes mit:
The conformity of the designated product with:

- **RICHTLINIE 2014/35/EU** DES EUROPÄISCHEN PARLAMENTS UND DES RATES vom 26. Februar 2014 zur Harmonisierung der Rechtsvorschriften der Mitgliedstaaten über die Bereitstellung elektrischer Betriebsmittel zur Verwendung innerhalb bestimmter Spannungsgrenzen auf dem Markt

DIRECTIVE 2014/35/EU OF THE EUROPEAN PARLIAMENT AND OF THE COUNCIL of 26 February 2014 on the harmonisation of the laws of the Member States relating to the making available on the market of electrical equipment designed for use within certain voltage limits

- **RICHTLINIE 2014/30/EU** DES EUROPÄISCHEN PARLAMENTS UND DES RATES vom 26. Februar 2014 zur Harmonisierung der Rechtsvorschriften der Mitgliedstaaten über die elektromagnetische Verträglichkeit

DIRECTIVE 2014/30/EU OF THE EUROPEAN PARLIAMENT AND OF THE COUNCIL of 26 February 2014 on the harmonisation of the laws of the Member States relating to electromagnetic compatibility

- **RICHTLINIE 2011/65/EU** DES EUROPÄISCHEN PARLAMENTS UND DES RATES vom 8. Juni 2011 zur Beschränkung der Verwendung bestimmter gefährlicher Stoffe in Elektro- und Elektronikgeräten

**DIRECTIVE 2011/65/EU OF THE EUROPEAN PARLIAMENT AND OF THE COUNCIL
of 8 June 2011 on the restriction of the use of certain hazardous substances in electrical
and electronic equipment**

wird durch die vollständige Einhaltung folgender harmonisierter Europäischen Normen
nachgewiesen:

is demonstrated by full compliance with the following European standards:

EN 60335-1:2012+ A11:2014+A13:2017+A1:2019+A14:2019+A2:2019+A15:2021+A16:2023
EN 60335-2-6:2015+A1:2020+A11:2020
EN 60335-2-31:2014
EN 62233:2008
IEC 60335-1:2010 + A1:2013 + A2:2016
IEC 60335-2-31:2012 + A1:2016 + A2:2018
IEC 60335-2-6:2014 + A1: 2018
AfPS GS 2019:01 PAK

Berlin, 08.12.2025

Alexander Stieben
Abteilungsleiter/ *Department Manager*

Die Herstellerfirma übernimmt keinerlei Verantwortung für die eventuellen Irrtümer und Druckfehler und behält sich das Recht vor ohne Ankündigung im Design und bei der Einrichtung die notwendigen Änderungen, die keinen negativen Einfluss auf die Qualität und Produkteigenschaften haben, vorzunehmen.

The manufacturer declines all responsibility for possible mistakes and typing errors and reserves the right to make in design and construction of our own products those changes which do not touch negative influence upon the qualities and properties without a preliminary notification.

Le fabricant décline toute responsabilité pour d'éventuelles erreurs et fautes de frappe et se réserve le droit de faire dans la conception et la construction de nos propres produits ces changements qui ne modifient pas l'influence négative sur les qualités et propriétés sans notification préalable.

El fabricante declina toda responsabilidad por posibles errores y errores tipográficos y se reserva el derecho de realizar en el diseño y construcción de sus propios productos aquellos cambios que no afecten negativamente a las cualidades y propiedades sin previo aviso.

Фирма-изготовитель не несет ответственности за возможные ошибки и опечатки и сохраняет за собой право без предварительного уведомления вносить в дизайн и устройство необходимые изменения, не оказывающие негативного влияния на качества и свойства товара.

Фірма – виробник не несе відповідальності за можливі помилки і зберігає за собою право без попереднього повідомлення вносити в дизайн и прилад необхідні зміни, які не надають негативного впливу на якість та властивості товару



OLAN-Haushaltsgeräte • Berlin • Germany
www.kaiser-olan.de

