

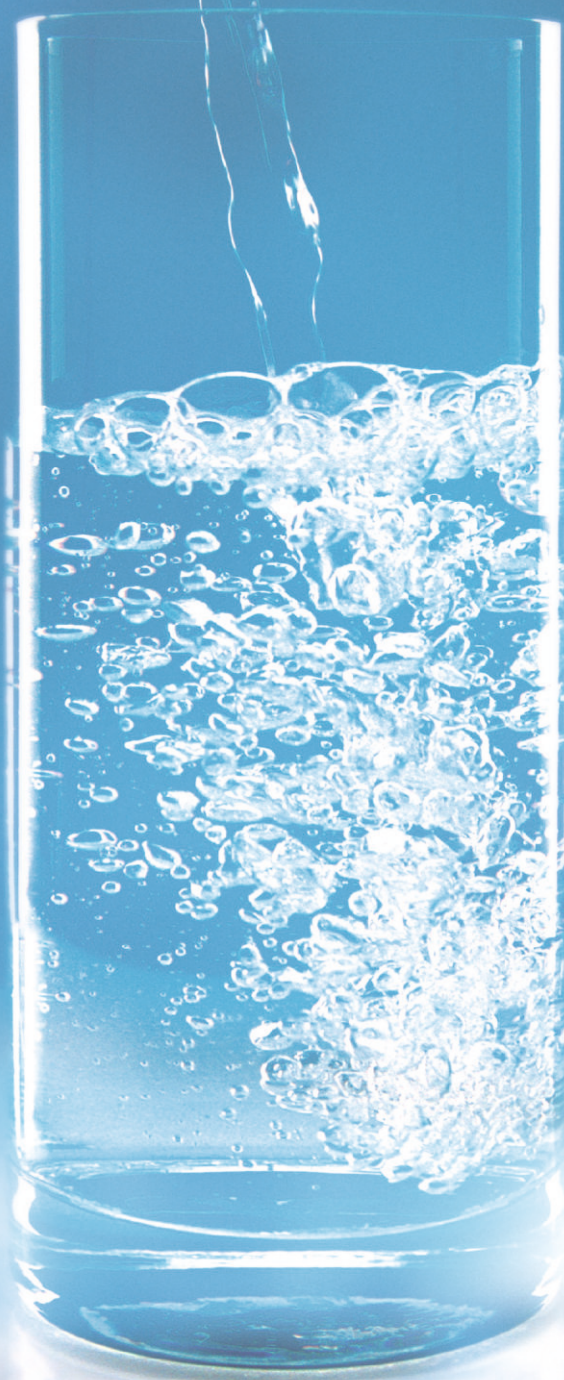

Kaiser®

S 6006 XL*

**DISHWASHER
GESCHIRRSPÜLER
LAVE-VAISSELLE
ПОСУДОМОЕЧНАЯ МАШИНА**

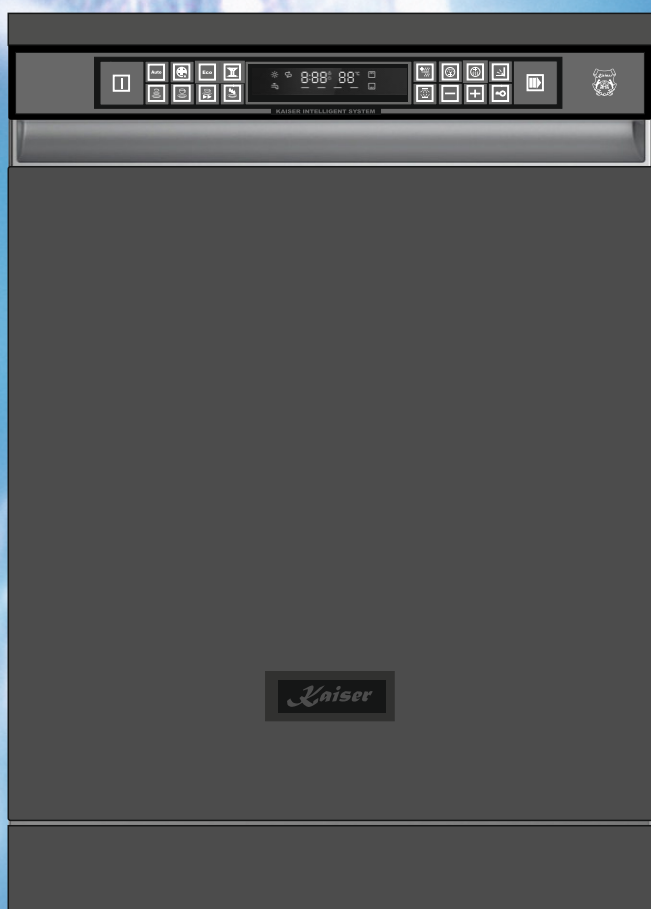

EN USER MANUAL

DE GEBRAUCHSANWEISUNG

FR MODE D'EMPLOI

RU ИНСТРУКЦИЯ ПО ОБСЛУЖИВАНИЮ И ЭКСПЛУАТАЦИИ

LIEBE KUNDIN, LIEBER KUNDE,

wir danken Ihnen für den Erwerb unserer Technik.

Wir sind überzeugt, dass Sie eine richtige Wahl getroffen haben. Wir übergeben Ihnen zum Gebrauch den Geschirrspüler, der die hohen Forderungen befriedigt und den weltumfassenden Standards entspricht.

Bitte lesen Sie die Bedienungsanleitung vor Gebrauch aufmerksam durch. Die Beachtung von Empfehlungen schützt Sie von eventuellen Unannehmlichkeiten, die als Folge der falschen Nutzung des Geschirrspülers auftreten können sowie ermöglicht Ihnen den Strom- und Wasserverbrauch zu reduzieren. Der Geschirrspüler bringt Ihnen viel Vergnügen auf lange Zeit, wenn der Gebrauch der vorliegenden Bedienungsanleitung entsprechen wird.

Unsere Geschirrspüler entsprechen den Hauptforderungen der Sicherheit, der Hygiene und des Umweltschutzes, laut den Direktiven der EU, was mit Zertifikaten DIN ISO 9001, ISO 1400, entsprechend den im Rahmen der EU geltenden Normen, bestätigt ist, und genauso auch den Anforderungen von Gosstandart in Russland und Standards anderer GUS Ländern, was durch die Identifikationszertifikate bestätigt ist.

Mit den Gedanken der ständigen Verbesserung der Qualität unserer Geschirrspüler sind Änderungen bei Design und Einrichtung, die nur zu positiven Veränderungen der technischen Eigenschaften führen, vom Hersteller vorbehalten.

Wir wünschen Ihnen die effektive Nutzung unseres Produkts.

Hochachtungsvoll

Kaiser
OLAN-Haushaltsgeräte
Berlin Germany

Wir Informieren Sie, dass unsere Geschirrspüler, die der Gegenstand der vorliegenden Bedienungsanleitung sind, sind ausschließlich für den häuslichen Gebrauch vorbestimmt.

DEAR CUSTOMERS,

thank you for purchasing this Kaiser product.

We are convinced that you have made a right choice. You have purchased a dishwasher which satisfies the high-quality demands and corresponds to comprehensive international standards.

Please read these instructions carefully before starting operation to be sure to obtain optimum performance. The following recommendations are aimed to protect you from possible inconveniences which can occur as a result of the wrong operation and, at the same time, reduce the consumption of electric energy and water. Proper operation and maintenance provide a longer service life of the unit.

The Kaiser dishwashers fulfil the main norms of safety, hygiene, and environment protection in correspondence with the EU directives and are certified according to EU norms and standards (DIN ISO 9001, ISO 1400), standards of Russia (Gosstandart) and the CIS.

The company's policy is aimed at constant improvement of product quality. Modifications made to the design and equipment result in exclusively positive changes in operating qualities of the appliances. The right for changes in the products is reserved by the manufacturer.

We wish you an effective use of the Kaiser product.

Yours faithfully

Kaiser
OLAN-Haushaltsgeräte
Berlin Germany

The appliances under present operating instructions are designed for domestic and not industrial use.

CHERS CLIENTS,

merci d'avoir acheté notre technologie.

Nous sommes convaincus que vous avez fait le bon choix. Nous vous remettons le lave-vaisselle à utiliser, qui répond aux exigences élevées et correspond aux normes mondiales.

Veillez lire attentivement le mode d'emploi avant utilisation. Le respect des recommandations vous protégera des désagréments pouvant découler d'une mauvaise utilisation du lave-vaisselle et vous permettra de réduire la consommation d'électricité et d'eau. Vous profiterez longtemps de votre lave-vaisselle si vous l'utilisez conformément à ce mode d'emploi.

Nos lave-vaisselle répondent aux principales exigences de sécurité, d'hygiène et de protection de l'environnement, selon les directives de l'UE, ce qui est confirmé par les certificats DIN ISO 9001, ISO 1400, selon les normes applicables au sein de l'UE, ainsi que les exigences de Gosstandart en La Russie et les normes des autres pays de la CEI, ce qui est confirmé par les certificats d'identification.

Dans l'idée d'améliorer continuellement la qualité de nos lave-vaisselle, le fabricant se réserve le droit d'apporter des modifications de conception et d'équipement qui n'entraînent que des modifications positives des propriétés techniques.

Nous vous souhaitons une utilisation efficace de notre produit.

Sincèrement

Kaiser
OLAN-Haushaltsgeräte
Berlin Germany

Nous vous informons que nos lave-vaisselle, qui font l'objet de cette notice d'utilisation, sont exclusivement destinés à un usage domestique.

УВАЖАЕМЫЙ ПОКУПАТЕЛЬ,

благодарим Вас за приобретение нашей техники.

Мы уверены, что Вы сделали правильный выбор. Передаём Вам в пользование посудомоечную машину, удовлетворяющую самым высоким требованиям и отвечающую мировым стандартам.

Просим Вас внимательно прочитать инструкцию по обслуживанию и эксплуатации до пуска устройства. Соблюдение содержащихся в ней рекомендаций защитит Вас от возможных неприятностей при неправильной эксплуатации посудомоечной машины, а также позволит Вам уменьшить расход электроэнергии и воды. Если эксплуатация посудомоечной машины будет соответствовать настоящей инструкции, наша посудомоечная машина будет радовать Вас долгое время.

Наши посудомоечные машины полностью соответствуют основным требованиям безопасности, гигиены и защиты окружающей среды, согласно директивам Европейского Союза, что подтверждено сертификатами DIN ISO 9001, ISO 1400, в соответствии с настоящими нормами, действующими на территории Европейского сообщества, а также полностью отвечают всем требованиям Госстандарта России и стандартов других стран СНГ, что подтверждается сертификатами соответствия.

С мыслью о дальнейшем повышении технических и эксплуатационных характеристик наших посудомоечных машин мы оставляем за собой право на внесение изменений в дизайн и устройство, влияющих только положительно на потребительские качества и свойства продукта.

Желаем Вам эффективного пользования продуктом нашей фирмы.

Уважающий Вас

Kaiser
OLAN-Haushaltsgeräte
Berlin Germany

Информируем, что наши посудомоечные машины, являющиеся предметом настоящей Инструкции, предназначены исключительно для домашнего пользования.

INHALTSVERZEICHNIS**CONTENTS**

BEDIENUNGSANLEITUNG FÜR MONTAGE	6	INSTALLATION INSTRUCTIONS	6
Stromanschluss	6	Electrical connection	6
Anschluss ans Wassernetz	8	Connection to water supply and sewerage network	8
Aufstellen des Geräts	12	Installation	12
Sicherheitsbedingungen	14	Safety conditions	14
KURZBESCHREIBUNG	18	BRIEF DESCRIPTION	18
Gesamtansicht	18	General view	18
Bedienblenden	20	Control panels	20
AUSSTATUNG	22	EQUIPMENT	22
Geschirr einordnen	22	Loading the dishwasher baskets	22
Spülmittelspender	28	Detergent dispenser	28
Klarspülerspender	32	Rinse aid dispenser	32
Wasserenthärter	36	Water softener	36
Filtersystem	40	Filtering system	40
GEBRAUCH VOM GESCHIRRSPÜLER	42	OPERATING THE DISHWASHER	42
Elektronische Programmierung	44	Programmable control	44
Waschzyklentabelle	54	Wash cycle table	54
PFLEGE UND WARTUNG	56	CARE AND ATTENDANCE	56
UMWELTVERTRÄGLICHKEIT	76	RESPECT FOR THE ENVIRONMENT	76

TABLE DES MATIÈRES**ОГЛАВЛЕНИЕ**

MANUEL D'INSTRUCTIONS POUR LE MONTAGE	7	ИНСТРУКЦИЯ ПО МОНТАЖУ	7
Connexion électrique	7	Подключение к электросети	7
Raccordement au réseau d'eau	9	Подключение к сети водоснабжения и канализации	9
Installation de l'appareil	13	Установка	13
Conditions de sécurité	15	Условия безопасности	15
DESCRIPTION COURTE	19	КРАТКОЕ ОПИСАНИЕ	19
Vue générale	19	Внешний вид	19
Panneau de commande	21	Панель управления	21
ÉQUIPEMENT	23	ОБОРУДОВАНИЕ	23
Charger la vaisselle	23	Размещение посуды в машине	23
Distributeur de détergent	29	Емкость для моющего средства	29
Distributeur de produit de rinçage	33	Емкость для ополаскивателя	33
Adoucisseur d'eau	37	Устройство для снижения жесткости воды	37
Système de filtre	41	Система фильтров	41
UTILISATION DU LAVE-VAISSELLE	43	ИСПОЛЬЗОВАНИЕ ПОСУДОМОЕЧНОЙ МАШИНЫ	43
Programmation électronique	45	Электронное программирующее устройство	45
Tableau des cycles de lavage	55	Таблица циклов мойки	55
SOINS ET ENTRETIEN	57	ОБСЛУЖИВАНИЕ И УХОД	57
COMPATIBILITÉ ENVIRONNEMENTALE	77	ОХРАНА ОКРУЖАЮЩЕЙ СРЕДЫ	77

BEDIENUNGSANLEITUNG FÜR MONTAGE

STROMANSCHLUSS

Vor der Durchführung des Stromanschlusses muss sichergestellt werden, dass:

- die Eigenschaften des Stromnetzes mit den Werten auf dem angebrachten Typenschild auf der Rückwand des Geschirrspülers übereinstimmen,
- das Stromnetz gemäß den geltenden Bestimmungen und Rechtsvorschriften geerdet ist.

Nachdem Sie sich vergewissert haben, dass Spannungs- und Frequenzwerte des Stroms im Stromnetz den Angaben auf dem Geräteschild entsprechen, stecken Sie den Stecker in eine ordnungsgemäß geerdete Wandsteckdose.

Diese Geschirrspülmaschine ist für das Netz ~220 - 240V, 50Hz ausgelegt. Zur Anwendung sind nur Kupferdrahtsicherungen verwendbar, die für die Stromstärke von 12 A geeignet sind. Von Vorteil wäre es jedoch für dieses Gerät einen selbsttätig gesteuerten Schalter mit 3 mm-Kontaktentfernung zu benutzen, welcher für dieses Gerät einen abgesonderten Stromkreis bildet.

Befestigen Sie die Steckdose im benachbarten Schrank. Prüfen Sie nach der Installation der Geschirrspülmaschine, ob der Zugang zum Stecker des Gerätes frei ist.

Stellen Sie vor dem ersten Benutzen sicher, dass eine ordentliche Erdung vorhanden ist.

Zu Ihrer persönlichen Sicherheit:

Benutzen Sie für dieses Gerät kein Verlängerungskabel bzw. keinen Adapterstecker.

Achtung! Die Montage von Schläuchen und elektrischem Netzanschluss soll nur von einem qualifizierten Fachmann durchgeführt werden.

INSTALLATION INSTRUCTIONS

ELECTRICAL CONNECTION

Before connecting the stove to the mains power supply, make sure that:

- the supply voltage corresponds to the specifications on the data plate on the behind of the dishwasher,
- the mains supply has an efficient ground connection complying with all applicable laws and regulations.

After making sure that the voltage and the frequency values for the current in the home correspond to those on the rating plate and that the electrical system is sized for the maximum voltage on the rating plate, insert the plug into an electrical socket which is earthed properly.

This dishwasher is intended for AC power ~220 - 240V, 50Hz. Use safety copper wire fuse 12 A only. Preferable is a time delay fuse or circuit breaker with a 3 mm contact spacing which constitutes a separate circuit for the appliance.

The outlet should be placed in the adjacent cabinet. After the dishwasher has been mounted, make sure that the plug is accessible.

Before using the appliance for the first time, check up if the due grounding is provided.

For personal safety:

Do not use an extension cord or an adapter plug with this appliance.

Attention! Connection of hoses and cords as well as placing the appliance into operation must be made by a qualified expert only.

INSTRUCTIONS D'INSTALLATION

RACCORDEMENT ELECTRIQUE

Avant d'effectuer le raccordement électrique, il faut s'assurer que :

- les propriétés de l'alimentation correspondent aux valeurs de la plaque signalétique fixée sur la paroi arrière du lave-vaisselle,
- le système d'alimentation est mis à la terre conformément aux réglementations et dispositions légales en vigueur.

Après vous être assuré que les valeurs de tension et de fréquence du courant dans le secteur correspondent aux informations figurant sur la plaque signalétique, insérez la fiche dans une prise murale correctement mise à la terre.

Ce lave-vaisselle est conçu pour le secteur ~ 220 - 240V, 50Hz. Seuls des fusibles en fil de cuivre adaptés à un courant de 12 A peuvent être utilisés pour cette application. Cependant, il serait avantageux d'utiliser un interrupteur à commande automatique avec une distance de contact de 3 mm pour cet appareil, qui forme un circuit séparé pour cet appareil.

Fixez la prise dans l'armoire adjacente. Après avoir installé le lave-vaisselle, vérifiez s'il y a un accès libre à la prise de l'appareil.

Avant de l'utiliser pour la première fois, assurez-vous qu'il est correctement mis à la terre.

Pour votre sécurité personnelle :

N'utilisez pas de rallonge ou d'adaptateur pour cet appareil.

Attention! L'installation des tuyaux et le raccordement au réseau électrique ne doivent être effectués que par un spécialiste qualifié.

ИНСТРУКЦИЯ ПО МОНТАЖУ

ПОДКЛЮЧЕНИЕ К ЭЛЕКТРОСЕТИ

Перед подключением к эл. сети, необходимо убедиться, что:

- параметры сети соответствуют данным в табличке на задней стенке посудомоечной машины,
- эл. сеть заземлена в соответствии с действующими предписаниями.

После того, как Вы удостоверились, что значения напряжения и частоты тока в электросети соответствуют данным, указанным на заводской табличке устройства, вставьте сетевую вилку в надлежащим образом заземленную настенную розетку.

Эта посудомоечная машина разработана для работы в сети ~220 - 240В, 50Гц. К применению пригодны плавкие предохранители с медной проволокой, рассчитанные на силу тока 12 А. Однако рекомендуется применение собственной электроцепи, питающей только это устройство с автоматическим выключателем с расстоянием между контактами 3 мм.

Электрическая розетка должна быть помещена в смежной нише и сетевая вилка доступна после инсталляции посудомоечной машины.

Перед первым использованием удостоверьтесь в наличии должного заземления.

Для Вашей личной безопасности:

Не используйте удлинители или любого вида адаптеры для подключения этого устройства.

Внимание! Монтаж и подключение шлангов и сетевого кабеля посудомоечной машины должны производиться только квалифицированным специалистом.

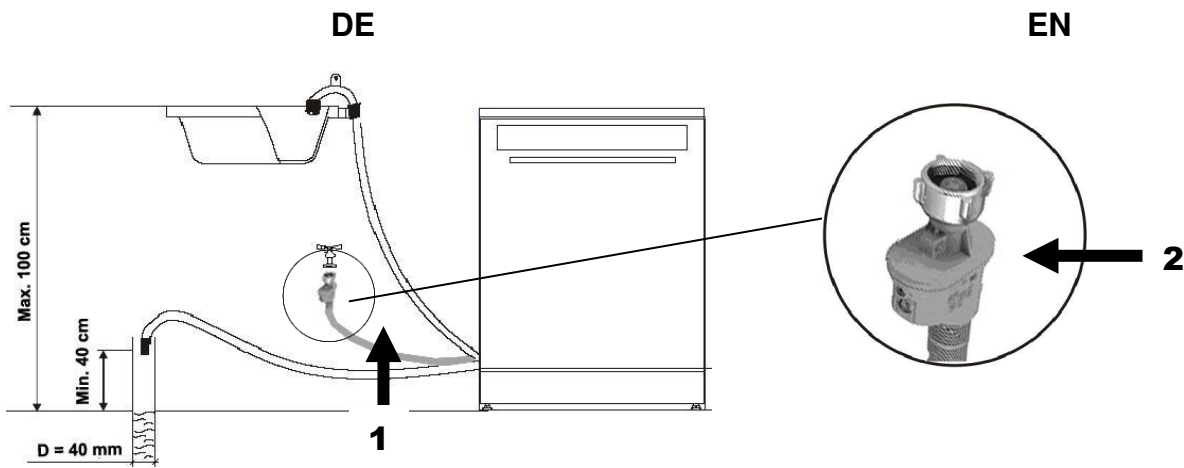

ANSCHLUSS ANS WASSERNETZ

Anschluss des Wasserzulauf-Schlauchs mit Aqua-Stop-System

Der Wasserzulauf-Schlauch mit Aqua-Stop-System **1** ist doppelwandig.

Das Aqua-Stop-System sperrt den Wasserzufuhr falls der Wasserzulaufschlauchs beschädigt bzw. der Luftraum zwischen dem Schlauch und seiner geriffelten Außenhülle mit Wasser gefüllt ist.

Bei dem Anschluss des Gerätes an die Wasserleitung verwenden Sie nur einen neuen Wasserzulaufschlauch. Die gebrauchten Schläuche dürfen nicht wieder verwendet werden.

Der Wasserdruck soll Minimum 0,04 MPa und Maximum 1 MPa betragen. Wenden Sie sich an das Servicezentrum, wenn der Wasserdruck niedriger als Minimum ist.

- Nehmen Sie den Wasserzulaufschlauch aus der speziellen Nische auf der Rückwand des Geschirrspülers heraus.
- Drehen Sie die Mutter **2** des Wasserzulauf-Schlauches auf dem Hahn der Wasserleitung mit dem 3/4- Zoll-Gewinde zu.
- Drehen Sie den Wasserzulaufhahn vor dem Start des Geschirrspülers vollständig auf.

CONNECTING TO WATER SUPPLY AND SEWERAGE NETWORK

Connecting the Aqua-Stop inlet hose

The inlet hose equipped with Aqua-Stop System **1** is provided with double walls.

The Aqua-Stop System ensures blocking of water supply in case the inlet hose has broken as well as if the air gap between the hose itself and its corrugated shell is filled with water.

Connect the appliance to the water mains with new hose sets only. Never reuse old hose sets.

Water pressure must amount to 0.04 MPa (min.) and 1 MPa (max.). In case the pressure is below the minimum value, consult the Service Centre.

- Pull the inlet hose completely out from storage compartment located at the back of the dishwasher.
- While adjusting to the faucet, tighten the screw **2** of the safety inlet hose (3/4-inch thread).
- Before starting the dishwasher, turn on the faucet against the stop.

RACCORDEMENT AU RÉSEAU D'EAU

Raccordement du tuyau d'arrivée d'eau avec le système Aqua-Stop

Le tuyau d'arrivée d'eau avec Aqua-Stop-System **1** est à double paroi.

Le système Aqua-Stop bloque l'alimentation en eau si le tuyau d'arrivée d'eau est endommagé ou si l'espace d'air entre le tuyau et son enveloppe extérieure ondulée est rempli d'eau.

Lors du raccordement de l'appareil à la conduite d'eau, utilisez uniquement un nouveau tuyau d'arrivée d'eau. Les tuyaux usagés ne doivent pas être réutilisés.

La pression de l'eau doit être au minimum de 0,04 MPa et au maximum de 1 MPa. Contactez le centre de service si la pression de l'eau est inférieure au minimum.

- Sortez le tuyau d'arrivée d'eau de la niche spéciale sur la paroi arrière du lave-vaisselle.
- Fermez l'écrou **2** du tuyau d'arrivée d'eau sur le robinet de la conduite d'eau avec le filetage 3/4 de pouce.
- Ouvrez complètement le robinet d'arrivée d'eau avant de démarrer le lave-vaisselle.

ПОДКЛЮЧЕНИЕ К СЕТИ ВОДОСНАБЖЕНИЯ И КАНАЛИЗАЦИИ

Подключение подающего шланга с системой Aqua-Stop

Подающий шланг с системой Aqua-Stop **1** имеет двойные стенки.

Система Aqua-Stop блокирует поток воды в случае разрыва подающего шланга, а также в случае, если воздушное пространство между самим шлангом и его внешней рифленой оболочкой заполнено водой.

При подключении машины к водопроводу используйте всегда только новый подающий шланг, никогда не используйте подающие шланги, бывшие ранее в эксплуатации.

Давление воды должно составлять минимум 0,04 МПа (0,4 бар) и максимум 1 МПа (10 бар). При давлении ниже минимума обратитесь в сервисный центр.

- Достаньте подающий шланг из специальной ниши на задней стенке машины.
- Закрутите гайку **2** подающего шланга на кране водопровода с резьбой 3/4 дюйма.
- Перед запуском машины полностью откройте кран подачи воды.

Kaltwasseranschluss

- Schließen Sie den Kaltwasserschlauch an den Anschluss mit 3/4-Zoll-Gewinde an und vergewissern Sie sich, dass er fest und dicht sitzt.

Wenn die Wasserröhre neu sind, oder eine längere Zeit nicht benutzt worden sind, lassen Sie zuerst Wasser fließen, um sicherzugehen, dass das Wasser klar und frei von Unreinheiten ist.

Wird diese Vorsichtsmaßnahme nicht eingehalten, besteht das Risiko, dass der Wasserzufluss blockiert und das Gerät dadurch beschädigt wird.

Heißwasseranschluss

Der Wasserzulaufschlauch des Geräts kann auch an die Heißwasserleitung angeschlossen werden, solange die Wassertemperatur darin 60°C nicht überschreitet.

Bei der Verwendung heißen Wassers verkürzt sich die Zeit des Spülzyklus und der Stromverbrauch sinkt.

Der Anschluss an die Heißwasserleitung erfolgt nach den gleichen Vorgangsweisen wie beim Anschluss an die Kaltwasserleitung.

Anschluss des Abflussschlauchs

- Schließen Sie den Abflussschlauch an ein Abflussrohr von mindestens 40 mm Durchmesser an. Oder lassen Sie das Wasser direkt in die Spüle abfließen.

Verwenden Sie die Spezialplastikhalterung, die mit dem Gerät geliefert wird.

Vergewissern Sie sich, dass der Schlauch nicht geknickt oder gequetscht wird. Das freie Ende des Schlauchs muss sich auf einer Höhe zwischen 40 und 100 cm befinden und darf nicht in Wasser getaucht werden.

Connecting cold water

- Connect the cold water inlet hose to the threaded 3/4-inch connector. Make sure it is fastened tightly.

If the water pipes are new or have not been used for an extended period of time, let the water run to make sure that the water is clear and free of impurities.

If this precaution is not taken, there is a risk that the water inlet can get blocked and damage the appliance.

Connecting hot water

The inlet hose of the appliance can be also connected to the hot water supply provided the temperature doesn't exceed 60° C.

In this case, both the wash cycle time and the power consumption are reduced.

For hot water connection follow the same procedure as that for cold water.

Connecting drain hose

- Connect the drain hose to the drain pipe (diameter: 40 mm min.), or let it run directly into the sink.

Use the special plastic hose support which is delivered with the appliance.

The free end of the hose must be at a height of 40 to 100 cm and must not be immersed. Make sure that the hose is free from being bent or flattened.

Raccordement eau froide

- Connectez le tuyau d'eau froide au raccord fileté de 3/4 de pouce et assurez-vous qu'il est bien serré.

Si la conduite d'eau est neuve ou n'a pas été utilisée depuis longtemps, laissez d'abord l'eau couler pour vous assurer que l'eau est claire et exempte d'impuretés.

Si cette précaution n'est pas respectée, le débit d'eau risque d'être bloqué et l'appareil d'être endommagé.

Raccordement eau chaude

Le tuyau d'arrivée d'eau de l'appareil peut également être raccordé au tuyau d'eau chaude tant que la température de l'eau à l'intérieur ne dépasse pas 60°C.

L'utilisation d'eau chaude raccourcira la durée du cycle de rinçage et réduira la consommation d'énergie.

Le raccordement au tuyau d'eau chaude s'effectue de la même manière que le raccordement au tuyau d'eau froide.

Raccordement du tuyau de vidange

- Raccordez le tuyau de vidange à un tuyau de vidange d'un diamètre d'au moins 40 mm. Ou laissez l'eau s'écouler directement dans l'évier.

Utilisez le support en plastique spécial fourni avec l'appareil.

Assurez-vous que le tuyau n'est pas plié ou écrasé. L'extrémité libre du tuyau doit avoir une hauteur comprise entre 40 et 100 cm et ne doit pas être immergée dans l'eau.

Подключение к холодной воде

- Подключите шланг к месту соединения с резьбой 3/4 дюйма и убедитесь, что он плотно сидит на месте.

Если водопроводные трубы новые или долгое время не использовались, дайте воде стечь, чтобы удостовериться, что вода чистая.

При несоблюдении этой меры предосторожности остается риск того, что поступление воды может быть заблокировано и вследствие этого машина выйдет из строя.

Подключение к горячей воде

Подающий шланг машины может быть также подключен и к системе горячего водоснабжения, но в этом случае температура воды не должна превышать 60°C.

При этом время цикла мойки сокращается и сокращается расход электроэнергии.

Подсоединение к линии горячего водоснабжения производится таким же способом, как и при подключении к холодной воде.

Подсоединение сливного шланга

- Подсоедините сливной шланг непосредственно или через тройник в сточную трубу диаметром минимум 40 мм. Вода может стекать и непосредственно в мойку.

Используйте специальное пластиковое крепление для шланга, которое поставляется вместе с машиной.

Удостоверьтесь, что шланг не перегнут или сдавлен. Свободный конец шланга должен быть на высоте между 40 и 100 см и не должен быть погружен в воду.

Abmontieren vom Wassernetz

Um den Wasserzulaufschlauch mit Aqua-Stop-System abzumontieren soll die Wasserzufuhr abgestellt und die Mutter des Wasserzulaufschlauchs mit Aqua-Stop-System am Wasserhahn abgeschraubt werden.

Danach kann man den Schlauch in die spezielle Nische, die sich auf der Rückwand des Geschirrspülers befindet, platzieren.

Wenn das Wasser unmittelbar in die Spüle abfließt beachten Sie Folgendes:

Wenn sich die Spüle auf der Höhe mehr als 100 cm vom Fußboden befindet, ist es nicht möglich, dass ganze Wasser direkt in die Spüle abfließt.

In solchem Fall muss man das Wasser aus dem Schlauch in den Eimer bzw. ein anderes geeignetes Gefäß abfließen lassen. Es soll sich außerhalb der Spüle und tiefer, als die Spüle befinden.

Disconnecting from water supply

To disconnect the Aqua-Stop inlet hose, cut off water supply by turning off the faucet, screw out the nut of the safety inlet hose which adjusts it to the faucet.

Put the hose into the special storage compartment at the back of the dishwasher.

In case the free end of the hose is put directly into the sink, pay attention to the following:

If the sink is mounted at the height of 100 cm from the floor, the excess water cannot be drained directly into the sink.

To drain the excess water from the hose in this case, you need a pail or any other suitable container which should be put below the sink at the side of it.

INSTALLATION

Stellen Sie den Geschirrspüler in der Nähe des Wasser- und Abwasseranschlusses sowie des Stromanschlusses auf.

Sobald das Gerät aufgestellt ist, passen Sie den Geschirrspüler durch Einstellen der Füße **1** an (ein- oder ausschrauben). Der Neigungswinkel darf nicht mehr als 2° betragen.

Der Geschirrspüler ist mit Wasserzu- und -ablaufschläuchen ausgestattet, die rechts oder links befestigt werden können, um eine korrekte Installation zu ermöglichen.

INSTALLATION

Place the dishwasher close to the water supply and sewerage inlets as well as to the electrical outlet.

Once the appliance is positioned, level the dishwasher by adjusting the feet **1** (screw in or out). The inclination angle must not exceed more than 2°.

The dishwasher is equipped with water inlet and drain hoses which can be fixed on the right or on the left to enable proper installation.

Démontage du réseau d'eau

Pour démonter le tuyau d'arrivée d'eau avec le système Aqua-Stop, l'alimentation en eau doit être coupée et l'écrou du tuyau d'arrivée d'eau avec le système Aqua-Stop sur le robinet dévissé.

Ensuite, vous pouvez placer le tuyau dans la niche spéciale sur la paroi arrière du lave-vaisselle.

Si l'eau s'écoule directement dans l'évier, tenez compte des points suivants :

Si l'évier est à une hauteur de plus de 100 cm du sol, il n'est pas possible que toute l'eau s'écoule directement dans l'évier.

Dans un tel cas, l'eau du tuyau doit être évacuée dans le seau ou un autre récipient approprié. Il devrait être à l'extérieur de l'évier et plus profond que l'évier.

INSTALLATION DE L'APPAREIL

Placez le lave-vaisselle à proximité d'une source d'alimentation en eau, d'une évacuation des eaux usées ainsi que d'une prise électrique.

Une fois l'appareil positionné, mettez le à niveau en réglant les pieds **1** (par vissage et dévissage). L'angle d'inclinaison ne doit pas dépasser plus de 2°.

Le lave-vaisselle est équipé de tuyaux d'alimentation en eau et de vidange qui peuvent être fixés à droite ou à gauche pour permettre une installation correcte.

Отсоединение от системы водоснабжения

Чтобы отсоединить подающий шланг с системой Aqua-Stop перекройте подачу воды и открутите гайку шланга с системой Aqua-Stop на кране водопровода.

После этого можно шланг убрать в специальную нишу на задней стенке.

Если вода стекает непосредственно в мойку обратите внимание на следующее:

Если мойка находится на высоте более 100 см от уровня пола, вся вода не сможет сливаться непосредственно в мойку.

В таком случае необходимо сливать воду из шланга в ведро или другой подходящий сосуд, который находится ниже мойки и в стороне от нее.

УСТАНОВКА МАШИНЫ

Установите посудомоечную машину вблизи от вводов водоснабжения и канализации, а также от электрической розетки.

После установки прибора выровняйте посудомоечную машину, отрегулировав ножки **1** (вкрутите или выкрутите). Угол наклона не должен превышать более 2°.

Посудомоечная машина оснащена шлангами для подвода и отвода воды, которые можно закрепить справа или слева, чтобы обеспечить правильную установку.

SICHERHEITSBEDINGUNGEN

- Die Wartung und die Reparatur des Gerätes sollen nur von einem Vertreter der offiziellen Servicewerkstatt erfüllt werden.
- Beim Installieren darf das Stromkabel nicht übermäßig oder gefährlich gebogen, bzw. zusammengequetscht werden.
- Nehmen Sie Ihren Geschirrspüler nicht in Betrieb, wenn nicht alle Gehäuseplatten ordnungsgemäß montiert sind. Öffnen Sie die Tür sehr vorsichtig, solange der Geschirrspüler in Betrieb ist. Es besteht das Risiko, dass Wasser herausläuft.
- Der Geschirrspüler darf nur zum Spülen von Haushaltsgeschirr verwendet werden. Wenn das Gerät nicht bestimmungsgemäß verwendet oder falsch bedient wird, so trägt der Hersteller keine Verantwortung für die möglichen Beschädigungen.
- Verwenden Sie nur Spülmittel und Spülzusatzmittel, die für automatische Geschirrspüler ausgelegt sind. Bewahren Sie diese Produkte außerhalb der Reichweite von Kindern auf.
- Nach dem Einordnen des Geschirrs bzw. Ausräumen schließen Sie die Tür der Spülmaschine. Die offene Tür kann eine Gefahr vorstellen.
- Spülen Sie keine Plastikgegenstände, außer sie haben eine Markierung als geschirrspülerfest oder eine entsprechende Angabe.
- Halten Sie Kinder von Spülmitteln, Klarspüler sowie von der offenen Tür des Geschirrspülers fern, da darin noch Reste der Spülmittel vorhanden sein könnten.
- Hantieren Sie an den Steuermodulen nicht.
- Kleine Kinder sollten beaufsichtigt werden, um sicherzustellen, dass sie nicht mit dem Gerät spielen.

SAFETY CONDITIONS

- Service and repair of the appliance should be carried out only by the representative of an authorized service centre.
- During installation, the power cord must not be excessively or dangerously bent or flattened.
- Do not operate the dishwasher unless all enclosure panels are properly mounted. In case the dishwasher is being operated, open the door carefully: water can flow out.
- The dishwasher is intended for house utensils only. In case of unauthorized operation or wrong service the manufacturer does not bear any responsibility for possible damages.
- Use only detergent and rinse additives intended for an automatic dishwasher. Never use soap, laundry detergent, or hand washing detergent in the dishwasher. Keep these products out of reach for children.
- Don't forget to close the appliance door after having loaded or unloaded the dishwasher. The open door can lead to a trouble.
- Do not wash plastic items in the dishwasher unless they are marked dishwasher safe or the equivalent.
- Keep children away from detergent and rinse aid as well as from the open door of the dishwasher: there could be still some detergent left inside.
- Do not tamper with controls.
- Little children should be supervised to ensure that they do not play with the appliance.

CONDITIONS DE SÉCURITÉ

- L'entretien et la réparation de l'appareil ne doivent être effectués que par un représentant de l'atelier de service officiel.
- Lors de l'installation, le cordon d'alimentation ne doit pas être excessivement ou dangereusement plié ou écrasé.
- Ne faites pas fonctionner votre lave-vaisselle si tous les panneaux du boîtier ne sont pas correctement installés. Ouvrez très soigneusement la porte pendant que le lave-vaisselle est en marche. Il y a un risque de fuite d'eau.
- Le lave-vaisselle ne peut être utilisé que pour laver la vaisselle domestique. Si l'appareil n'est pas utilisé comme prévu ou utilisé de manière incorrecte, le fabricant n'est pas responsable des dommages.
- N'utilisez que des détergents et des additifs conçus pour les lave-vaisselle automatiques. Gardez ces produits hors de portée des enfants.
- Après avoir chargé ou déchargé la vaisselle, fermez la porte du lave-vaisselle. La porte ouverte peut représenter un danger.
- Ne lavez pas les articles en plastique à moins qu'ils ne soient marqués ou étiquetés comme allant au lave-vaisselle.
- Tenez les enfants éloignés des détergents, du produit de rinçage et de la porte ouverte du lave-vaisselle car ils peuvent encore contenir des résidus de détergent.
- Ne pas altérer les modules de commande.
- Les jeunes enfants doivent être surveillés pour s'assurer qu'ils ne jouent pas avec l'appareil.

УСЛОВИЯ БЕЗОПАСНОСТИ

- Обслуживание и ремонт прибора должны выполняться представителем официальной сервисной мастерской.
- При монтаже посудомоечной машины не допускайте чрезмерного или опасного перегиба или пережатия сетевого кабеля.
- Не включайте посудомоечную машину, если не все части корпуса смонтированы должным образом. Во время работы машины дверь ее нужно открывать очень осторожно, так как из машины может брызнуть вода.
- Посудомоечная машина предназначена только для домашнего пользования. Если прибор используется не по назначению или неправильно обслуживается, то изготовитель не несет никакой ответственности за возможные повреждения.
- Используйте только те средства для мытья посуды и ополаскиватели, которые предназначены для автоматических посудомоечных машин. Храните эти средства вне пределов досягаемости детей.
- По окончании загрузки или разгрузки машины, закройте дверь – открытая дверь может доставить неприятности.
- Не мойте в машине пластмассовые предметы за исключением тех, что имеют разрешающую маркировку.
- Держите маленьких детей подальше от средств для мытья посуды и ополаскивателей, а также от открытой двери посудомойки, на которой могут находиться остатки моющих средств.
- Не манипулируйте без надобности органами управления.
- Следите за маленькими детьми, чтобы они не играли с посудомоечной машиной.

DE

- Stellen Sie keine schweren Gegenstände auf die offene Tür des Geschirrspülers. Das Gerät könnte nach vorne kippen.
- Beim Einordnen von schmutzigem Geschirr: Geben Sie scharfe Gegenstände so in den Korb, dass sie die Türdichtung nicht beschädigen können. Scharfe Messer sollten in den Korb mit dem Rücken nach oben gegeben werden, um das Risiko von Schnittwunden zu reduzieren. Es ist empfohlen lange und scharfe Besteckteile auf der zusätzlichen Besteckschublade waagrecht zu platzieren.
- Bei der Benutzung Ihres Geschirrspülers sollten Sie vermeiden, dass Plastikgegenstände die Heizelemente berühren.
- Wenn das Stromkabel beschädigt ist, um jedes Risiko zu vermeiden, muss es vom Hersteller oder von einem qualifizierten Fachmann des Servicedienstes ausgetauscht werden.
- Bei dem Anschluss des Gerätes an die Wasserleitung verwenden Sie immer nur einen neuen Wasserzulaufschlauch. Die gebrauchten Wasserzulaufschläuche dürfen nicht wieder verwendet werden.
- Der Wasserdruck darf maximal 1 MPa (10 bar) und Minimum 0,04 MPa (0,4 bar) betragen.

Achtung! Der Hersteller ist nicht haftbar, wenn bei der Installation des Gerätes alle oben genannten Anweisungen nicht befolgt werden.

EN

- Do not place any heavy objects on the dishwasher's door when it is open. The appliance can tip forward.
- When loading items to be washed: Locate sharp items so that they are not likely to damage the door seal. Load sharp knives backside up to reduce the risk of being cut. Place long and sharp tableware on the additional top basket horizontally.
- Using a dishwasher, ensure that plastic items don't get into contact with the heating element.
- In case the power cord is damaged, to prevent the slightest risk, it should be replaced only by a qualified representative of the manufacturer or an expert from the service centre.
- To connect the appliance to the water supply use new hose sets only. The old hose sets are not reusable.
- The maximum permissible inlet water pressure is 1Mpa (10 bar), while the minimum permissible inlet water pressure is 0,04Mpa (0,4 bar).

Attention! The manufacturer declines all responsibility for damage or injury if the above instructions and general safety precautions are not respected.

- Ne placez pas d'objets lourds sur la porte ouverte du lave-vaisselle. L'appareil pourrait basculer vers l'avant.
- Lors du chargement de la vaisselle sale: placez des objets pointus dans le panier afin qu'ils ne puissent pas endommager le joint de la porte. Les couteaux tranchants doivent être placés dans le panier avec le dos vers le haut pour réduire le risque de coupures. Il est recommandé de placer des couverts longs et tranchants horizontalement sur le tiroir à couverts supplémentaire.
- Lorsque vous utilisez votre lave-vaisselle, évitez de laisser des objets en plastique toucher les éléments chauffants.
- Si le cordon d'alimentation est endommagé, afin d'éviter tout risque, il doit être remplacé par le fabricant ou un spécialiste qualifié du service après-vente.
- Lors du raccordement de l'appareil au tuyau d'eau, n'utilisez jamais qu'un nouveau tuyau d'arrivée d'eau. Les tuyaux d'alimentation en eau usagés ne doivent pas être réutilisés.
- La pression de l'eau doit être au maximum de 1 MPa (10 bar) et au minimum de 0,04 MPa (0,4 bar).

Attention! Le fabricant décline toute responsabilité en cas de dommages ou de blessures si les instructions ci-dessus et les précautions générales de sécurité ne sont pas respectées.

- Не ставьте тяжелые предметы на открытую дверь посудомоечной машины, так как машина может опрокинуться.
- При загрузке грязной посуды: размещайте острые предметы в корзине таким образом, чтобы они не повредили уплотнение двери. Размещайте острые ножи в корзине посудомоечной машины всегда тыльной стороной вверх, чтобы снизить риск порезов. Длинные и острые столовые приборы следует располагать в горизонтальном положении на верхней дополнительной полочке для столовых приборов.
- При пользовании посудомоечной машиной избегайте, чтобы пластмассовые предметы соприкасались с нагревательным элементом.
- В случае повреждения сетевого кабеля, во избежание малейшего риска, он должен быть заменен только квалифицированным представителем производителя или сотрудником сервисной службы.
- При подключении машины к водопроводу используйте всегда только новый подающий шланг, никогда не используйте подающие шланги, бывшие ранее в эксплуатации.
- Давление воды должно составлять максимум 1 MPa (10 бар) и минимум 0,04 MPa (0,4 бар).

Внимание! Изготовитель не несет никакой ответственности, если при установке прибора не соблюдаются все вышеприведенные предписания.

DE

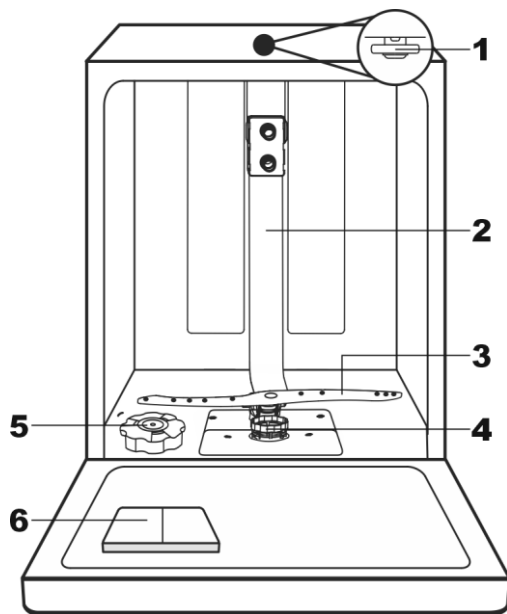

EN

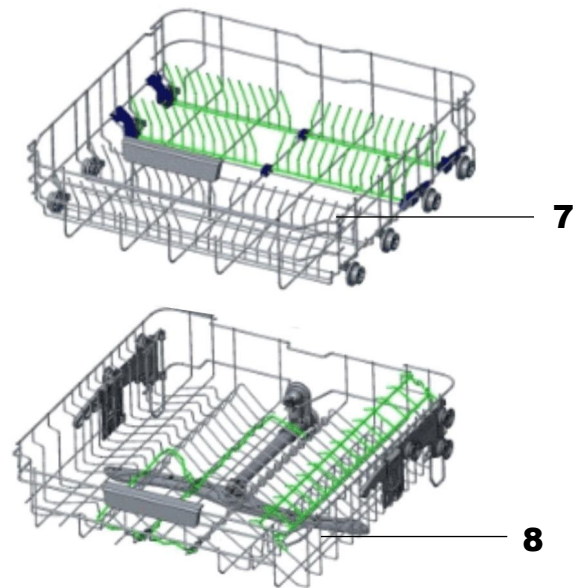

KURZBESCHREIBUNG

Kaiser präsentiert Ihnen die neue Generation der Geschirrspüler **XL**. Sie sind 60 cm breit, haben eine vervollständigte Konstruktion und neues innovatives Design.

Unsere Hauptziele bei der Erarbeitung der Geschirrspüler neuer Generation waren die hohe Effektivität, die Zuverlässigkeit und einfache Nutzung.

Die Geschirrspüler und die Körbe haben jetzt größeres Fassungsvermögen.

WICHTIG!

Um die beste Leistung von Ihrem Geschirrspüler zu erhalten, lesen Sie vor dem ersten Benutzen diese Bedienungsanleitungen durch. Bewahren Sie diese Broschüre zum späteren Nachschlagen auf.

BRIEF DESCRIPTION

With the **XL** model with width 60 cm, *Kaiser* introduces a new generation of dishwashers to you, which are notable for the modified construction and innovative design.

The main targets while developing the new generation dishwashers were high efficiency, reliability and simplicity in use.

Both the dishwashers and baskets for utensils have become more capacious.

IMPORTANT!

To use the dishwasher more effectively, read these instructions carefully. Keep this brochure safe for further using.

GESAMTANSICHT

- 1 Sprüharm oben
- 2 Innenrohr
- 3 Unterer Sprüharm
- 4 Filterbaugruppe
- 5 Salzbehälter
- 6 Spender
- 7 Unterkorb
- 8 Oberkorb
- 9 Besteckschublade **3D Unlimited**

- 10 Füßeregler
- 11 Anschluss ans Abflussrohr
- 12 Anschluss an die Wasserleitung

GENERAL VIEW

- 1 Top spray arm
- 2 Inner pipe
- 3 Lower spray arm
- 4 Filter assembly
- 5 Salt container
- 6 Dispenser
- 7 Lower basket
- 8 Upper basket
- 9 Cutlery drawer **3D Unlimited**

- 10 Adjuster for feet
- 11 Drain Pipe Connector
- 12 Inlet Pipe Connector

FR

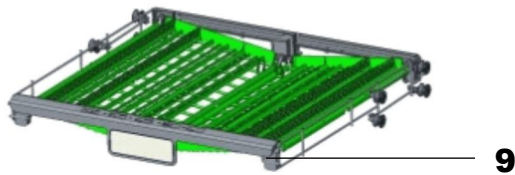

RU

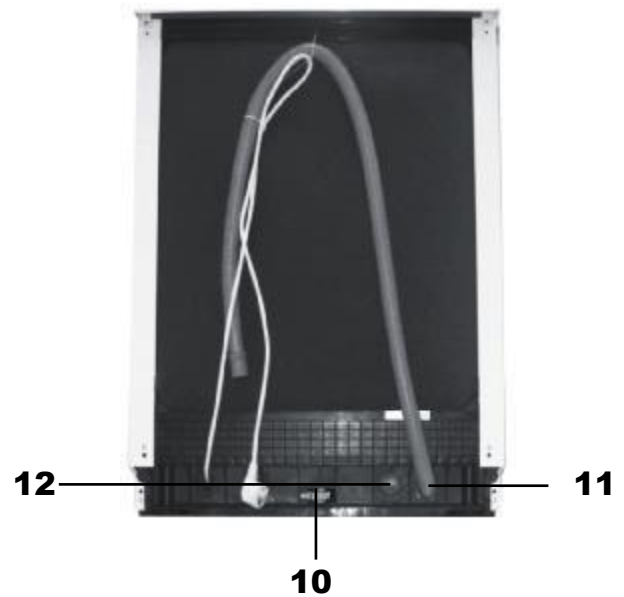

DESCRIPTION COURTE

Kaiser présente la nouvelle génération du lave-vaisselle **XL**. Ils mesurent 60 cm de large, ont une construction achevée et un nouveau design innovant.

Nos principaux objectifs dans le développement de la nouvelle génération de lave-vaisselle étaient une efficacité élevée, une fiabilité et une facilité d'utilisation.

Les lave-vaisselle et les paniers ont maintenant une plus grande capacité

IMPORTANT!

Pour obtenir les meilleures performances de votre lave-vaisselle, lisez ce mode d'emploi avant de l'utiliser pour la première fois. Conservez ce livret pour référence future.

КРАТКОЕ ОПИСАНИЕ

Kaiser представляет Вам новое поколение посудомоечных машин **XL**, шириной 60 см, усовершенствованной конструкции и с новым инновационным дизайном.

При разработке посудомоечных машин нового поколения нашими основными целями были высокая эффективность, надежность и простота в использовании.

Сами машины и корзины для посуды стали вместительнее.

ВАЖНО!

Чтобы достичь наилучших результатов в использовании Вашей посудомоечной машиной, внимательно прочитайте это руководство. Сохраните эту брошюру для дальнейшего пользования.

VUE GÉNÉRALE

- 1 Bras gicleur supérieur
- 2 Tuyau intérieur
- 3 Bras gicleur inférieur
- 4 Ensemble filtre
- 5 Récipient à sel
- 6 Distributeur
- 7 Panier inférieur
- 8 Panier supérieur
- 9 Couverts tiroir **3D Unlimited**
- 10 Contrôleur au pied
- 11 Raccordement au tuyau de drainage
- 12 Raccordement à la conduite d'eau

ВНЕШНИЙ ВИД

- 1 Верхний разбрызгиватель
- 2 Внутренняя труба
- 3 Нижний разбрызгиватель
- 4 Сборка фильтра
- 5 Емкость для соли
- 6 Дозатор
- 7 Нижняя корзина
- 8 Верхняя корзина
- 9 Полка для столовых приборов **3D Unlimited**
- 10 Регулятор для ножек
- 11 Подключение к сливной трубе
- 12 Подключение к водопроводу

BEDIENBLENDE

Die Bedienfelder unserer Geschirrspüler verfügen nicht nur über ein perfektes Design, sondern auch über eine komfortable Programmierung.

CONTROL PANEL

The control panels of our dishwashers possess not only the perfect design, but also convenient programming.

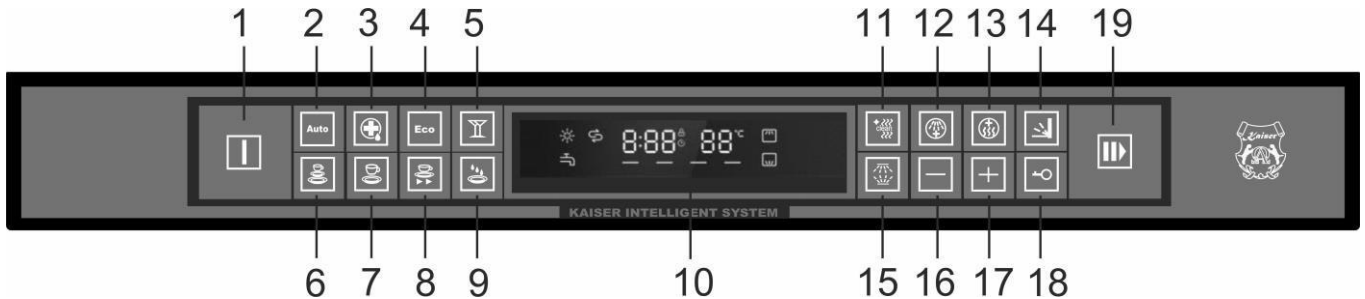

- 1** Ein / Aus-Taste
- 2** Auto-Programm
- 3** Hygiene-Plus-Programm
- 4** Eco-Programm
- 5** Kristall-Programm
- 6** Normal-Programm
- 7** Klarspül-Programm
- 8** Kurzprogramm
- 9** Einweichprogramm
- 10** Display
- 11** Selbstreinigung
- 12** Power Wash
- 13** Extra Trocknen
- 14** Automatisches Öffnen
- 15** Auswahl Ober- / Unterkorb
- 16** Minus-Taste
- 17** Plus-Taste
- 18** Kindersicherung
- 19** Start/Pause-Taste

- 1** On / Off button
- 2** Auto Program
- 3** Hygiene Plus Program
- 4** Eco Program
- 5** Crystal Program
- 6** Normal Program
- 7** Rinse Program
- 8** Short Program
- 9** Soak Program
- 10** Screen
- 11** Self-Cleaning
- 12** Power Wash function
- 13** Extra Drying function
- 14** Door Auto Open function
- 15** Upper / Lower Basket option
- 16** Minus key
- 17** Pluskey
- 18** Child Lock function
- 19** Start / Pause button

PANNEAU DE COMMANDE

Les panneaux de commande de nos lave-vaisselle possèdent non seulement un design parfait, mais aussi une programmation pratique.

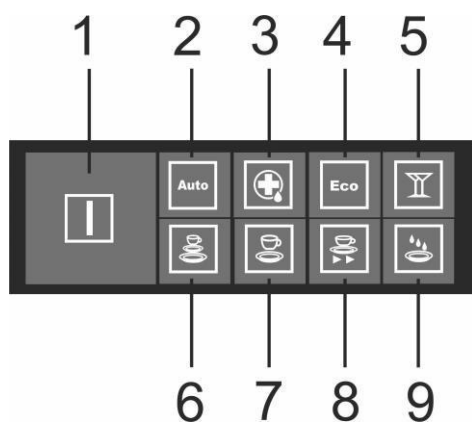

- 1** Bouton Marche/Arrêt
- 2** Programme automatique
- 3** Programme Hygiène Plus
- 4** Programme Éco
- 5** Programme Cristal
- 6** Programme normal
- 7** Programme de rinçage
- 8** Programme court
- 9** Programme de trempage

10 Écran

- 11** Auto-nettoyage
- 12** Lavage sous pression
- 13** Séchage supplémentaire
- 14** Ouverture automatique
- 15** Panier supérieur / inférieur
- 16** Bouton Moins
- 17** Bouton Plus
- 18** Sécurité enfants

19 Bouton Départ / Pause

ПАНЕЛЬ УПРАВЛЕНИЯ

Панели управления наших посудомоечных машин обладают не только совершенным дизайном, но и удобным программированием.

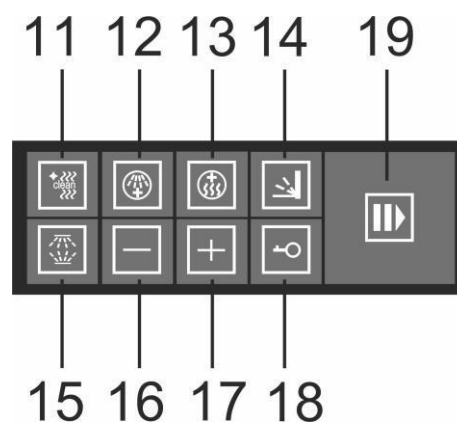

- 1** Кнопка включения / выключения устройства
- 2** Автоматическая Программа
- 3** Программа Гигиена Плюс
- 4** Программа Эко
- 5** Программа Хрусталь
- 6** Нормальная Программа
- 7** Программа Полоскания
- 8** Короткая Программа
- 9** Замачивание

10 Дисплей

- 11** Функция Самоочистка
- 12** Функция Power Wash
- 13** Функция Дополнительная сушка
- 14** Функция автоматического открывания двери
- 15** Выбор верхней / нижней корзины
- 16** Кнопка Минус
- 17** Кнопка Плюс
- 18** Функция Блокировка от детей

19 Кнопка Старт / Пауза

DE

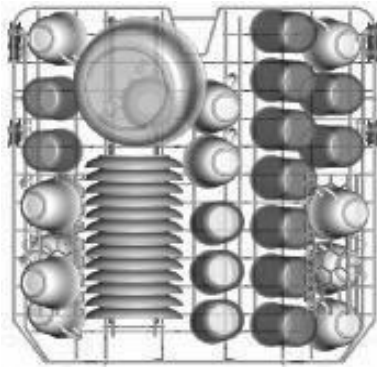

EN



1

AUSSTATUNG

GESCHIRR EINORDNEN

Für die beste Leistung des Geschirrspülers befolgen Sie folgende Richtlinien.

Merkmale und Aussehen der Geschirr- bzw. Besteckkörbe können je nach Modell variieren, wobei ihre Gebrauchseigenschaften unverändert bleiben.

Benutzung des oberen Korbes

Der obere Korb ist dazu ausgelegt, feineres und leichteres Geschirr aufzunehmen, wie etwa Gläser, Kaffee- und Teetassen und Unterteller, sowie kleine Teller, kleine Schalen und flache Pfannen (soweit sie nicht zu schmutzig sind).

Stellen Sie das Geschirr und die Kochtöpfe so, dass sie vom Wasserstrahl nicht bewegt werden könnten.

Der obere Korb kann in der beliebigen Höhe eingestellt werden, wobei man die Räder **1** in die Schienen stellt, die sich in verschiedenen Höhen befinden. Dafür muss man die Fixierstopfen der Schienen abnehmen.

Der obere Korb ist mit klappbaren Rahmen ausgestattet. Das erlaubt die Teetassen in zwei Reihen optimal zu platzieren. Der klappbare Gläserbügel mit seiner speziellen Form gewährt ein sicheres Einordnen von langstieligen Gläsern im oberen Korb.

EQUIPMENT

LOADING THE DISHWASHER BASKETS

To achieve a better performance of the dishwasher, keep to the following loading guidelines.

The construction and the design of tableware and cutlery baskets may vary depending on the model. The consumer qualities, however, remain unaffected.

Using the upper basket

The upper basket is designed to hold more delicate and lighter dishware such as glasses, coffee and tea cups and saucers, as well as plates, small bowls and shallow pans (as long as they are not too dirty).

Position the dishes and cookware so that they do not get moved by water sprays.

The upper basket can be adjusted at different height by putting wheels **1** into rails. For this purpose it is necessary to remove stoppers of the rails.

The upper basket is equipped by folding frames which allow to place tea cups at two levels effectively and to keep high wine glasses safe while washing.



ÉQUIPEMENT

CHARGEMENT DES PANIERS DU LAVE-VAISSELLE

Pour les meilleures performances du lave-vaisselle, suivez ces directives.

Les caractéristiques et l'apparence des paniers à vaisselle et à couverts peuvent varier selon les modèles, mais leurs caractéristiques d'utilisation restent inchangées.

Utilisation du panier supérieur

Le panier supérieur est conçu pour contenir des plats plus fins et plus légers, tels que des verres, des tasses à café et à thé et des soucoupes, ainsi que des petites assiettes, des petits bols et des casseroles peu profondes (à condition qu'elles ne soient pas trop sales).

Positionnez la vaisselle et les casseroles de manière à ce qu'elles ne puissent pas être déplacées par le jet d'eau.

Le panier supérieur peut être réglé à n'importe quelle hauteur, en plaçant les roues **1** dans les rails, qui sont à différentes hauteurs. Pour ce faire, vous devez retirer les chevilles de fixation des rails.

Le panier supérieur est équipé d'un cadre pliable. Cela permet aux tasses à thé d'être placées de manière optimale sur deux rangées.

Le porte-verre pliable avec sa forme spéciale garantit que les verres à long pied peuvent être placés en toute sécurité dans le panier supérieur.

ОБОРУДОВАНИЕ

РАЗМЕЩЕНИЕ ПОСУДЫ В МАШИНЕ

Для достижения оптимальных результатов в пользовании посудомоечной машиной следуйте нижеприведенным указаниям.

Устройство и внешний вид корзин для посуды могут отличаться в зависимости от модели не меняя их потребительских качеств.

Использование верхней корзины

Верхняя корзина предназначена для тонкой и легкой посуды, такой как стаканы, кофейные и чайные чашки и блюдца, маленькие тарелки и миски, а также плоские сковородки (если они не очень грязные).

Расставляйте посуду так, чтобы она не могла быть сдвинута струей воды.

Верхнюю корзину можно переставить выше или ниже, вставляя в направляющие колесики **1** расположенные на разной высоте. Для этого надо снять торцевые заглушки направляющих.

Верхняя корзина оснащена откидными рамками, что позволяет оптимально размещать на двух уровнях чайные чашки.

Специальная форма рамки обеспечивает надёжную установку фужеров в верхней корзине.

DE



Besteckschublade 3D Unlimited

Maximale Vielseitigkeit und Komfort.

Unsere neue Besteckschublade ist flexibler und sicherer denn je. Es ist nicht nur verschiebbar, um in der mittleren Schublade zusätzlichen Platz für hohe Utensilien wie Salatbesteck oder Messer zu bieten, sondern ist jetzt auch klappbar – mit nur einem Finger können Sie Gabeln und Messer einsammeln.

So werden die Tafelgeräte gründlich, aber gleichzeitig sanft gespült und fleckenlos getrocknet.

Nach dem das Spülprogramm beendet ist, können Sie den Besteckschublade mit Tafelgeräten rausnehmen und zum leichteren Abladen z.B. auf dem Tisch platzieren.

EN



Cutlery drawer 3D Unlimited

Maximum versatility and convenience.

Our new cutlery drawer is more flexible and safer than ever. Not only it is slidable to provide extra space for tall utensils like salad servers or knives in the middle rack, but now it is also foldable – use just one finger to collect the forks and knives.

Thanks to that, a thorough and at the same time sparing washing as well as profound drying – without any spots left – is provided.

After the washing has been finished, you can take out the cutlery drawer and conveniently arrange it for unloading.

FR



Tiroir à couverts 3D Unlimited

Polyvalence et confort maximum.

Notre nouveau tiroir à couverts est plus flexible et plus sûr que jamais. Non seulement il peut être glissé pour offrir un espace supplémentaire dans le tiroir du milieu pour les ustensiles de grande taille tels que les couverts à salade ou les couteaux, mais il est désormais également pliable – vous pouvez collecter des fourchettes et des couteaux avec un seul doigt.

De cette façon, les ustensiles de table sont soigneusement rincés et séchés en même temps sans tache.

Une fois le programme de lavage terminé, vous pouvez retirer le tiroir à couverts avec les ustensiles de table et le placer sur la table, par exemple, pour un déchargement plus facile.

RU



Полка для столовых приборов 3D Unlimited

Максимальная универсальность и удобство.

Наша новая полка для столовых приборов более многосторонняя и безопасная, чем когда-либо. Она не только выдвигается, чтобы обеспечить дополнительное место для высокой посуды, например, приборов для салатов или ножей на средней полке, но и складывается – собирайте вилки и ножи одним пальцем.

Это обеспечит их тщательную и одновременно щадящую мойку и хорошую сушку без пятен.

По окончании мойки Вы можете вынуть полку вместе со столовыми приборами и удобно расположить ее для разгрузки.

DE

EN

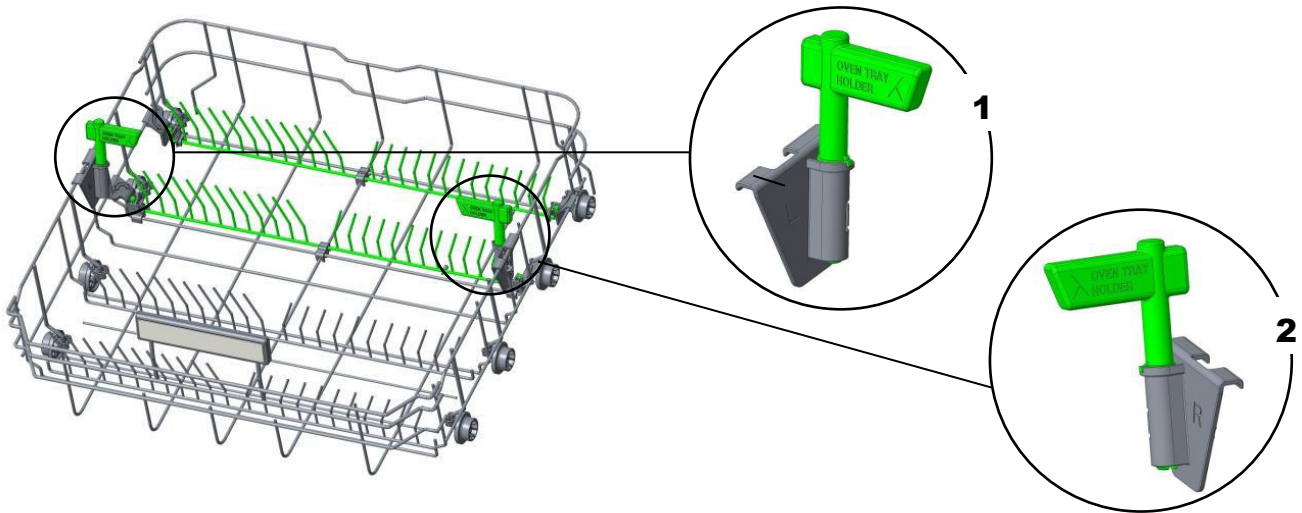

Benutzung des unteren Korbes

Wir empfehlen Ihnen, großes Geschirr sowie Töpfe, Pfannen, Deckel, Tablett, Servierteller, die am schwersten zu reinigen sind, in den unteren Korb zu stellen.

Servierteller und Deckel sind am Rand des Korbes einzuordnen. Töpfe, Servierschüsseln usw. müssen immer mit der Öffnung nach unten hineingestellt werden.

Tiefe Töpfe sollten schräg gestellt werden, damit das Wasser ablaufen kann. Es ist vorzuziehen, Serviergeschirr und Deckel seitlich auf die Körbe zu legen, um die Drehung des oberen Sprüharms nicht zu blockieren. Der empfohlene maximale Durchmesser für Teller vor dem Waschmittelbehälter beträgt 19 cm, um das Öffnen nicht zu behindern.

Der untere Korb hat Zinkenreihen, so dass größere Töpfe, Pfannen und ovale Servierteller hineingestellt werden können.

Der Geschirrspüler ist auch mit Anschlägen zum Spülen von Backblechen ausgestattet. Sie werden jeweils auf der linken, **1** und rechten Seite, **2** des Unterkorbs installiert. Diese Stützen können auch andere breite Gegenstände wie Tablett, großes Geschirr, Ofengestelle und dergleichen aufnehmen.

Platzieren Sie Geschirr, einschließlich Teller, wie in der Abbildung gezeigt: Geschirr mit großem Durchmesser – näher an der Rückseite des Korbs, **3**; das kleinere Geschirr – näher an der Vorderseite des Korbes, **4**.

Using the lower basket

It is advisable to place larger items which are most difficult to clean into the lower basket: pots, pans, lids, trays and bowls, as shown in the figure.

It is preferable to place trays and lids on the side of the baskets in order to prevent the rotation of the top spray arm from being blocked.

Pots, bowls, cups etc, must always be placed upside down. High pots should be slanted to allow water to flow out. It is preferable to place serving dishes and lids on the side of the racks in order to avoid blocking the rotation of the top spray arm. The maximum diameter advised for plates in front of the detergent dispenser is of 19 cm, this not to hamper the opening of it.

The bottom basket is provided with special section bars for bigger pots, pans and oval platters.

The dishwasher is also equipped with supports for washing oven trays. They are installed respectively on the left, **1** and right side, **2** of the lower basket. These supports can also accommodate other wide items such as trays, large dishes, oven racks, and the like.

Place dishes, including plates, as shown in the figure: large diameter dishes – closer to the back of the basket, **3**; smaller crockery – closer to the front of the basket, **4**.

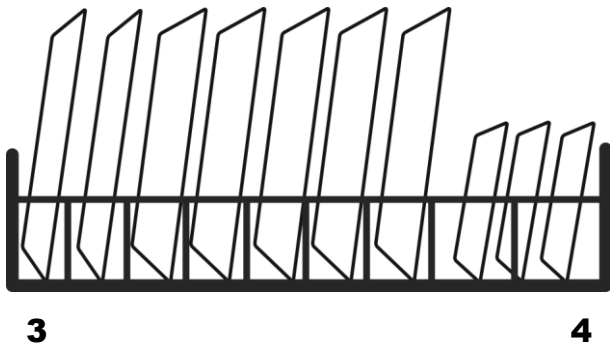

Utilisation du panier inférieur

Nous vous recommandons de placer les grands plats, ainsi que les casseroles, poêles, couvercles, plateaux et assiettes de service, qui sont les plus difficiles à nettoyer, dans le panier inférieur.

Les assiettes de service et les couvercles sont à disposer sur le bord du panier. Les casseroles, bols de service, etc. doivent toujours être placés avec l'ouverture vers le bas.

Les pots profonds doivent être placés à un angle afin que l'eau puisse s'écouler. Il est préférable de placer les plats de service et les couvercles sur le côté des grilles afin d'éviter de bloquer la rotation du bras gicleur supérieur. Le diamètre maximum conseillé pour les assiettes devant le distributeur de détergent est de 19 cm, ceci pour ne pas gêner l'ouverture de celui-ci.

Le panier inférieur a des rangées de dents afin que de plus grandes casseroles, poêles et assiettes de service ovales puissent y être placées.

Le lave-vaisselle est également équipé de supports pour laver les plaques du four. Ils s'installent respectivement à gauche, **1** et à droite, **2** du panier inférieur. Ces supports peuvent également accueillir d'autres articles larges tels que des plateaux, de grands plats, des grilles de four, etc.

Placer les plats, y compris les assiettes, comme indiqué sur la figure: plats de grand diamètre – plus près de l'arrière du panier, **3**; vaisselle plus petite – plus près de l'avant du panier, **4**.

Использование нижней корзины

Массивные предметы, такие как кастрюли, сковороды, крышки, подносы и блюда, которые тяжелее отмываются, следует размещать в нижней корзине.

Подносы и крышки размещайте у стенки корзины. Все кастрюли, миски, чашки и т. д. должны ставиться вверх дном.

Глубокую посуду устанавливайте наискось, чтобы с нее хорошо стекала вода. Желательно размещать сервировочные тарелки и крышки сбоку от решеток, чтобы не блокировать вращение верхнего разбрызгивателя. Рекомендуемый максимальный диаметр тарелок перед дозатором моющих средств 19 см, чтобы не мешать его открытию.

В нижней корзине есть ряды прутьев, в которые можно поставить большие кастрюли и сковородки, овальные сервировочные блюда.

В комплектацию посудомоечной машины входят также упоры для мытья противней духовых шкафов. Они устанавливаются соответственно на левую, **1** и правую сторону, **2** нижней корзины. На данные упоры также можно размещать прочие широкие предметы, такие как подносы, большие блюда, решетки духовых шкафов и тому подобное.

Размещать посуду, в том числе тарелки следует как показано на рисунке: посуда большого диаметра – ближе к тыльной стороне корзины, **3**; посуда меньшего диаметра – ближе к фронтальной стороне корзины, **4**.

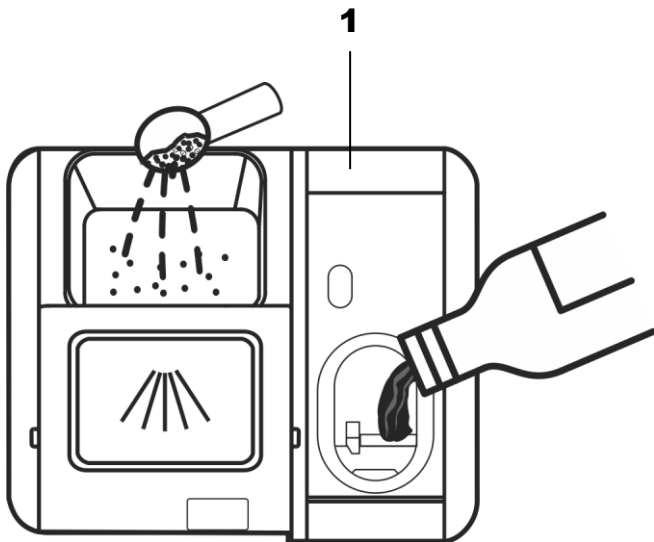

SPÜLMITTELSPENDER

Der Spender **1** muss vor dem Beginn jedes Spülzyklus nachgefüllt werden, indem Sie den Anweisungen in der «Spülgangtabelle» folgen.

Ihr Geschirrspüler verbraucht weniger Spülmittel und Klarspüler, als konventionelle Geschirrspüler.

Dank der speziellen Konstruktion des Spülmittelbehälters kann man sowohl Spülmittelpulver als auch Spülmittel in Form von Tabletten verwenden.

Achtung! Unabhängig davon was für ein Reinigungsmittel verwendet wird, füllen Sie immer den Salzbehälter mit Salz.

Allgemein braucht man nur einen Teelöffel Spülmittel für einen normalen Spülgang.

Stärker verschmutztes Geschirr braucht etwas mehr Spülmittel.

Füllen Sie das Spülmittel immer direkt vor dem Starten des Geschirrspülers ein, sonst wird es feucht und löst sich dann nicht ordentlich auf.

DETERGENT DISPENSER

The dispenser **1** must be refilled before starting each wash cycle in correspondence with the instructions provided in the «Wash Cycle Table».

Your dishwasher uses less detergent and rinse aid than conventional dishwashers.

The special design of the detergent dispenser enables using of powder or tabs detergent.

Caution! Irrespective of the detergent always fill salt container.

Generally, only one teaspoonful of detergent is enough for the ordinary wash load.

More heavily soiled items, however, need more detergent.

Always add the detergent just before starting dishwasher, otherwise it could get damp and will not dissolve properly.

DISTRIBUTEUR DE DÉTERGENT

Le distributeur **1** doit être rempli avant le début de chaque cycle de rinçage en suivant les instructions du «Tableau des cycles de rinçage».

Votre lave-vaisselle utilise moins de détergent et de produit de rinçage que les lave-vaisselle conventionnels.

Grâce à la construction spéciale du réservoir de détergent, il est possible d'utiliser aussi bien la poudre de détergent que le détergent sous forme de pastilles.



Attention! Quel que soit le détergent, remplissez toujours le réservoir de sel.

Généralement, tout ce dont vous avez besoin est une cuillère à café de détergent pour un cycle de lavage normal.

La vaisselle très sale a besoin d'un peu plus de détergent.

Remplissez toujours le détergent juste avant de démarrer le lave-vaisselle, sinon il deviendra humide et ne se dissoudra pas correctement.

ЕМКОСТЬ ДЛЯ МОЮЩЕГО СРЕДСТВА

Емкость для моющего средства **1** необходимо наполнять перед каждым циклом мойки, при этом следуйте указаниям, приведенным в «Таблице циклов мойки».

Ваша посудомоечная машина использует меньше моющего средства чем обычные посудомоечные машины.

Специальная конструкция емкости для моющего средства предусматривает использование моющих средства как в виде порошка, так и специальных таблеток.



Внимание! Независимо от используемого моющего средства, всегда заполняйте контейнер солью.

Как правило, достаточно одной чайной ложки моющего средства для нормального цикла мойки.

Более загрязненная посуда требует несколько большего количества.

Наполняйте емкость моющим средством всегда непосредственно перед запуском машины, иначе оно намокает и не растворяется затем должным образом.

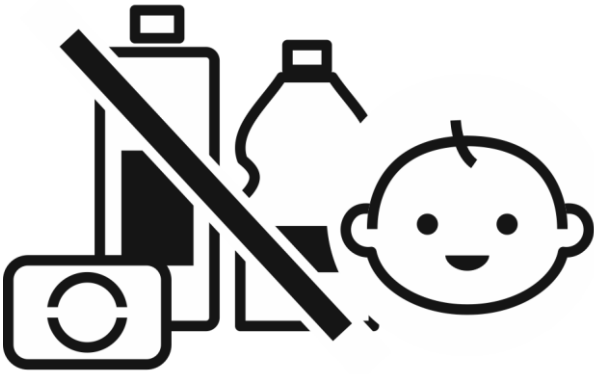

Spülmittelmenge

Verwenden Sie nur für die Geschirrspüler geeignete Spülmittel.

Die Spülmittel müssen frisch und trocken sein.

Geben Sie das Spülmittelpulver in den Spender direkt vor dem Start.

Die Menge an Spülmittel, die gebraucht wird, kann aufgrund von Unterschieden in der Wasserhärte variieren. Zur Feststellung der Wasserhärte in Ihrer Gegend wenden Sie sich an Ihre örtlichen Wasserwerke, oder an die Wasserenthärtungsfirma in Ihrer Gegend.

Je härter das Wasser ist, desto mehr Spülmittel kann erforderlich sein.

Denken Sie daran, damit Sie die richtige Menge herausfinden können, sollten Sie mit kleiner Spülmittelmenge beginnen und bei jeder nacheinander folgenden Spülvorgängen die Spülmittelmenge etwas erhöhen, bis die optimale Waschwirkung erreicht ist.

Achtung! Spülmittel für Geschirrspüler sind ätzend! Achten Sie darauf, sie außer Reichweite von Kindern aufzubewahren.

Amount of Detergent to Use

Use only detergent specially intended for dishwashers.

Keep your detergent fresh and dry.

Do not put powder detergent into the dispenser in advance, do it directly before starting the wash cycle.

If the water isn't too hard, you may also prevent the formation of deposits by adding detergent. The amount of detergent needed can vary due to differences in water hardness. To determine the water hardness in your area, contact your local water utility or area water softening company.

The harder the water, the more detergent you may need.

Remember, you should adjust the amount of detergent you use by small amounts until you find the correct amount.

Caution! Dishwasher detergent is corrosive! Take care to keep it out of reach for children.

Quantité de détergent

N'utilisez que des détergents adaptés au lave-vaisselle.

Les détergents doivent être frais et secs.

Mettez la poudre de détergent dans le distributeur juste avant de commencer.

La quantité de détergent utilisée peut varier en raison des différences de dureté de l'eau. Pour connaître la dureté de l'eau dans votre région, contactez votre compagnie d'eau locale ou l'entreprise d'adoucissement de l'eau de votre région.

Plus l'eau est dure, plus le détergent peut être nécessaire.

N'oubliez pas que pour trouver la bonne quantité, vous devez commencer avec une petite quantité de détergent et augmenter légèrement la quantité de détergent pour chaque cycle de lavage successif jusqu'à ce que l'effet de lavage optimal soit atteint.

Attention! Les détergents à vaisselle sont corrosifs! Assurez-vous de les garder hors de la portée des enfants.

Количество применяемого моющего средства

Используйте только те моющие средства, которые специально предназначены для посудомоечных машин.

Они должны быть свежими и сухими.

Не засыпайте моющее средство в распределитель заранее, а только непосредственно перед мойкой посуды.

Количество применяемого моющего средства может быть различным в зависимости от жесткости воды. Значение жесткости водопроводной воды можно узнать в организации по водоснабжению Вашего района.

Чем жестче вода, тем больше моющего средства может понадобиться.

Чтобы отрегулировать количество применяемого моющего средства, увеличивайте его с каждым разом понемногу, пока не подберете оптимальное количество.

Внимание! Держите средства для мытья посуды подальше от маленьких детей.

DE

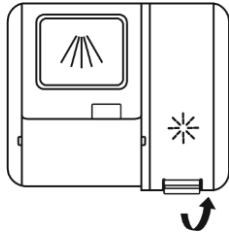

KLARSPÜLERSPENDER

Der Klarspüler wird beim letzten Spülgang freigegeben, um zu verhindern, dass sich Tröpfchen auf Ihrem Geschirr bilden, die Flecke und Streifen hinterlassen.

Der Klarspüler verbessert auch den Trocknungsvorgang, indem er das Wasser vom Geschirr abfließen lässt. Ihr Geschirrspüler ist für die Verwendung von flüssigen Klarspülern ausgelegt. Der Klarspülerspender befindet sich an der Türinnenseite neben dem Spülmittelspender.

Zum Befüllen des Spenders:

1. Entfernen Sie die Kappe des Spülbehälters, indem Sie den Griff anheben,
2. Füllen Sie den Klarspüler in den Spender, achten Sie darauf nicht überfüllen,
3. Schließen Sie die Kappe.
4. Wischen Sie etwaige Spritzer mit einem feuchten Tuch ab.

Der Spender fasst ca. 100 ml Klarspüler.

Einstellen des Klarspülerspenders

Beim letzten Spülgang wird eine abgemessene Klarspülermenge automatisch abgegeben.

Zu viel Klarspüler kann zur Schaumbildung führen und wolkiges Aussehen oder Streifen auf Ihrem Geschirr verursachen.

Wenn Sie in Ihrer Gegend sehr weiches Wasser haben, kann es sein, dass Sie keinen Klarspüler brauchen. Verwenden Sie trotzdem welches, Sie können es auch mit einem gleichen Wasseranteil verdünnen.

EN

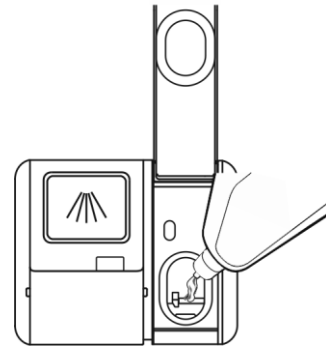

RINSE AID DISPENSER

The rinse aid is released during the final rinse to prevent water from forming droplets on your dishes which can leave spots and streaks.

It also improves drying by allowing water to "sheet" off the dishes.

The dishwasher is designed to use liquid rinse aids.

The rinse aid dispenser is located inside the door next to the detergent dispenser.

To fill the dispenser:

1. Remove the rinse reservoir cap by lifting up the handle,
2. Pour the rinse aid into the dispenser, being careful not to overfill,
3. Close the cap.
4. Wipe away any spills with a damp cloth.

The dispenser holds approx. 100ml of rinse aid.

Adjusting Rinse Aid Dispenser

A measured amount of rinse aid is released from the dispenser during the final rinse.

Too much rinse aid can result in lather of foaming and cause cloudiness or streaks on your dishes.

If the water in your area is very soft, you may not need rinse aid. If you do, you can dilute the rinse aid with an equal amount of water.

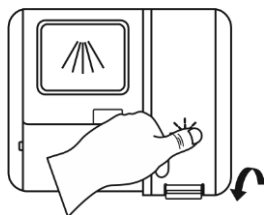

DISTRIBUTEUR DE PRODUIT DE RINÇAGE

Le produit de rinçage est libéré pendant le cycle de rinçage final pour éviter la formation de gouttelettes sur votre vaisselle, qui laissent des taches et des traînées.

Le produit de rinçage améliore également le processus de séchage en permettant à l'eau de s'écouler de la vaisselle. Votre lave-vaisselle est conçu pour utiliser un produit de rinçage liquide. Le distributeur de produit de rinçage est situé à l'intérieur de la porte à côté du distributeur de détergent.

Pour remplir le distributeur:

1. Retirez le couvercle du récipient de rinçage en soulevant la poignée,
2. Versez le produit de rinçage dans le distributeur en faisant attention à ne pas trop remplir,
3. Fermez le couvercle.
4. Essuyez le liquide renversé avec un chiffon humide:

Le distributeur contient environ 100 ml de produit de rinçage

Réglage du distributeur de liquide de rinçage

Une quantité mesurée de produit de rinçage est automatiquement distribuée lors du dernier cycle de lavage.

Trop de produit de rinçage peut mousser et donner un aspect trouble ou des traces sur votre vaisselle.

Si l'eau de votre région est très douce, vous n'aurez peut-être pas besoin de produit de rinçage. Utilisez-le quand même, vous pouvez également le diluer avec une proportion égale d'eau.

ЁМКОСТЬ ДЛЯ ОПОЛАСКИВАТЕЛЯ

Ополаскиватель подается в посудомоечную машину при последнем полоскании для того, чтобы предотвратить образование на посуде капель, которые могут оставить пятна и полосы.

Он улучшает также процесс сушки, способствуя лучшему стеканию воды с посуды. Ваша посудомоечная машина предусмотрена для применения жидких ополаскивателей. Емкость для ополаскивателя находится на внутренней стороне двери рядом с емкостью для моющего средства.

Для заполнения емкости:

1. Снимите крышку бачка для ополаскивания, подняв ручку,
2. Залейте ополаскиватель в дозатор, стараясь не переполнить,
3. Закройте крышку.
4. Удалите пролитую жидкость влажной тканью.

Ёмкость вмещает около 100 мл ополаскивателя.

Регулировка количества подаваемого средства для ополаскивания

Отмеренное количество ополаскивателя подается при последнем полоскании автоматически.

Чрезмерное его количество может привести к образованию слишком обильной пены и к появлению разводов и полос на посуде.

Если в Вашем регионе очень мягкая вода, возможно, Вам вообще не следует пользоваться ополаскивателем, или же Вы можете разбавлять его в равной пропорции водой.

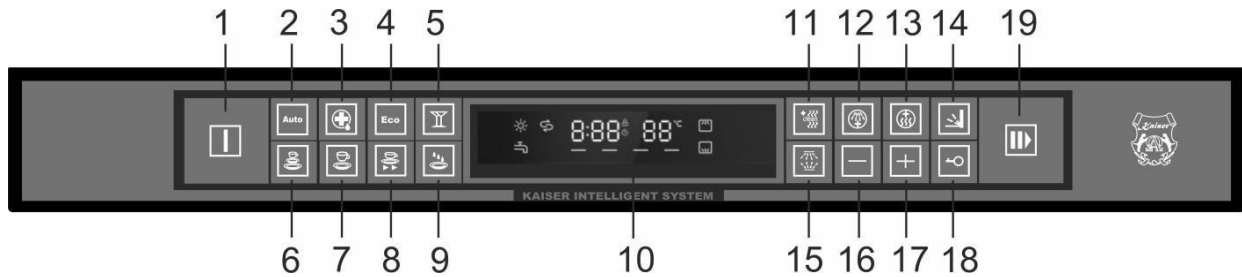

Die Menge des zu verwendenden Klarspülers kann je nach Wasserhärte variieren. Siehe unten „Einstellung des Wasserhärtegrades“.

The amount of rinse aid used may vary depending on the hardness of the water. See below “Adjustment of the water hardness level”.

Erkundigen Sie sich bei Ihrer örtlichen Wasserbehörde nach dem Härtegrad Ihrer Wasserversorgung. Je härter das Wasser ist, desto mehr Klarspüler kann erforderlich sein.

Check with your local water authority for the hardness of your tap water. The harder the water, the more rinse aid may be needed.

Bitte befolgen Sie die folgenden Schritte zur Einstellung des Klarspülerbehälters:

Please follow these steps for adjustment in rinse aid reservoir:

- Schließen Sie die Tür, schalten Sie das Gerät ein
- Halten Sie innerhalb von 60 Sekunden nach dem Einschalten des Gerätes die Taste **11** mindestens 5 Sekunden lang gedrückt, dann drücken Sie die Taste **17**, um in den Einstellmodus zu gelangen
- Drücken Sie erneut die Taste **11**, um die richtige Einstellung entsprechend Ihrer örtlichen Umgebung zu wählen: d3 - d4 - d5 - d1 - d2 - d3. Je höher die Stufe ist, desto mehr Klarspüler wird beim Waschen zugegeben, desto besser ist der Trocknungseffekt, je nach den persönlichen Bedürfnissen des Benutzers.
- Die Standardstufe: d3
- Drücken Sie die Ein/Aus-Taste **1**, um die Einstellung abzuschließen.

- Close the door, switch on the device
- Within 60 seconds after the appliance was switched on, press and hold button **11** for at least 5 seconds, then press **17** button to enter the set mode
- Press button **11** again to select the proper setting according to your local environment: d3 – d4 – d5 – d1 – d2 – d3. The higher the gear is, the more the rinse aid will be put during washing, the better the drying effect, depending on the users' personal needs.
- The default level: d3
- Press the on/off button **1** to complete the setting.

Wann soll der Klarspüler nachgefüllt werden

When to Refill the Rinse Aid Dispenser

Der Klarspüler soll nachgefüllt werden, wenn die entsprechende Mitteilung auf dem LCD Display erscheint bzw. das Warnsymbol für Klarspüler  auf der Bedienblende von Maschinen mit LED-Indikation aufleuchtet.

The rinse aid should be added, when LCD display shows corresponding message or when the Rinse aid warning symbol  on the control panel with LED indication goes on.

La quantité de produit de rinçage utilisée peut varier en fonction de la dureté de l'eau. . Voir ci-dessous „Réglage du niveau de dureté de l'eau“.

Vérifiez la dureté de l'eau de votre robinet auprès des autorités locales. Plus l'eau est dure, plus vous aurez besoin d'ajouter du produit de rinçage.

Veillez suivre ces étapes pour le réglage du réservoir de liquide de rinçage:

- Fermez la porte, mettez l'appareil en marche.
- Dans les 60 secondes suivant la mise en marche de l'appareil, appuyez pendant au moins 5 secondes sur la touche **11**, puis appuyez sur la touche **17** pour entrer dans le mode de réglage.
- Appuyez à nouveau sur la touche **11** pour sélectionner le réglage approprié en fonction de votre environnement local: d3 - d4 - d5 - d1 - d2 - d3. Plus la vitesse est élevée, plus le produit de rinçage sera mis pendant le lavage, meilleur sera l'effet de séchage, selon les besoins personnels des utilisateurs.
- Le niveau par défaut est d3.
- Appuyez sur la touche marche/arrêt **1** pour terminer le réglage.

Quand faut-il remplir le produit de rinçage

Le produit de rinçage doit être ajouté lorsque le message correspondant apparaît sur l'écran LCD ou que le symbole d'avertissement pour le produit de rinçage  s'allume sur le panneau de commande des machines avec un indicateur LED.

Количество применяемого ополаскивателя может быть различным в зависимости от жесткости воды. См. ниже "Установка уровня жесткости воды".

Значение жесткости водопроводной воды можно узнать в организации по водоснабжению Вашего района. Чем жестче вода, тем больше ополаскивателя может понадобиться.

Для настройки резервуара для ополаскивателя выполните следующие действия:

- Закройте дверцу, включите прибор
- В течение 60 секунд после включения прибора нажмите и удерживайте кнопку **11** не менее 5 секунд, затем нажмите кнопку **17** для входа в установленный режим
- Снова нажмите кнопку **11** для выбора подходящей настройки в соответствии с местными условиями: d3 - d4 - d5 - d1 - d2 - d3. Чем выше уровень, тем больше ополаскивателя будет заложено во время стирки, тем лучше эффект сушки, в зависимости от личных потребностей пользователя.
- Уровень по умолчанию: d3
- Нажмите кнопку включения / выключения **1**, чтобы завершить настройку.

Когда следует добавлять ополаскиватель

Ополаскиватель надо добавлять, когда на LCD дисплее высвечивается соответствующее сообщение или загорается контрольный указатель для ополаскивателя  на панели управления машин с LED индикацией.

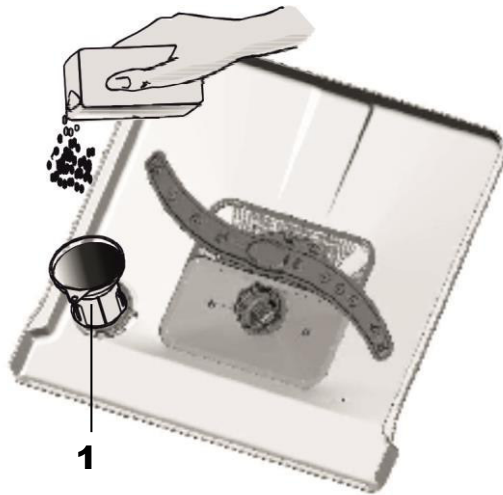

WASSERENTHÄRTER

Die Wasserhärte variiert von Ort zu Ort.

Wenn im Geschirrspüler hartes Wasser benutzt wird, bilden sich an Geschirr und Besteck Ablagerungen.

Das Gerät ist mit einem speziellen Enthärter ausgestattet, der ein Salz verwendet, das spezifisch zum Eliminieren von Kalk und Mineralien aus dem Wasser ausgelegt ist.

Den Enthärter mit Salz befüllen

Verwenden Sie immer nur für Geschirrspüler geeignetes Spezzialsalz.

Der Salzbehälter **1** befindet sich unterhalb des unteren Geschirrkorbs und sollte folgend gefüllt werden:

- Nehmen Sie den unteren Korb heraus und schrauben Sie dann den Deckel vom Salzbehälter ab,
- Wenn Sie den Behälter zum ersten Mal mit Salz befüllen, gießen Sie zuerst in das Behälter 1 L Wasser ein,
- Stecken Sie das Ende des Trichters (mitgeliefert) in die Öffnung und füllen sie etwa 2 kg Salz ein. Es ist normal, dass dabei eine geringe Menge Wasser aus dem Salzbehälter nach oben austritt,
- Schrauben Sie den Deckel sorgfältig wieder an.

WATER SOFTENER

The hardness of the water varies from place to place.

If hard water is used in the dishwasher, deposits will form on the dishes and utensils.

The appliances are equipped with a special softener that uses salt specifically designed to eliminate lime and minerals from the water.

Loading the Salt into the Softener

Always use salt intended for use with dishwashers.

The salt container **1** is located beneath the lower basket and should be filled as follows:

- Remove the lower basket and then unscrew and remove the cap from the salt container,
- If you are filling the container for the first time, fill 1 L of its volume with water,
- Place the end of the funnel (supplied) into the hole and introduce about 2 kg of salt. It is normal for a small amount of water to come out of the salt container,
- Carefully screw the cap back on.

ADOUCCISSEUR D'EAU

La dureté de l'eau varie d'un endroit à l'autre.

Si de l'eau dure est utilisée dans le lave-vaisselle, des dépôts se formeront sur la vaisselle et les couverts.

L'appareil est équipé d'un adoucisseur spécial qui utilise un sel spécialement conçu pour éliminer le calcaire et les minéraux de l'eau.

Remplissez l'adoucisseur de sel

Utilisez toujours du sel spécial adapté au lave-vaisselle.

Le bac à sel **1** est situé sous le panier à vaisselle inférieur et doit être rempli comme suit :

- Sortez le panier inférieur puis dévissez le couvercle du bac à sel,
- Lorsque vous remplissez le récipient de sel pour la première fois, versez d'abord 1 litre d'eau dans le récipient,
- Insérez l'extrémité de l'entonnoir (fourni) dans l'ouverture et remplissez avec environ 2 kg de sel. Il est normal qu'une petite quantité d'eau s'écoule du réservoir de sel lors de cette opération.
- Revissez soigneusement le couvercle.

УСТРОЙСТВО ДЛЯ СНИЖЕНИЯ ЖЕСТКОСТИ ВОДЫ

Жесткость воды различна в зависимости от региона.

При использовании жесткой воды на посуде и столовых приборах образуются отложения в виде накипи.

Посудомоечная машина оснащена устройством для смягчения воды, которое использует соль, специально предназначенную для нейтрализации солей кальция и других минералов.

Добавление соли для смягчения воды

Используйте всегда только соль, специально предназначенную для посудомоечных машин.

Емкость для специальной соли **1** находится под нижней корзиной для посуды и заполняется следующим образом:

- Выньте нижнюю корзину для посуды и открутите крышку емкости для специальной соли,
- Если Вы засыпаете соль в первый раз, необходимо добавить в ёмкость для соли 1 литр обычной воды,
- Вставьте поставляемую в комплекте с машиной воронку в отверстие и засыпьте примерно 2 кг соли. Вполне нормально, если при этом из емкости для соли вытечет наружу некоторое количество воды,
- Тщательно закрутите крышку емкости.

Der Salzbehälter muss nachgefüllt werden, wenn die entsprechende Mitteilung auf dem LCD Display erscheint bzw. das Warnsymbol für Salz  auf der Bedienblende von Maschinen mit LED-Indikation aufleuchtet. Normalerweise erscheint diese Mitteilung auf dem LCD Display bzw. leuchtet das Warnsymbol für Salz noch einige Zeit, nachdem der Behälter nachgefüllt wurde. Es geht erst dann aus, wenn das Salz voll aufgelöst ist.

The salt container must be refilled when LCD display shows corresponding message or when the salt warning symbol  for the machines with LED indication comes on. Usually, the salt warning message on LCD display / symbol on LED control panel is still on for a certain time after the salt container is refilled with salt and goes out as soon as the salt has dissolved completely.

Sollte Salz daneben geschüttet worden sein, soll ein Spülprogramm durchlaufen gelassen werden, um die Salzreste zu entfernen.

If there are spills of the salt, a soak program could be run to wipe them out.

Einstellen des Salzverbrauchs

Der Geschirrspüler ist so ausgelegt, dass die Menge des Salzverbrauchs auf Basis der Wasserhärte des verwendeten Wassers eingestellt werden kann.

Adjusting Salt Consumption

The dishwasher allows adjusting the amount of the consumed salt depending on the hardness of the water used.

Bitte befolgen Sie die folgenden Schritte zur Einstellung des Wasserhärtegrades:

Please follow these steps for adjustment of the water hardness level:

- Schließen Sie die Tür, schalten Sie das Gerät ein
- Drücken Sie innerhalb von 60 Sekunden nach dem Einschalten des Geräts die Taste **11** und halten Sie diese mindestens 5 Sekunden lang gedrückt, um in den Einstellmodus für den Wasserenthärter zu gelangen
- Drücken Sie die Taste **11** erneut, um die richtige Einstellung entsprechend Ihrer örtlichen Umgebung zu wählen: H1 - H2 - H3 - H4 - H5 - H6 gemäß der folgenden Tabelle
- Die Standardstufe: H3
- Drücken Sie die Ein/Aus-Taste **1**, um die Einstellung abzuschließen.

- Close the door, switch on the device
- Within 60 seconds after the appliance was switched on, press and hold button **11** for at least 5 seconds to enter the water softener setting mode
- Press button **11** again to select the proper setting according to your local environment: H1 – H2 – H3 – H4 – H5 – H6 according to the table below
- The default level: H3
- Press the on/off button **1** to complete the setting.

Wasserhärte Water hardness Dureté de l'eau Жёсткость воды				Schalterstellung Selector position Position du sélecteur Положение регулятора	Salzverbrauch (Gr/Zy) Salt consumption (gr/cy) Consommation de sel (gr/cy) Расход соли (гр/цикл)	Zyklenzahl / 1 kg Cycle quantity / 1 kg Quantité de cycle/1kg Кол-во циклов / 1 кг
°dH	°fH	°Clarke	mmol/l			
0-5	0-9	0-6	0~0,94	H1	0	/
6-11	10-20	7-14	1,0-2,0	H2	10	9
12-17	21-30	15-21	2,1-3,0	H3	5	12
18-22	31-40	22-28	3,1-4,0	H4	3	20
23-34	41-60	29-42	4,1-6,0	H5	2	30
35-55	61-98	43-69	6,1-9,8	H6	1	60

Le réservoir de sel doit être rempli lorsque le message correspondant apparaît sur l'écran LCD ou que le symbole d'avertissement pour le sel  s'allume sur le panneau de commande des machines avec indicateurs LED. Ce message apparaît généralement sur l'écran LCD ou le symbole d'avertissement de sel reste allumé pendant un certain temps après le remplissage du réservoir. Il ne s'éteint que lorsque le sel est complètement dissous.

Si du sel a été renversé à côté, un programme de rinçage doit être exécuté pour éliminer les résidus de sel.

Réglage de la consommation de sel

Le lave-vaisselle est conçu pour que la quantité de sel consommée puisse être ajustée en fonction de la dureté de l'eau utilisée.

Veillez suivre les étapes suivantes pour régler le niveau de dureté de l'eau:

- Fermez la porte, mettez l'appareil en marche.
- Dans les 60 secondes suivant la mise en marche de l'appareil, appuyez pendant au moins 5 secondes sur la touche **11** pour accéder au mode de réglage de l'adoucisseur d'eau.
- Appuyez à nouveau sur la touche **11** pour sélectionner le réglage approprié en fonction de votre environnement local: H1 - H2 - H3 - H4 - H5 - H6 selon le tableau ci-dessous.
- Le niveau par défaut est H3.
- Appuyez sur la touche marche/arrêt **1** pour terminer le réglage.

Соль надо досыпать, когда появляется соответствующее сообщение на LCD дисплее. В машинах с LED индикацией загорается контрольный указатель для соли  на панели управления. Обычно, это сообщение на LCD дисплее / контрольный указатель для соли горят еще некоторое время после того, как емкость для соли будет заполнена и погаснет только тогда, когда соль растворится.

Если Вы случайно рассыпали соль на поддон внутри машины, нужно запустить программу ополаскивания, чтобы удалить остатки соли

Регулирование расхода соли

Посудомоечная машина устроена таким образом, что количество потребляемой ею соли может быть отрегулировано в зависимости от жесткости используемой воды.

Для настройки уровня жесткости воды выполните следующие действия:

- Закройте дверцу, включите прибор
- В течение 60 секунд после включения прибора нажмите и удерживайте кнопку **11** не менее 5 секунд, чтобы войти в режим настройки смягчителя воды
- Нажмите кнопку **11** еще раз, чтобы выбрать нужную настройку в соответствии с местными условиями: H1 - H2 - H3 - H4 - H5 - H6 в соответствии с приведенной ниже таблицей.
- Уровень по умолчанию: H3
- Нажмите кнопку включения/выключения **1**, чтобы завершить настройку.

DE



1

EN

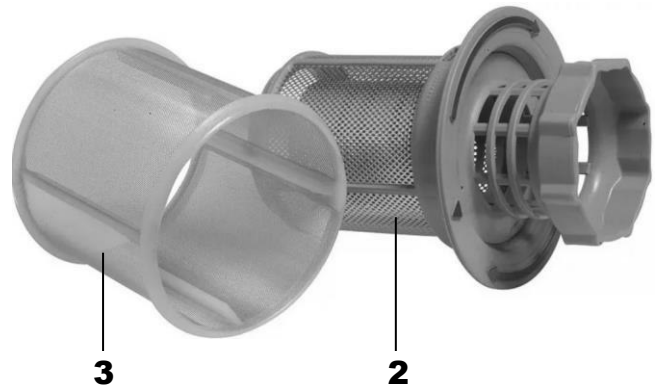

3

2

FILTERSYSTEM

Zu Ihrer Bequemlichkeit haben wir die Abfluspumpe und das Filtersystem in bequemer Reichweite in der Wanne des Geschirrspülers angebracht. Der Filter verhindert, dass größere Speisereste oder andere Fremdkörper in die Pumpe gelangen. Diese Fremdkörper können gelegentlich die Filter verstopfen.

Das Filtersystem besteht aus dem Filterzylinder (Grobfilter), dem geraden (Haupt-) Filter und dem Mikrofilter (Feinfilter).

1 Hauptfilter

Essens- und Schmutzpartikel, die in diesem Filter aufgefangen werden, werden durch eine besondere Düse am unteren Sprüharm pulverisiert und in den Abfluss hinuntergespült.

2 Grobfilter

Größere Gegenstände, wie etwa Knochen-, oder Glasstücke, die den Abfluss verstopfen könnten, werden im Grobfilter gefangen. Zum Entfernen des Filterinhalts drücken Sie leicht auf den Druckknopf oben an diesem Filter und heben ihn heraus.

3 Feiner Filter

Dieser Filter hält Schmutz und Essensrückstände im Sammelbehälter zurück und verhindert, dass sie sich während eines Zyklus wieder am Geschirr ansetzen.

FILTERING SYSTEM

For your convenience, we have placed the drain pump and filtering system within easy reach inside the tub. The filter prevent larger remnants of food or other objects from getting inside the pump. This residue can occasionally clog up the filters.

There are three components of the filtering system: the main filter, the coarse filter, and the fine filter.

1 Main filter

Food and soil particles trapped by this filter are pulverized by a special jet on the lower spray arm and washed down the drain.

2 Coarse filter

Larger items, such as pieces of bones or glass, which could clog the drain, are trapped in the coarse filter. To remove an item caught in this filter, gently squeeze the tabs on top of this filter and lift it out.

3 Fine filter

This filter holds soil and food residue in the sump area and prevents it from being redeposit on the dishes during a cycle.

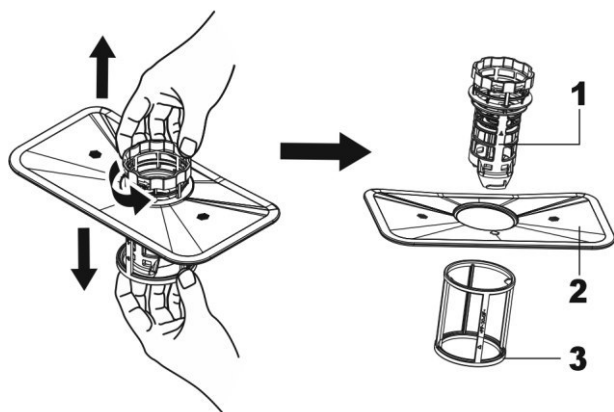

SYSTÈME DE FILTRE

Pour votre commodité, nous avons placé la pompe de vidange et le système de filtration à portée de main dans la cuve du lave-vaisselle. Le filtre empêche les gros morceaux d'aliments ou d'autres corps étrangers de pénétrer dans la pompe. Ces objets étrangers peuvent occasionnellement obstruer les filtres.

Le système de filtration se compose du filtre cylindrique (filtre grossier), du filtre droit (principal) et du microfiltre (filtre fin).

1 Filtre principal

Les particules de nourriture et de saleté capturées dans ce filtre sont pulvérisées par une buse spéciale sur le bras gicleur inférieur et lavées dans le drain.

2 Filtre grossier

Des objets plus gros, tels que des morceaux d'os ou de verre qui pourraient obstruer le drain, seront piégés dans le filtre grossier. Pour retirer le contenu du filtre, appuyez légèrement sur le bouton-poussoir situé sur le dessus de ce filtre et soulevez-le.

3 Filtre fin

Ce filtre retient la saleté et les résidus alimentaires dans le bac de récupération et empêche qu'ils ne se fixent à nouveau sur la vaisselle pendant un cycle.

СИСТЕМА ФИЛЬТРОВ

Для Вашего удобства сточный насос и система фильтров легкодоступно расположены в ванне посудомоечной машины. Фильтр предотвращает крупные остатки пищи или другие объекты от проникновения внутрь насоса. Эти остатки могут иногда закупоривать фильтры.

Система фильтров имеет 3 компонента: основной фильтр, фильтр грубой очистки и тонкий фильтр.

1 Основной фильтр

Частицы пищи и грязи, которые задерживаются в этом фильтре, распыляются особенной форсункой в нижнем разбрызгивателе и смываются в сток.

2 Фильтр грубой очистки

Более крупные предметы, как например, кости или обломки стекла, которые могли бы застопорить сток, задерживаются в фильтре грубой очистки. Чтобы удалить содержимое фильтра, слегка нажмите на кнопку сверху на фильтре и выньте его.



3 Фильтр тонкой очистки

Этот фильтр задерживает грязь и остатки пищи в специальной емкости и препятствует их обратному попаданию во время цикла мойки на посуду.

GEBRAUCH VOM GESCHIRRSPÜLER OPERATING THE DISHWASHER

Vor dem ersten Gebrauch des Geschirrspülers sollen:

Before you first use the dishwasher:



- Entfernen Sie alle Verpackungsmaterialien aus dem Gerät,
 - Befüllen Sie die Behälter mit entsprechenden Mitteln: Spülmittel, Salz, Klarspüler,
 - Vergewissern Sie sich, dass der Stecker an die Netzsteckdose angeschlossen ist,
 - Überprüfen Sie den Anschluss der Wasserzufuhr- und Abflussschläuchen auf die Richtigkeit,
 - Vergewissern Sie sich, dass der Wasserhahn ganz geöffnet ist. Wenn der Wasserhahn geschlossen ist, erscheint auf dem Display die Anzeige .
- Remove packing details and materials from the device,
 - Fill corresponding dispensers with a detergent, water softener and rinse aid,
 - Make sure that the power cord is plugged in the power outlet,
 - Check up if the inlet hose and drain hose are connected duly,
 - Make sure if the faucet is turned on against the stop. If the water faucet is closed, the corresponding indicator  will appear on the display.

UTILISATION AU LAVE-VAISSELLE

ИСПОЛЬЗОВАНИЕ ПОСУДОМОЕЧНОЙ МАШИНЫ

Avant d'utiliser le lave-vaisselle pour la première fois :

Перед первым использованием посудомоечной машиной:

- Retirez tout le matériel d'emballage de l'appareil,
- Remplissez les récipients avec les agents appropriés : détergent, sel, produit de rinçage,
- Assurez-vous que la fiche est branchée sur la prise murale,
- Vérifiez que le raccordement des tuyaux d'alimentation en eau et d'évacuation est correct,
- Assurez-vous que le robinet est complètement ouvert. Si le robinet d'eau est fermé, l'indicateur correspondant  s'affiche à l'écran.
- Удалите упаковочные детали и материалы из прибора,
- Заполните соответствующие емкости для моющего средства, снижения жесткости воды и ополаскивания,
- Убедитесь, что вилка сетевого шнура включена в сетевую розетку,
- Проверьте правильность подключения подающего и сливного шлангов,
- Убедитесь, что кран подачи воды полностью открыт. Если кран подачи воды закрыт, на дисплее появится соответствующий  индикатор.

DE

EN

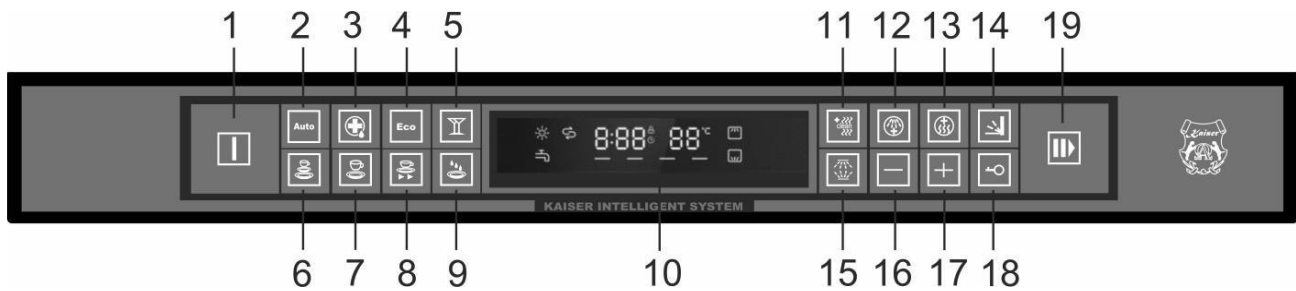

ELEKTRONISCH STEUERUNG

PROGRAMMIERBARE

ELECTRONIC CONTROL

PROGRAMMABLE

Spülprogramme

Washing Programs

2 Auto-Programm

Das Programm prüft automatisch den Verschmutzungsgrad des Geschirrs und wählt einen optimalen Modus. Das Programm dauert 85-150 Minuten.

2 Auto Program

The program automatically checks dirtiness of dishes and chooses an optimal mode. The program takes 85-150 min.

3 Hygiene-Plus-Programm

Für stark verschmutztes Geschirr, wie Töpfe, Pfannen, Gläser, altes Geschirr und Geschirr mit eingetrockneten Speiseresten. Das Programm dauert 215 Minuten.

3 Hygiene Plus Program

For the heaviest soiled loads, such as pots, pans, glasses old dishes and dishes with dried food particles. The program takes 215 min.

4 Eco-Programm

Für leicht verschmutztes Spülgut, wie Teller, Gläser, Schüsseln und leicht verschmutzte Pfannen. Die Programmdauer beträgt 230 Minuten.

4 Eco Program

For slightly soiled loads, such as plates, glasses, bowls and slightly soiled pans. The program takes 230 min.

5 Kristall-Programm

Für leicht verschmutztes Spülgut, wie Gläser, Kristall und feines Porzellan. Die Programmdauer beträgt 120 Minuten.

5 Crystal Program

For slightly soiled loads, such as glasses, crystal and fine china. The program takes 120 min.

6 Normal-Programm

Für normal verschmutztes Geschirr, die normal gespült werden muss. Dieses Programm dauert 90 Minuten.

6 Normal Program

For normally soiled loads that need normal wash. This program takes 90 minutes.

7 Klarspül-Programm

Für normal verschmutztes Geschirr, die schneller gespült werden muss. Dieses Programm dauert 58 Minuten.

7 Rinse Program

For normally soiled loads, that need faster wash. This program takes 58 minutes.

8 Kurzprogramm

Ein kürzerer Spülgang für leicht verschmutztes Spülgut, die nicht getrocknet werden muss. Das Programm dauert 30 Minuten.

8 Short Program

A shorter wash for lightly soiled loads that do not need drying. The program takes 30 min.

9 Einweichprogramm

Zum Spülen von Geschirr, das Sie später am Tag waschen wollen. Das Programm dauert 15 Minuten

9 Soak Program

To rinse dishes that you plan to wash later that day. The program takes 15 min.

FR

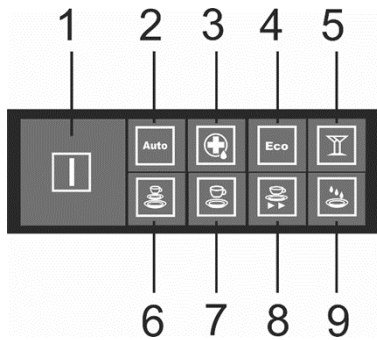

RU

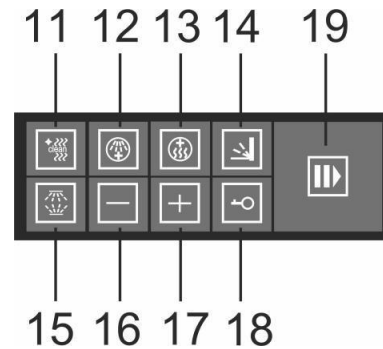

PROGRAMMATION ÉLECTRONIQUE

Programmes de lavage

2 Programme automatique

Ce programme vérifie automatiquement le degré de saleté de la vaisselle et choisit un mode optimal. Ce programme dure de 85 à 150 minutes.

3 Programme Hygiène Plus

Pour les charges les plus sales, telles que les casseroles, les poêles, les verres, les vieux plats et les plats contenant des particules alimentaires séchées. Ce programme dure 215 min.

4 Programme Éco

Pour les charges légèrement sales telles que les assiettes, les verres, les bols et les casseroles légèrement sales. Ce programme dure 230 min.

5 Programme Cristal

Pour les charges légèrement sales, comme les verres, le cristal et la porcelaine fine. Ce programme dure 120 min.

6 Programme normal

Pour les charges normalement sales qui nécessitent un lavage rapide. Ce programme dure 90 minutes.

7 Programme de rinçage

Pour les charges normalement sales qui nécessitent un lavage plus rapide. Ce programme dure 58 minutes.

8 Programme court

Un lavage plus court pour les charges légèrement sales qui ne nécessitent pas de séchage. Ce programme dure 30 min.

9 Programme de trempage

Pour rincer la vaisselle que vous prévoyez de laver plus tard dans la journée. Ce programme dure 15 minutes.

ЭЛЕКТРОННОЕ ПРОГРАММИРУЮЩЕЕ УСТРОЙСТВО

Программы мойки

2 Автоматическая программа

Программа автоматически проверяет загрязненность посуды и выбирает оптимальный режим. Продолжительность программы: 85-150 мин.

3 Программа Гигиена Плюс

Для наиболее сильно загрязненной загрузки, например, кастрюль, сковородок, стаканов, старой посуды и посуды с засохшими частицами пищи. Продолжительность программы: 215 мин.

4 Программа Эко

Для слабозагрязненной посуды, такой как тарелки, стаканы, миски и слегка загрязненные сковороды. Продолжительность программы: 230 мин.

5 Программа Хрусталь

Для слегка загрязненных предметов, таких как бокалы, хрусталь и мелкий фарфор. Продолжительность программы: 120 мин.

6 Нормальная Программа

Для обычной посуды со средним уровнем загрязнённости. Продолжительность программы: 90 минут.

7 Программа Полоскания

Для нормально загрязненной посуды, требующей быстрой мойки. Продолжительность программы: 58 минут.

8 Короткая Программа

Более короткая мойка для слабозагрязненной посуды, не требующей сушки. Продолжительность программы: 30 мин.

9 Замачивание

Для ополаскивания посуды, которую вы планируете мыть позже в этот день. Продолжительность программы: 15 мин.

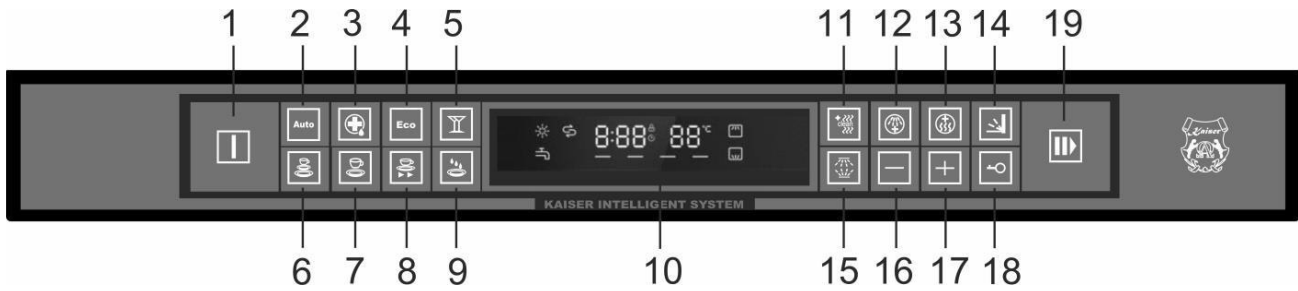

Benutzung der Programme

Vor dem Beginn eines Spülgangs:

- Ziehen Sie den unteren und oberen Korb und den Besteckkorb heraus, beladen Sie das Geschirr und schieben Sie es zurück.
- Füllen Sie einen Spülmittelbehälter ein.

Achtung! Beladen Sie nur das Geschirr, das für Spülen in der Geschirrspülmaschine geeignet ist.

So starten Sie ein Spülprogramm:

- Drücken Sie die Einschalttaste **1**, um das Gerät einzuschalten.
- Wählen Sie das Spülprogramm (Tasten **2 - 9**). Die Reaktionsanzeige leuchtet auf dem Display auf.
- Schließen Sie die Tür mit etwas Kraft, um sicherzustellen, dass sie richtig geschlossen ist. Sie können ein Klicken hören, das anzeigt, dass die Tür fest geschlossen ist.
- Falls gewünscht, aktivieren Sie die Sonderfunktionen (Tasten **11 - 17**)
- Drücken Sie die Taste **19**, um den Spülgang zu starten oder den Timer für einen verzögerten Start.
- Wenn der Geschirrspüler in Betrieb ist, wird die verbleibende Spülzeit immer auf dem Display angezeigt.

Using the programs

Before the beginning of a washing cycle:

- Draw out the lower and upper baskets and cutlery shelf, load the dishes and push them back.
- Fill in a detergent dispenser.

Caution! Load only dishwasher safe utensils.

How to start a washing program:

- Press the power button **1** to switch on the appliance
- Select the washing program (buttons **2 - 9**). The response indicator will turn on the display
- Close the door with some force, to ensure it is closed properly. You can hear a click which indicates that the door is tightly closed
- If desired, activate special functions (buttons **11 - 17**)
- Press the button **19** to start the washing cycle or timer for delayed start
- When the dishwasher is working, the remaining washing time is always reflected on the display.

Utilisation des programmes

Avant de démarrer un cycle de lavage:

- Tirez les paniers inférieur et supérieur et l'étagère à couverts, chargez la vaisselle et repoussez-la.
- Remplissez le distributeur de détergent.

Attention! Ne chargez que des ustensiles lavables au lave-vaisselle.

Использование программ

Перед началом цикла мойки:

- Выдвиньте нижнюю и верхнюю корзину, загрузите их посудой и снова задвиньте в машину. Рекомендуется загружать сначала нижнюю, потом верхнюю корзину;
- Заполните емкость для моющего средства.

Внимание! Загружайте только посуду, предназначенную для мойки в посудомоечной машине.

Comment lancer un programme de lavage:

- Appuyez sur le bouton d'alimentation **1** pour mettre l'appareil en marche.
- Sélectionnez le programme de lavage (touches **2 – 9**). L'indicateur de réponse s'allume sur l'écran.
- Fermez la porte avec un peu de force pour vous assurer qu'elle est bien fermée. Un clic audible confirme que la porte est complètement fermée.
- Si vous le souhaitez, activez les fonctions spéciales (touches **11 – 17**).
- Appuyez sur la touche **19** pour lancer le cycle de lavage ou la minuterie pour un démarrage différé.
- Lorsque le lave-vaisselle fonctionne, le temps de lavage restant est toujours indiqué sur l'écran.

Как запустить программу мойки:

- Нажмите кнопку питания **1**, чтобы включить посудомоечную машину
- Выберите программу мойки (кнопки **2 - 9**). На дисплее загорится индикатор ответа
- Закройте дверцу с некоторым усилием, чтобы убедиться, что она закрыта правильно. Вы услышите щелчок, который указывает на то, что дверца плотно закрыта
- При желании активируйте специальные функции (кнопки **11 - 17**)
- Нажмите кнопку **19** для запуска цикла мойки или таймера для отложенного старта
- Когда посудомоечная машина работает, оставшееся время мойки всегда отражается на дисплее.

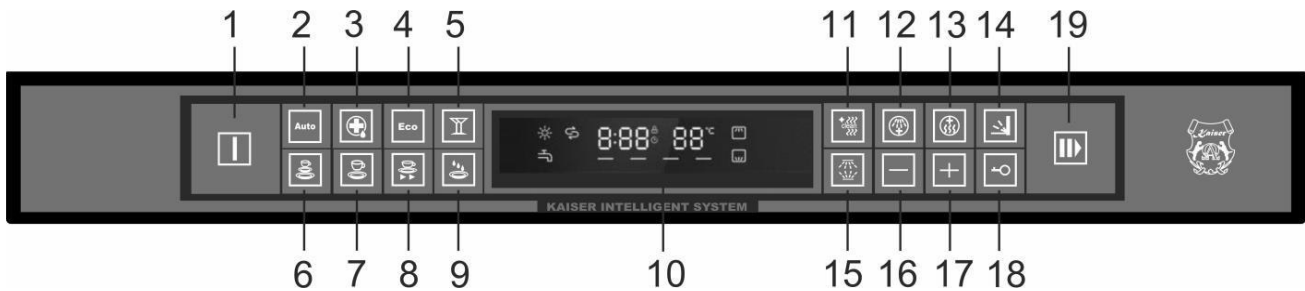

Programm ändern

Ein Programm kann nur geändert werden, wenn es nur kurze Zeit gelaufen ist, sonst kann es sein, dass das Waschmittel bereits abgegeben wurde oder das Washwasser mit Waschmittel bereits abgelassen wurde. In diesem Fall muss der Geschirrspüler zurückgesetzt und der Waschmittelbehälter neu befüllt werden. Um den Geschirrspüler zurückzusetzen, befolgen Sie die folgenden Anweisungen:

Um das Programm zu ändern, folgen Sie den nachstehenden Anweisungen:

- Drücken Sie die Start-/ Pause-Taste **19**, um die Maschine anzuhalten.
- Halten Sie dann die Taste des zuvor gestarteten Programms länger als drei Sekunden gedrückt, um es abzubrechen
- Die Uhrzeit auf dem Display wird zurückgesetzt.
- Nachdem das laufende Programm abgebrochen wurde, können Sie das neue gewünschte Programm auswählen.
- Drücken Sie die Start-/Pause-Taste **19**, um die Maschine zu starten.

Am Ende des Spülzyklus

Am Ende des Spülgangs erscheint die Meldung "Ende" auf dem Bildschirm, die das Ende des Vorgangs anzeigt, und der Signalton ertönt 8 Sekunden lang.

Bevor Sie das Geschirr rausnehmen, warten Sie wenige Minuten ab, damit das Geschirr abgekühlt und getrocknet hat.

Die empfehlende Reihenfolge der Herausnahmen des Geschirrs aus der Spülmaschine:

1. Unterkorb,
2. Oberkorb,
3. Besteckschublade.

Changing the program

A program can only be changed if it has been running only for a short period of time, otherwise the detergent may have already been released or the wash water with detergent has already been drained. If this is the case, the dishwasher needs to be reset and the detergent dispenser must be refilled.

To change the program, follow the instructions below:

- Press Start / Pause button **19** to stop the machine
- Then press and hold the button of the previously started program, for more than three seconds to cancel it
- The time on the display will be reset.
- After the running program has been cancelled, you can select new program.
- Press the Start / Pause button **19** to start the machine.

Wash cycle ending

At the end of the washing cycle, the "End" message will appear on the screen indicating the end of the process, and the buzzer will sound for 8 seconds.

Wait a few minutes before you start to reload the dishwasher: the dishes will get dry and not so hot.

The recommended order of the removal dishes from the dishwasher:

1. Lower basket,
2. Upper basket,
3. Cutlery drawer.

Modification du programme

Un programme ne peut être modifié que s'il n'a fonctionné que pendant une courte période, sinon le détergent peut avoir déjà été libéré ou l'eau de lavage avec le détergent a déjà été vidée. Si c'est le cas, le lave-vaisselle doit être réinitialisé et le distributeur de détergent doit être rempli à nouveau.

Pour modifier le programme, suivez les instructions ci-dessous:

- Appuyez sur le bouton Départ/Pause **19** pour arrêter la machine.
- Appuyez ensuite sur le bouton du programme précédemment lancé et maintenez-le enfoncé pendant plus de trois secondes pour l'annuler.
- L'heure affichée à l'écran sera réinitialisée.
- Après l'annulation du programme en cours, vous pouvez appuyer sur le programme souhaité.
- Appuyez sur la touche Départ/Pause **19** pour démarrer la machine.

Fin du cycle de lavage

À la fin du cycle de lavage, le message "End" s'affiche à l'écran pour indiquer la fin du processus, et l'avertisseur sonore retentit pendant 8 secondes.

Attendez quelques minutes avant de commencer à recharger le lave-vaisselle: la vaisselle sera sèche et moins chaude.

L'ordre recommandé de retirer la vaisselle du lave-vaisselle :

1. Panier inférieur,
2. Panier supérieur,
3. Tiroir à couverts.

Смена программы

Программу можно изменить только в том случае, если она была запущена в течение короткого периода времени, в противном случае моющее средство могло быть уже выпущено или вода для стирки с моющим средством уже была слита. В этом случае необходимо перезагрузить посудомоечную машину и пополнить дозатор моющих средств.

Чтобы изменить программу, следуйте приведенным ниже инструкциям:

- Нажмите кнопку Старт / Пауза **19**, чтобы остановить машину.
- Затем нажмите и удерживайте кнопку ранее запущенной программы более трех секунд, чтобы отменить ее.
- Время на дисплее обнулится.
- После отмены запущенной программы выберите новую программу.
- Нажмите кнопку Старт / Пауза **19**, чтобы запустить машину.

Окончание цикла мойки

В конце цикла стирки на экране появится сообщение "End", указывающее на окончание процесса, и в течение 8 секунд будет звучать звуковой сигнал.

Перед тем как вынуть посуду из машины, подождите несколько минут, посуда будет сухой и не очень горячей.

Рекомендуемый порядок выемки посуды из машины:

1. нижняя корзина,
2. верхняя корзина,
3. верхняя полка для столовых приборов.

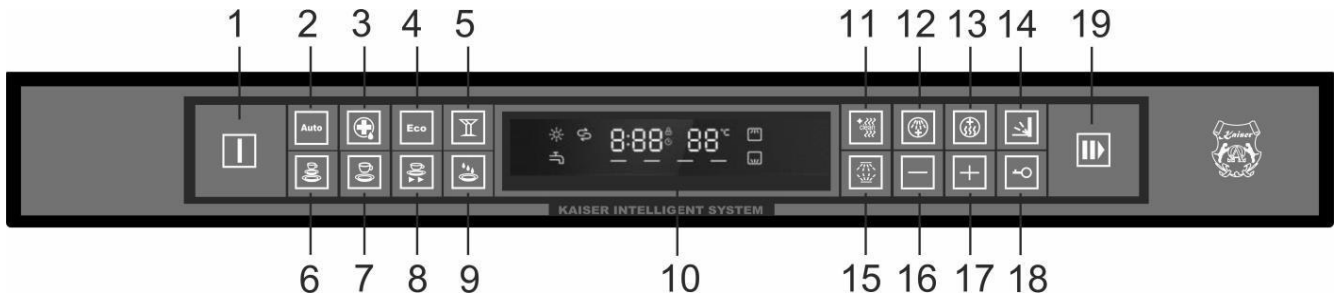

Startverzögerung

Falls erforderlich, können Sie den Spülgang zu einem beliebigen Zeitpunkt starten, indem Sie die Zeitverzögerung auf bis zu 24 Stunden einstellen.

So stellen Sie die Funktion für den verzögerten Start ein:

- Drücken Sie die Ein/Aus-Taste **1**
- Drücken Sie die Programmtaste **2 - 9**, um das gewünschte Programm zu wählen.
- Auf dem Display erscheint die voreingestellte Betriebszeit
- Um die Verzögerungsfunktion zu programmieren, drücken Sie die Tasten **16** (Minus) oder **17** (Plus), um die Verzögerungszeit von 1 bis 24 Stunden Uhr in Stundenschritten einzustellen.
- Die Verzögerungszeit wird auf dem Display **10** im Format HH:00 angezeigt
- Drücken Sie die Start-/Pause-Taste **19**. Das Gerät geht in den Stand-by-Modus. Sobald die gewählte Verzögerungszeit abgelaufen ist, beginnt das Spülprogramm.

Nach dem Start der Verzögerungsphase wird die verbleibende Verzögerungszeit in Minuten heruntergezählt. Das Gerät beginnt mit dem Spülen, wenn die Verzögerungsphase endet. Alle Bedingungen beim Spülen mit Verzögerung sind die gleichen wie beim Spülen ohne Verzögerung, mit der Ausnahme, dass der Summer nach dem Ende des verzögerten Spülgangs nicht ertönt.

Delayed start function

If necessary, you can start washing cycle at any convenient time by setting the delay timer up to 24 hours.

To set the delayed start function:

- Press On / Off button **1**
- Press the program button **2 - 9** to select the required program
- The default working time will appear on the display
- To program the delayed start, push the buttons **16** (Minus) or **17** (Plus) to adjust the delay time from 1 to 24 hours in one hour step.
- The delay period will be shown on display **10** in the format HH:00.
- Push the Start / Pause button **19**. The machine will go in stand-by mode. As soon as the selected delay time is over, the washing program begins.

After entering the delay phase, the delay remaining time will count down in terms of minute. The machine will start washing when the delay phase ends. All the conditions in delay time wash are the same with non-delay wash, except that the buzzer does not ring after the delay washing ends.

Fonction de démarrage différé

Si nécessaire, vous pouvez lancer le cycle de lavage à l'heure qui vous convient en réglant la fonction de départ différé jusqu'à 24 heures.

Pour régler la fonction de départ différé:

- Appuyez sur la touche Marche/Arrêt **1**
- Appuyez sur les touches de programme **2** à **9** pour sélectionner le programme souhaité.
- La durée de fonctionnement par défaut s'affiche à l'écran.
- Pour programmer le départ différé, appuyez sur les boutons **16** (Moins) ou **17** (Plus) pour régler le délai de 1 à 24 heures par pas d'une heure.
- La période de retard s'affiche sur l'écran **10** au format HH:00.
- Appuyez sur le bouton Départ/Pause **19**. La machine passe en mode veille. Dès que la période de temporisation sélectionnée est terminée, le programme de lavage commence.

Après être entré dans la phase de temporisation, le temps de temporisation restant est décompté en termes de minutes. La machine commence à laver lorsque la phase de temporisation se termine. Toutes les conditions du lavage différé sont les mêmes que celles du lavage non différé, à l'exception de la sonnerie qui ne retentit pas à la fin du lavage différé.

Отложенный старт программы

При необходимости вы можете запустить цикл мойки в любое удобное время, установив таймер отсрочки до 24 часов.

Чтобы установить функцию отложенного старта:

- Нажмите кнопку питания **1**
- Нажмите кнопку программы **2 - 9** для выбора нужной программы
- На дисплее появится время работы по умолчанию
- Для программирования функции таймера отсрочки нажмите кнопки **16** (Минус) или **17** (Плюс) для настройки времени отсрочки от 1 до 24 часов с шагом в один час.
- Период, на который отложен старт, будет отображаться на дисплее **10** в формате ЧЧ:00.
- Нажмите на кнопку Старт / Пауза **19**. Машина перейдет в режим ожидания. Как только выбранное время задержки закончится, начнется программа мойки.

После запуска режима отложенного старта, запускается обратный отсчет времени, оставшегося до старта выбранного цикла мойки. По окончании отложенного времени посудомоечная машина запускает выбранную программу. Все функции при работе в режиме отложенного старта остаются такими же, как и при обычном режиме работы, за исключением того, что звуковой сигнал после окончания цикла мойки не раздается.

Sonderfunktionen

Special functions

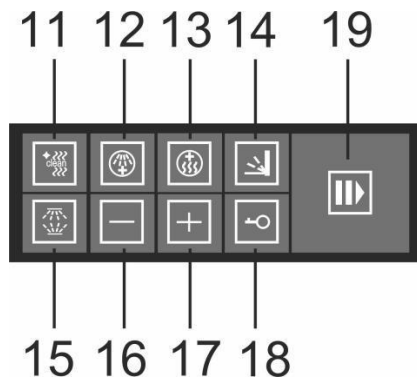

Nach der Auswahl des Geschirrspülerprogramms können Sie Sonderfunktionen aktivieren:

After selection of dishwasher program, you can activate special functions:

11 Selbstreinigung

Eine effektive Reinigung des Geschirrspülers selbst; die Dauer beträgt 145 min.

11 Self-Cleaning

An effective cleaning of the dishwasher itself; the duration is 145 min.

12 Power Wash

Beschleunigtes Spülen zur Verkürzung der Programmdauer (kann nur bei den Programmen Hygiene Plus, ECO, Kristall, Normal, Spülen verwendet werden)

12 Power Wash

Accelerated washing to reduce the program time (It can only be used with Hygiene Plus, ECO, Crystal, Normal, Rinse programs)

13 Extra Trocknen

Für ein besseres Trocknungsergebnis. Wenn Sie das gespülte Geschirr schneller und besser trocknen möchten (kann nur bei den Programmen Hygiene Plus, ECO, Kristall, Normal, Spülen verwendet werden)

13 Extra Drying function

For better drying result. If you want to dry the washed dishes faster and better ((It can only be used with Hygiene Plus, ECO, Crystal, Normal, Rinse programs)

14 Automatisches Öffnen

Die Tür des Geschirrspülers öffnet sich automatisch am Ende des Spülgangs, um einen besseren Trocknungseffekt zu erzielen (kann nur bei den Programmen Hygiene Plus, ECO, Kristall, Normal, Spülen und Selbstreinigung verwendet werden)

14 Door Auto Open function

The dishwasher door will open automatically at the end of the washing cycle, to achieve better drying effect (It can only be used with Hygiene Plus, ECO, Crystal, Normal, Rinse programs and Self-Cleaning)

15 Auswahl Ober-/Unterkorb

Zum Spülen nur im oberen / unteren Korb. Drücken Sie die Taste, um zwischen den Optionen Ober- und Unterkorb umzuschalten, indem Sie die entsprechende Anzeige auf dem Display verfolgen: Nur Oberkorb / nur Unterkorb / beide.

15 Upper / Lower basket option

For washing only in the upper / only in the lower basket. Press the button to switch between the options following the corresponding indicator appearing on the display: only upper basket / only lower basket / both.

16 Minus, um die Verzögerungszeit zu verringern;

17 Plus, um die Verzögerungszeit zu erhöhen;

Es können maximal 24 Stunden Verzögerung programmiert werden.

16 Minus to decrease the delay time;

17 Plus to add the delay time;

maximum 24 hours delay can be programmed

18 Kindersicherung

Um die Tasten des Bedienfelds zu sperren oder zu entsperren, halten Sie diese Taste 3 Sekunden lang gedrückt.

18 Child Lock

To lock or unlock the buttons on the control panel, press and hold this button for 3 seconds

Fonctions spéciales

Специальные функции

Après avoir sélectionné le programme du lave-vaisselle, vous pouvez activer les fonctions spéciales:

11 Auto-nettoyage

Un nettoyage efficace du lave-vaisselle lui-même; la durée est de 145 minutes.

12 Power Wash

Lavage accéléré pour réduire la durée du programme (il ne peut être utilisé qu'avec les programmes Hygiène Plus, ECO, Cristal, Normal et Rinçage).

13 Séchage supplémentaire

Pour un meilleur résultat de séchage. Si vous souhaitez sécher la vaisselle plus rapidement et efficacement (ne peut être utilisé qu'avec les programmes Hygiène Plus, ECO, Cristal, Normal et Rinçage).

14 Ouverture automatique

La porte du lave-vaisselle s'ouvre automatiquement à la fin du cycle de lavage, pour un meilleur séchage (ne peut être utilisé qu'avec les programmes Hygiène Plus, ECO, Cristal, Normal, Rinçage et Autonettoyage).

15 Panier supérieur / inférieur

Pour un lavage uniquement dans le panier supérieur ou inférieur. Appuyez sur la touche pour passer d'une option à l'autre en suivant l'indicateur correspondant qui apparaît sur l'écran: uniquement panier supérieur / uniquement panier inférieur / les deux.

16 Moins pour diminuer la durée du délai;

17 Plus pour ajouter le temps de retard;

un délai maximum de 24 heures peut être programmé.

18 Sécurité enfants

Pour verrouiller ou déverrouiller les boutons du panneau de commande, appuyez sur ce bouton pendant 3 secondes.

После выбора программы посудомоечной машины можно активировать специальные функции:

11 Функция Самоочистка

Эффективная очистка самой посудомоечной машины; продолжительность 145 мин.

12 Функция Power Wash

Ускоренная мойка для сокращения времени программы (может использоваться только с программами "Гигиена плюс", "ЭКО", "Кристалл", "Нормальная", "Полоскание").

13 Функция Дополнительная сушка

Для лучшего результата сушки. Если вы хотите высушить вымытую посуду быстрее и лучше (Может использоваться только с программами Hygiene Plus, ECO, Crystal, Normal, Rinse).

14 Функция автоматического открывания двери

Дверца посудомоечной машины автоматически открывается в конце цикла мойки для достижения лучшего эффекта сушки (Может использоваться только с программами Hygiene Plus, ECO, Crystal, Normal, Rinse и Self-Cleaning).

15 Выбор верхней / нижней корзины

Для мойки только в верхней / нижней корзине. Нажимайте кнопку для переключения между следующими вариантами, следя за появлением соответствующего индикатора на дисплее: верхняя корзина / нижняя корзина / обе.

16 Минус для уменьшения времени задержки старта;

17 Плюс для добавления времени задержки старта; можно запрограммировать задержку максимум на 24 часа

18 Блокировка от детей

Чтобы заблокировать или разблокировать кнопки на панели управления, нажмите и удерживайте эту кнопку в течение 3 секунд.

WASCHZYKLENTABELLE

Information zur Spülgangauswahl	Beschreibung des Spülgangs	Spülmittel pro Zyklus	Klarspüler
(2) Auto Das Programm prüft automatisch den Verschmutzungsgrad des Geschirrs und wählt einen optimalen Modus	Vorspülen (45°C) Automatisches Spülen (55-65°C) Abspülen Abspülen (50-55°C) Trocknen	<u>4/ 19g</u> 1 oder 2 Tabs	✓
(3) Hygiene Plus Für stark verschmutztes Geschirr, wie Töpfe, Pfannen, Gläser, altes Geschirr und Geschirr mit eingetrockneten Speiseresten	Spülen (72°C) Abspülen Abspülen Abspülen (72°C) Trocknen	<u>23 g</u> 1 Tab	✓
(4) Eco Für leicht verschmutztes Spülgut, wie Teller, Gläser, Schüsseln und leicht verschmutzte Pfannen	Spülen (50°C) Abspülen Abspülen (45°C) Trocknen	<u>4/ 19g</u> 1 oder 2 Tabs	✓
(5) Kristall Für leicht verschmutztes Spülgut, wie Gläser, Kristall und feines Porzellan	Spülen (60°C) Abspülen Abspülen (50°C) Trocknen	<u>4/ 19 g</u> 1 oder 2 Tabs	✓
(6) Normal Für normal verschmutztes Geschirr, das schnell gespült werden muss. Dieses Programm dauert 90 Minuten.	Spülen (60°C) Abspülen Abspülen (50°C) Trocknen	<u>23 g</u> 1 Tab	✓
(7) Klarspülen Für normal verschmutztes Geschirr, das schneller gespült werden muss. Dieses Programm dauert 58 Minuten.	Vorspülen (30°C) Spülen (60°C) Abspülen (55°C) Abspülen (50°C) Trocknen	<u>4/ 19g</u> 1 oder 2 Tabs	✓
(8) Kurz Ein kürzerer Spülgang für leicht verschmutztes Geschirr, das nicht getrocknet werden muss	Spülen (45°C) Abspülen (45 °C)	20 g	
(9) Einweichprogramm Zum Abspülen von Geschirr, das Sie später am Tag spülen wollen	Vorspülen	0 g	

WASH CYCLE TABLE

Cycle Selection Information	Cycle Description	Detergent pro/main	Rinse aid
(2) Auto The program automatically checks dirtiness of dishes and chooses an optimal mode	Pre-wash (45°C) Auto wash (55-65°C) Rinse Rinse (50-55°C) Drying	<u>4/ 19g</u> 1 or 2 tabs	✓
(3) Hygiene Plus For the heaviest soiled loads, such as pots, pans, glasses old dishes and dishes with dried food particles	Wash (72°C) Rinse Rinse Rinse (72°C) Drying	<u>23 g</u> 1 tab	✓
(4) Eco For slightly soiled loads, such as plates, glasses, bowls and slightly soiled pans	Wash (50°C) Rinse Rinse (45°C) Drying	<u>4/ 19 g</u> 1 or 2 tabs	✓
(5) Crystal For slightly soiled loads, such as glasses, crystal and fine china	Pre-wash Wash (50°C) Rinse (50°C) Rinse (50°C) Drying	<u>4/ 19 g</u> 1 or 2 tabs	✓
(6) Normal For normally soiled loads that need quick wash. This program takes 90 minutes	Wash (60°C) Rinse Rinse (50°C) Drying	<u>23 g</u> 1 tab	✓
(7) Rinse For normally soiled loads, that need faster wash. This program takes 58 minutes	Pre-wash (30°C) Wash (60°C) Rinse (55°C) Rinse (50°C) Drying	<u>4/ 19 g</u> 1 or 2 tabs	✓
(8) Short A shorter wash for lightly soiled loads that do not need drying	Wash (45°C) Rinse (45°C)	20 g	
(9) Soak To rinse dishes that you plan to wash later that day	Pre-wash	0 g	

TABLEAU DES CYCLES DE LAVAGE

ТАБЛИЦА ЦИКЛОВ МОЙКИ

Informations sur la sélection de cycles	Description du cycle	Détergent par/ cycle	Produit de rinçage	Информация для выбора цикла	Описание цикла мойки	Моющее средство предвар./ гл.цикл	Ополаскиватель
(2) Auto Le programme vérifie automatiquement le degré de saleté de la vaisselle et choisit un mode optimal	Prélavage (45 °C) Lavage automatique (55-65 °C) Rinçage Rinçage (50-55 °C)	4 / 19g 1 ou 2 ongles	✓	(2) Автоматическая программа распознает степень загрязнения посуды и выбирает оптимальный режим	Предварительная мойка (45°C) Мойка (55-65°C) Полоскание Полоскание (50-55°C) Сушка	4/ 19 г 1 или 2 таб.	✓
(3) Hygiène Plus Pour les charges les plus sales, comme les casseroles, les poêles, les verres, la vieille vaisselle et la vaisselle avec des particules d'aliments séchés.	Lavage (72°C) Rinçage Rinçage Rinçage (72°C) Séchage	23 g 1 onglet	✓	(3) Гигиена Плюс для очень загрязненной посуды как кастрюли, сковородки и тарелки с засохшими остатками пищи	Мойка (72°C) Полоскание Полоскание Полоскание (72°C) Сушка	23 г 1 таб.	✓
(4) Éco Pour les charges légèrement sales, comme les assiettes, les verres, les bols et les casseroles légèrement sales.	Lavage (50°C) Rinçage Rinçage (45°C) Séchage	4 / 19 g 1 ou 2 ongles	✓	(4) Эко для средне загрязненной посуды, как кастрюли, тарелки, стаканы и слегка испачканные сковородки	Мойка (50°C) Полоскание Полоскание (45°C) Сушка	4/ 19 г 1 или 2 таб.	✓
(5) Cristal Pour les charges légèrement souillées, telles que les verres, le cristal et la porcelaine fine.	Prélavage Lavage (50 °C) Rinçage (50°C) Rinçage (50°C) Séchage	4/ 19 g 1 ou 2 ongles	✓	(5) Хрусталь для слабо загрязненных вещей, например, стаканов, хрустала и тонкого фарфора	Предварительная мойка Мойка (50°C) Полоскание (50°C) Полоскание (50°C) Сушка	4/ 19 г 1 или 2 таб.	✓
(6) Normal Pour les charges normalement sales qui nécessitent un lavage rapide. Ce programme dure 90 minutes.	Lavage (60°C) Rinçage Rinçage (50 °C) Séchage	23 g 1 onglet	✓	(6) Нормальная для средне загрязненных вещей, нуждающихся в быстрой мойке. Продолжительность: 90 мин.	Мойка (60 ° C) Полоскание Полоскание (50°C) Сушка	23 г 1 таб.	✓
(7) Rinçage Pour les charges normalement sales, qui nécessitent un lavage plus rapide. Ce programme dure 58 minutes.	Prélavage (30°C) Lavage (60°C) Rinçage (55°C) Rinçage (50°C) Séchage	4/ 19 g 1 ou 2 ongles	✓	(7) Полоскание для средне загрязненных вещей, нуждающихся в полоскании. Продолжительность: 58 мин.	Предварительная мойка (30°C) Мойка (60°C) Полоскание (55°C) Полоскание (50°C) Сушка	4/ 19 г 1 или 2 таб.	✓
(8) Court Un lavage plus court pour les charges légèrement sales qui n'ont pas besoin de séchage.	Lavage (45 °C) Rinçage (45 °C)	20 g		(8) Короткая Короткий цикл мойки для слегка загрязненной посуды, которая не нуждается в сушке	Мойка (45°C) Полоскание (45°C)	20 г	
(9) Tremper Pour rincer la vaisselle que vous prévoyez de laver plus tard dans la journée.	Prélavage	0 g		(9) Предварительная мойка предварительное ополаскивание тарелок, кастрюль и сковородок в ожидании полной загрузки машины	Предварительная мойка	0 г	

PFLEGE UND WARTUNG**Geschirrspüler in Form halten**

Drehen Sie nach jedem Waschgang die Wasserzufuhr zum Gerät zu und lassen Sie seine Tür einen Spalt geöffnet, damit Feuchtigkeit und Gerüche aus dem Gerät entweichen können.

Vor dem Reinigen oder vor der Durchführung von Wartungsarbeiten entfernen Sie immer den Stecker aus der Steckdose.

Wenn Sie in Urlaub fahren, ist es empfehlenswert, einen Waschgang mit leerem Geschirrspüler durchlaufen zu lassen und dann den Stecker aus der Dose zu ziehen, den Wasserhahn zu zudrehen und die Tür des Geräts einen Spalt offen stehen zu lassen.

Dadurch halten die Dichtungen länger und es kommt zu keiner Geruchbildung im Inneren des Geräts.

Wenn das Gerät an einen anderen Platz umgestellt werden muss, versuchen Sie es in aufrechter Stellung zu halten.

Wenn es unbedingt nötig ist, kann es nach hinten umgekippt werden.

Einer der Faktoren, die zur Geruchbildung im Inneren des Geschirrspülers beitragen, sind Essensreste, die sich in den Dichtungen verfangen haben.

Regelmäßiges Reinigen mit einem feuchten Schwamm verhindert, dass das passiert.

CARE AND ATTENDANCE**Keep Your Dishwasher in Shape**

After every wash, turn off the water supply to the appliance and leave the door slightly ajar so that moisture and odours do not remain trapped inside.

Before cleaning or performing maintenance, always remove the plug from the outlet. Do not run risks.

When you go on holiday, it is advisable to run a wash cycle with the dishwasher being empty. After that remove the plug from the socket, turn off the water supply and leave the door of the appliance slightly ajar.

This will help the seals last longer as well as prevent the originating of disagreeable odours within the appliance.

If the appliance has to be displaced, try to keep it upright.

If absolutely necessary, it can be tilted backwards.

One of the factors which cause the formation of odours in the dishwasher is food particles trapped in the seals.

Regular cleaning with a damp sponge is an effective preventive means.

SOINS ET ENTRETIEN

Gardez le lave-vaisselle en forme

Après chaque lavage, coupez l'alimentation en eau de l'appareil et laissez la porte entrouverte afin que l'humidité et les odeurs puissent s'échapper de l'appareil.

Retirez toujours la fiche de la prise avant de nettoyer ou d'effectuer des travaux de maintenance.

Lorsque vous partez en vacances, il est conseillé d'effectuer un cycle de lavage avec un lave-vaisselle vide puis de débrancher la fiche de la prise, de fermer le robinet et de laisser la porte de l'appareil entrouverte.

Cela signifie que les joints durent plus longtemps et qu'il n'y a pas d'accumulation d'odeur à l'intérieur de l'appareil.

Si l'appareil doit être déplacé vers un autre emplacement, essayez de le maintenir en position verticale.

En cas d'absolue nécessité, il peut être basculé vers l'arrière.

L'un des facteurs qui contribuent à l'accumulation d'odeurs à l'intérieur du lave-vaisselle sont les débris alimentaires pris dans les joints.

Un nettoyage régulier avec une éponge humide évitera que cela se produise.

ОБСЛУЖИВАНИЕ И УХОД

Содержание машины в рабочем состоянии

После каждой мойки закрывайте кран подачи воды и слегка приоткрывайте дверь машины, чтобы из нее могли испариться влага и запахи.

Перед чисткой машины или перед проведением работ по обслуживанию всегда вынимайте вилку из розетки.

Если Вы уезжаете в отпуск, рекомендуется провести цикл мойки пустой машины, затем вынуть вилку из розетки, закрыть кран подачи воды и оставить дверь машины слегка приоткрытой.

Это продляет срок службы уплотнителей и предотвращает образование неприятных запахов внутри посудомоечной машины.

Если возникла необходимость переставить машину на другое место, старайтесь держать ее при перемещении в вертикальном положении.

Если же это необходимо, ее можно наклонить назад.

Одним из факторов, способствующих образованию запаха внутри посудомоечной машины, являются остатки пищи, застревающие в уплотнителях.

Регулярная чистка влажной губкой – эффективное профилактическое средство.

Reinigung der Außenflächen

Zum Reinigen der Außenflächen und der Gummitteile des Geschirrspülers dürfen keine Lösungs-, oder Scheuermittel benutzt werden.

Verwenden Sie lieber nur ein Tuch und warmes Seifenwasser.

Zum Entfernen von Flecken oder Schmutz an der Innenfläche benutzen Sie ein mit Wasser befeuchtetes Tuch und etwas weißen Essig, oder ein extra für Geschirrspüler hergestelltes Reinigungsprodukt.

Zum Reinigen des Steuerfeldes benutzen Sie ein leicht feuchtes Tuch und trocknen dann gründlich nach.

Zum Reinigen des Randes rund um die Tür sollten Sie nur ein weiches, mit warmem Wasser befeuchtetes Tuch benutzen.

Um zu verhindern, dass Wasser in das Türschloss oder in die elektrischen Komponenten eindringt, dürfen Sie keine Reinigungssprays irgendwelcher Art benutzen.

Benutzen Sie auch nie Scheuermittel oder Scheuerkissen an den Außenflächen, da diese die Oberfläche zerkratzen würden.

Selbstreinigungsfunktion

Um eine optimale Leistung des Geräts zu gewährleisten, empfehlen wir, die Selbstreinigungsfunktion regelmäßig zu aktivieren. Die empfohlene Häufigkeit für die Reinigung ist einmal pro Woche.

Bevor Sie diese Funktion aktivieren, nehmen Sie alles Geschirr und Besteck aus dem Geschirrspüler. Die Körbe müssen nicht entfernt werden.

Während dieser Funktion spült die Maschine den Innenraum zweieinhalb Stunden lang mit heißem Wasser. Wenn Sie möchten, können Sie eine kleine Menge Waschmittel in den Spender geben.

Cleaning the exterior parts

To clean the exterior and rubber parts of the dishwasher, do not use solvents or abrasive cleaning products.

Rather, use only a cloth and warm soapy water.

To remove spots or stains from the surface of the interior, use a cloth dampened with water and a little white vinegar, or a cleaning product made especially for dishwashers.

To clean the control panel, use a slightly dampened cloth; dry thoroughly.

To clean the edge around the door, you should use only a soft warm, damp rag.

To prevent penetration of water into the door lock and electrical components, do not use a spray cleaner of any kind.

Never use a spray cleaner to clean the door panel, for it could damage the door lock and electrical components.

Self-Cleaning Function

For optimal performance of the product, it is recommended to periodically run the self-cleaning function.

The recommended cleaning frequency is once a week.

Before activating this function, remove all dishes and cutlery from the dishwasher. It is not necessary to remove the baskets.

During this function, the machine rinses the interior for two and a half hours with hot water. If desired, you can add a small amount of detergent to the dispenser.

Nettoyage des surfaces extérieures

Aucun solvant ou abrasif ne doit être utilisé pour nettoyer l'extérieur ou les pièces en caoutchouc du lave-vaisselle.

Utilisez uniquement un chiffon et de l'eau chaude savonneuse.

Pour enlever les taches ou la saleté de la surface intérieure, utilisez un chiffon humidifié avec de l'eau et un peu de vinaigre blanc, ou un produit de nettoyage spécialement conçu pour les lave-vaisselle.

Pour nettoyer le panneau de commande, utilisez un chiffon légèrement humide puis séchez-le soigneusement.

Pour nettoyer le bord autour de la porte, vous ne devez utiliser qu'un chiffon doux humidifié avec de l'eau tiède.

Pour empêcher l'eau de pénétrer dans la serrure de la porte ou les composants électriques, n'utilisez aucun type de spray de nettoyage.

De plus, n'utilisez jamais de nettoyeurs abrasifs ou de tampons abrasifs sur les surfaces extérieures, car ils endommageraient le Gratter la surface.

Fonction d'auto-nettoyage

Pour une performance optimale du produit, il est recommandé de faire fonctionner périodiquement la fonction d'autonettoyage.

La fréquence de nettoyage recommandée est d'une fois par semaine.

Avant d'activer cette fonction, retirez tous les plats et couverts du lave-vaisselle. Il n'est pas nécessaire de retirer les paniers.

Pendant cette fonction, la machine rince l'intérieur pendant deux heures et demie avec de l'eau chaude. Si vous le souhaitez, vous pouvez ajouter une petite quantité de détergent dans le distributeur.

Чистка внешних поверхностей

Для чистки внешних поверхностей и резиновых частей нельзя применять никаких растворяющих или абразивных чистящих средств.

Используйте только тряпку и теплую мыльную воду.

Для удаления пятен или грязи на внутренних поверхностях используйте увлажненную водой тряпку и немного уксуса, или же чистящее средство, выпускаемое специально для посудомоечной машины.

Панель управления нужно чистить слегка увлажненной тряпкой, после чего хорошо высушить.

Для чистки кромки двери по периметру посудомоечной машины следует использовать только мягкую, увлажненную теплой водой тряпку.

Чтобы предотвратить попадание влаги в дверной замок или в электрические компоненты, не разрешается использование любого вида чистящих аэрозолей.

Никогда не используйте острые предметы, грубые губки или агрессивные очистители для чистки любых деталей посудомоечной машины.

Функция Самоочистка

Для достижения оптимальных результатов в работе машины рекомендуется периодически запускать функцию самоочистки.

Рекомендуемая периодичность очистки - один раз в неделю.

Перед запуском данной функции необходимо удалить из посудомоечной машины всю посуду и столовые приборы. Корзины убирать не обязательно.

Во время этой функции машина в течении двух с половиной часов промывает горячей водой внутреннее пространство. По желанию можно добавить в диспенсер небольшое количество моющего средства.

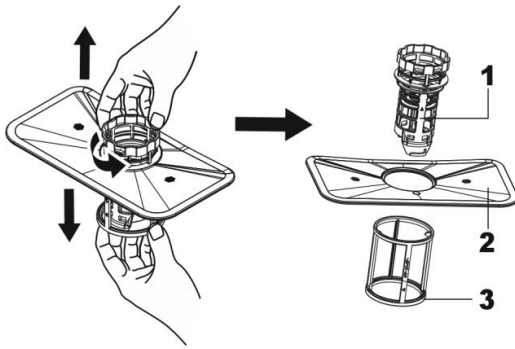

Reinigen der Filter

Für bessere Leistung und Ergebnisse muss die Filtergruppe gereinigt werden.

Der Filter entfernt Essenspartikel effizient aus dem Waschwasser, wodurch es während des Zyklus wieder durchgeleitet werden kann.

Entfernen Sie größere Speisepartikel, die sich im Filter gefangen haben, nach jedem Waschgang, indem Sie den halbrunden Filter und seine Schale unter fließendem Wasser abspülen. Kontrollieren Sie nach jedem Spülvorgang die Filter und überzeugen Sie sich, dass diese nicht verstopft sind.

Wenn Sie den Filterzylinder (Filter in Zylinderform) aufschrauben, können Sie das gesamte Filtersystem herausnehmen. Entfernen Sie die vorhandenen Speisereste und reinigen Sie die Filter unter fließendem Wasser.

Zum Reinigen des Grobfilters und des feinen Filters verwenden Sie eine Geschirrspülbürste.

Schritt 1: Drehen Sie den Filterzylinder in die Gegenrichtung und heben Sie ihn an;

Schritt 2: Heben Sie den Hauptfilter an;

Schritt 3: Heben Sie den Feinfilter an.

BEMERKUNG:

Entfernen Sie das Filtersystem gemäß dem in den Schritten 1 bis 3 beschreibenden Verfahren. Zum erneuten Einbau des Filtersystems verfahren Sie in umgekehrter Reihenfolge.

Achtung! Lassen Sie nie den Geschirrspüler ohne eingesetzte Filter laufen.

Cleaning the Filters

For best performance and results, the filter assembly must be cleaned.

The filter efficiently removes food particles from the wash water, allowing it to be recirculated during the cycle.

For this reason, it is a good idea to remove the larger food particles trapped in the filter after each wash cycle by rinsing the semicircular filter and cup under running water. Inspect the filters for obstructions every time the dishwasher has been used.

By unscrewing the filter cylinder, you can remove the filter system. Remove any food remnants and clean the filters under running water.

To clean the coarse filter and the fine filter, use a cleaning brush.

Step 1: Contra rotate the filter cylinder, and then lift it up;

Step 2: Lift the main filter up;

Step 3: Lift the fine filter.

NOTE:

If do it from step1 to step 3, the filter system will be removed; while if do it from step3 to step 1, the filter system will be installed.

Caution! Never run the dishwasher without filters.

Wenn der Filter nicht wieder richtig eingesetzt wird, kann das die Leistung des Geräts verringern und Geschirr bzw. Küchengeräte beschädigen.

Improper replacement of the filter may reduce the performance level of the appliance and damage dishes and utensils.

Nettoyage des filtres

Le groupe de filtres doit être nettoyé pour de meilleures performances et de meilleurs résultats.

Le filtre élimine efficacement les particules d'aliments de l'eau de lavage, lui permettant de passer à nouveau pendant le cycle.

Retirez les grosses particules d'aliments retenues dans le filtre après chaque lavage en rinçant le filtre semi-circulaire et son bol sous l'eau courante. Vérifiez les filtres après chaque rinçage et assurez-vous qu'ils ne sont pas obstrués.

Si vous vissez le filtre cylindrique (filtre en forme de cylindre), vous pouvez retirer l'ensemble du système de filtration. Retirez les restes de nourriture et nettoyez les filtres sous l'eau courante.

Utilisez une brosse à vaisselle pour nettoyer le filtre grossier et le filtre fin.

Étape 1: Tournez le filtre cylindrique dans la direction opposée et soulevez-le;

Étape 2: soulevez le filtre principal;

Étape 3: Soulevez le filtre fin.

COMMENTER:

Retirez le système de filtre en suivant la procédure décrite aux étapes 1 à 3. Pour réinstaller le système de filtrage, procédez dans l'ordre inverse.



Attention! Ne faites jamais fonctionner le lave-vaisselle sans les filtres en place.

Si le filtre n'est pas réinséré correctement, il peut réduire les performances de l'appareil et endommager la vaisselle et les appareils de cuisine.

Чистка фильтров

Для достижения оптимальных результатов в работе машины нужно периодически чистить фильтры.

Основной фильтр эффективно удаляет частички пищи из моющей воды, вследствие чего она снова может использоваться во время цикла.

Удаляйте крупные частички пищи, застрявшие в фильтре, после каждого цикла мойки, промывая полукруглый фильтр и его кожух под проточной водой. Осматривайте задерживающие фильтры каждый раз, после того как использовали посудомоечную машину.

Выкрутите цилиндр фильтра и удалите систему фильтрации. Удалите любые остатки пищи и почистите фильтры под проточной водой.

Для чистки фильтра грубой очистки и тонкого фильтра используйте щетку для мытья посуды.

Шаг 1: Поверните цилиндр фильтра против часовой стрелки и затем вытащите его;

Шаг 2: Вытащите основной фильтр;

Шаг 3: Вытащите фильтр тонкой очистки.

ПРИМЕЧАНИЕ:

Если вы идёте от шага 1 до шага 3, то система фильтрации будет удалена; чтобы установить систему фильтрации повторите процесс в обратном порядке от шага 3 до шага 1.



Внимание! Ни в коем случае не используйте машину без фильтров.

Если фильтр вставлен неправильно, это может снизить производительность и привести к повреждениям посуды и столовых приборов.

DE

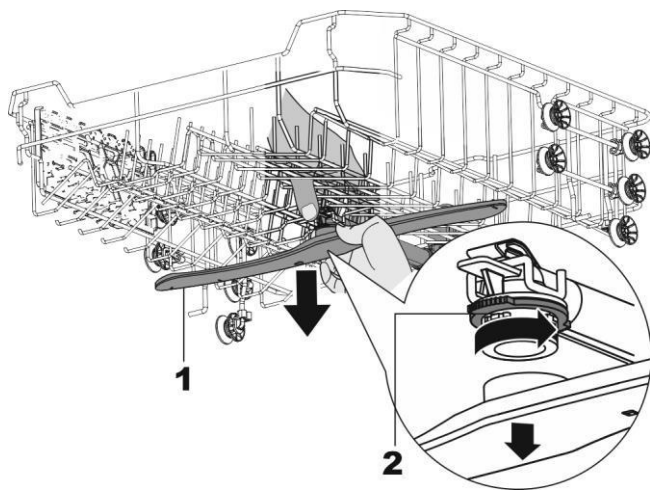

EN

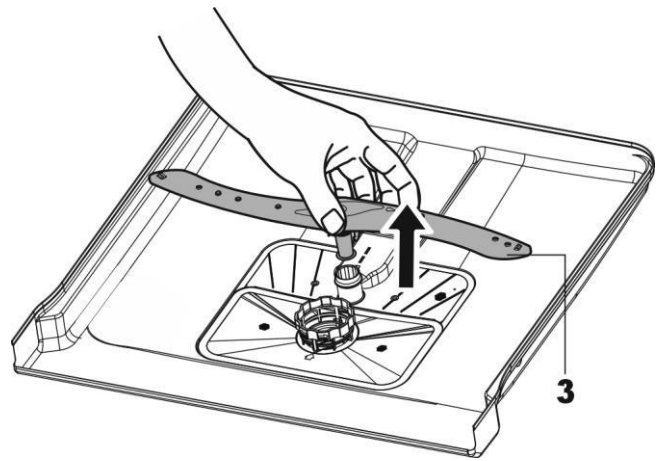

Reinigen der Sprüharme

Die Sprüharme müssen regelmäßig gereinigt werden, da Chemikalien für hartes Wasser die Düsen der Sprüharme und ihre Lager verstopfen können.

- Um den oberen Sprüharm **1** zu entfernen, halten Sie die Schraubenmutter **2** fest und drehen Sie Sprüharm im Uhrzeigersinn ab,
- Um den unteren Sprüharm **3** zu entfernen, ziehen Sie ihn hoch,
- Waschen Sie die Sprüharme im warmen Seifenwasser und verwenden Sie zum Reinigen der Düsen eine weiche Bürste,
- Das Ganze gründlich abspülen und dann wieder einbauen.

Frostschutz

Wenn Ihr Geschirrspüler im Winter in einem ungeheizten Raum stehen bleiben soll, bitten Sie Ihren Servicetechniker um folgendes:

- Trennen der Stromleitung zum Geschirrspüler. Entfernen der Sicherungen oder Auslösen der Kippsicherung,
- Abschalten der Wasserzufuhr und Abmontieren des Wassereinlassrohrs von der Wasserleitung,
- Ablassen des Wassers aus dem Wasserzulaufsschlauch und dem Wasserhahn,
- Wasserzulaufsschlauch wieder an die Wasserleitung anschließen.

Die Abdeckung des Plastik-Auffangbehälters in der Bodenwanne entfernen und mit einem Schwamm das Wasser in der Gummiauskleidung aufwischen.

Cleaning the Spray Arms

It is necessary to clean the spray arms regularly, for hard water chemicals can clog the spray arm jets and bearings.

- To remove the upper spray arm **1**, hold the nut **2** in the center still and rotate the spray arm clockwise to remove it.
- To remove the lower spray arm **3**, pull out the spray arm upward.
- Wash the arms in soapy and warm water and use a soft brush to clean the jets,
- Replace them after rinsing thoroughly.

Protecting Against Freezing

If your dishwasher is left in an unheated place during the winter, ask a service technician to:

- Cut off electrical power to the dishwasher. Remove fuses or trip circuit breaker,
- Turn off the water supply and disconnect the water inlet pipe from the faucet,
- Drain water from the inlet pipe and faucet,
- Reconnect the water inlet pipe to the faucet.

Remove the plastic sump cover of the bottom tub. Use a sponge to soak up water in the rubber boot.

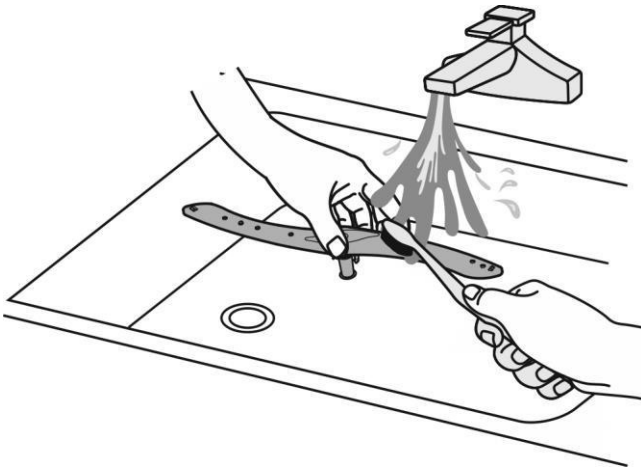

Nettoyage des bras gicleurs

Les bras gicleurs doivent être nettoyés régulièrement car les produits chimiques de l'eau dure peuvent obstruer les buses des bras gicleurs et leurs roulements.

- Pour retirer le bras gicleur supérieur **1**, maintenez l'écrou **2**, tournez le bras dans le sens des aiguilles d'une montre pour le retirer,
- Pour retirer le bras gicleur inférieur **3**, tirez-le vers le haut,
- Lavez les bras gicleurs dans de l'eau chaude savonneuse et utilisez une brosse douce pour nettoyer les buses,
- Rincez soigneusement le tout puis remettez-le en place.

Protection contre le gel

Si votre lave-vaisselle doit être laissé dans une pièce non chauffée en hiver, demandez à votre technicien de service ce qui suit :

- Débranchez la ligne électrique du lave-vaisselle. Retirez les sécurités ou déclencher l'anti-basculement,
- Couper l'alimentation en eau et démonter le tuyau d'arrivée d'eau de la conduite d'eau,
- Vidangez l'eau du tuyau d'arrivée d'eau et du robinet,
- Rebranchez le tuyau d'arrivée d'eau sur la conduite d'eau.

Retirez le couvercle du récipient collecteur en plastique dans le bac de sol et utilisez une éponge pour essuyer l'eau dans le revêtement en caoutchouc.

Чистка разбрызгивателей

Разбрызгиватели должны регулярно чиститься, поскольку химикаты, смягчающие жесткую воду, могут забивать разбрызгиватели и их форсунки.

- Чтобы извлечь верхний разбрызгиватель **1**, держите гайку **2** и поворачивайте сам разбрызгиватель по часовой стрелке,
- Чтобы извлечь нижний разбрызгиватель **3**, потяните его вверх,
- Помойте их в теплой мыльной воде, а для чистки форсунок используйте мягкую щеточку,
- Все тщательно прополоскайте и установите на место.

Защита от мороза

Если ваша посудомоечная машина остается на зиму в неотапливаемом помещении, попросите специалиста сервисной службы о следующем:

- Отсоединить посудомоечную машину от электросети. Удалить плавкие предохранители или разомкнуть автоматический выключатель,
- Перекрыть подвод воды и отсоединить от водопровода подающий шланг,
- Слить воду из подающего шланга и водяного крана,
- Снова подсоединить к водопроводу подающий шланг.

Удалить крышку пластиковой водосборной емкости в ванне посудомойки и удалить губкой воду с резиновой облицовки.

Periodische Besichtigung

Außer den laufenden Wartungsarbeiten ist der Benutzer zu folgenden Tätigkeiten verpflichtet:

- Periodische Überprüfung und Wartung von Elementen und Baugruppen,
- Nach Ablauf der Garantieperiode jede zwei Jahre den Geschirrspüler vom Kundendienst durchsehen lassen,
- Beseitigung von entdeckten Störungen.

Alle oben angeführten Einstell- und Nachstell Tätigkeiten, sowie Reparaturen müssen durch eine Kundendienststelle oder einen autorisierten Installateur durchgeführt werden.

Der Benutzer ist für den einwandfreien Zustand des Geräts und die fachgerechte Benutzung verantwortlich. Wenn der Kundendienst wegen eines Bedienfehlers gerufen wird, ist der Besuch auch während der Garantiezeit kostenpflichtig.

Schäden, die durch Nichtbeachtung dieser Bedienungsanleitung verursacht wurden, werden nicht anerkannt.

Was ist, wenn?

Bei jeder Störung:

- Stromversorgung des Geschirrspülers abschalten,
- Die Notwendigkeit der Reparatur bei Service-Center oder eine andere Organisation, die entsprechende Rechte hat, melden.

Bei der Benutzung des Gerätes können manchmal Probleme und Fehler auftreten. Einige geringe Fehler kann der Benutzer eigenständig beheben, in dem er die Hinweise befolgt, die in der nachstehenden Tabelle angeführt sind. Bevor Sie sich an den Kundendienst wenden, sind folgende Punkte der Tabelle nacheinander zu überprüfen:

Alternate inspection

Besides the current maintenance the user is duty bound to the following actions:

- Alternate check and maintenance of dishwasher elements and assemblies,
- Let the dishwasher be checked by the customer service after expiration of the warranty once in two years,
- Abolishment of noticed errors.

Note! All installing and maintenance actions mentioned on the top as well as reparations are to be accomplished by an authorized installer.

The user is responsible for the irreproachable condition and professional use of the unit. If the customer service is called because of an operating mistake, the visit is liable to pay costs in the warranty, too.

Damages, which are caused through not following this instruction, are not approved.

What to do, if?

Every damage:

- Disconnect the apparatus from the power supply,
- Acquaint the exigency of a reparation Service-Centre or another organisation, which has the corresponding rights.

Problems and mistakes can happen during the usage of the unit. Some remote mistakes the user can abolish on his or her own through following the advices mentioned in the table below. Before contacting the customer service the following points are to be checked consecutively:

Inspection périodique

En plus des travaux d'entretien courant, l'utilisateur est tenu de :

- Inspection et maintenance périodique des éléments et assemblages,
- Une fois la période de garantie expirée, faites vérifier le lave-vaisselle par le service client tous les deux ans,
- Élimination des défauts détectés.

Toutes les activités de réglage et de réajustement ci-dessus, ainsi que les réparations, doivent être effectuées par un centre de service après-vente ou un installateur agréé.

L'utilisateur est responsable de s'assurer que l'appareil est en parfait état et qu'il est utilisé correctement. Si le service client est appelé en raison d'une erreur de fonctionnement, la visite est payante même pendant la période de garantie.

Les dommages causés par le non-respect de ces instructions d'utilisation ne seront pas reconnus.

Et qu'est-ce qui se passerait si?

A chaque dysfonctionnement :

- Couper l'alimentation électrique du lave-vaisselle,
- Signalez le besoin de réparations au centre de service ou à une autre organisation disposant des droits appropriés.

Des problèmes et des erreurs peuvent parfois survenir lors de l'utilisation de l'appareil. L'utilisateur peut corriger lui-même certaines erreurs mineures en suivant les instructions données dans le tableau ci-dessous. Avant de contacter le service client, les points suivants du tableau doivent être vérifiés les uns après les autres :

Периодический осмотр

Кроме операций, связанных с текущим уходом за посудомоечной машиной, следует:

- Производить периодические проверки исправности органов управления и рабочих узлов,
- После истечения срока гарантии, по крайней мере один раз в два года, следует поручить сервисному центру проведение технического осмотра посудомоечной машины,
- Устранять обнаруженные неисправности.

Все ремонты и операции по регулировке, должны производиться сервисным центром или монтажником, обладающим соответствующей квалификацией.

Пользователь отвечает за безупречное состояние прибора и правильное обслуживание. Если по причине неправильного обслуживания вызывается служба Сервисного Центра, вызов платный, даже при ещё действующей гарантии.

Поломки, которые вызваны несоблюдением настоящей Инструкции, не признаются.

Что делать, если?

В случае любой неисправности, следует:

- Отключить электропитание посудомоечной машины,
- Заявить о необходимости ремонта в сервисный центр или другую организацию, обладающую соответствующими правами.

В период эксплуатации посудомоечной машины появляются иногда проблемы и неполадки, некоторые из которых потребитель в состоянии удалить самостоятельно при условии соблюдения правил, приведенных в таблице ниже. До вызова работника сервисного обслуживания, внимательно прочтите и выполните следующие рекомендации:

Störung	Mögliche Ursache	Hinweise	Fault	Cause	Remedial action
Geschirrspüler läuft nicht	Sicherung durchgebrannt oder Kippsicherung ausgelöst Stromversorgung ist nicht eingeschaltet Wasserdruck ist zu niedrig	Ersetzen Sie die Sicherung, oder schalten Sie die Kippsicherung wieder ein. Nehmen Sie andere Geräte, den gleichen Stromkreis wie Geschirrspüler benutzen, vom Netz Vergewissern Sie sich, dass Geschirrspüler eingeschaltet und die Tür fest geschlossen Vergewissern Sie sich, dass Stecker des Stromkabels richtig in der Wandsteckdose sitzt Prüfen Sie, ob der Wasseranschluss richtig sitzt und das Wasser aufgedreht ist	Dish-washer doesn't run	Fuse blown, or the circuit breaker unplugged Power supply is not turned on Water pressure is low	Replace fuse or reset circuit breaker. Remove any other appliances sharing the same circuit with the dishwasher Make sure the dishwasher is switched on and the door is closed securely Make sure the power cord is properly plugged into the wall outlet Check if the water supply is connected properly and the water is turned on
Die Abflusspumpe stoppt nicht	Überlauf	Das System hat ein Überlauf entdeckt. In diesem Fall schaltet sich die Umwälzpumpe ab und die Ablaufpumpe ein. Die Wasserzufuhr einstellen und einen Techniker des Kundendienstes herbeirufen	Drain pump doesn't stop	Overflow	The system is designed to detect an overflow. When it does, it shuts off the circulation pump and turns on the drain pump Cut off the water supply and to contact an expert of the service centre
Lärm	Die großen Nahrungsreste Küchengeräte liegen nicht sicher in den Körben, oder etwas Kleines ist in den Korb gefallen Körbe ungeeignet beladen	Der Lärm ist durch die Zerkleinerung der großen Nahrungsreste verursacht. Beladen Sie das Geschirr ohne große Nahrungsreste Stellen Sie sicher, dass alles Geschirrspüler gesichert eingelegt ist Vergewissern Sie sich, dass Spülmittelspender und die Sprüharme nicht von Geschirrspüler blockiert werden	Noise	Large rests of food Utensils are not secure in the baskets or some small items have dropped into the basket Improper basket loading	Noise of crushing of the large rests of food Load utensils without large rests of food Ensure everything is secure in the dishwasher Make sure that the action of the detergent dispenser and spray arms are not blocked by large dishware
Schlagendes Geräusch in der Wasserleitung	Die Ursache liegt eventuell an bauseitiger Verlegung bzw. am zu geringen Querschnitt der Wasserleitung	Die Funktion des Geschirrspülers wird dadurch nicht beeinflusst. Aber Sie können trotzdem einen Installateur fragen	Knock in a waterpipe	Possible mistake at installation of a water pipe	It does not influence function of a dishwasher
Fleckiges Inneres der Wanne	Unpassendes Reinigungsmittel	Verwenden Sie nur spezial Spülmittel für Geschirrspüler um Laugenbildung zu vermeiden	Stained tub interior	Improper detergent	Use only the special dishwasher detergent to avoid suds
Die Flecks auf dem Glasgeschirr	Spender für Klarspüler ist leer	Vergewissern Sie sich, dass der Spender für Klarspüler gefüllt ist	Smudges on glassware	Rinse agent dispenser is empty	Make sure that the rinse agent dispense is filled

Défaut	Cause possible	Mesures correctives	Проблемы	Возможные причины	Решения
Le lave-vaisselle ne fonctionne pas	Fusible grillé ou dispositif anti-bascule déclenché L'alimentation n'est pas allumée La pression de l'eau est trop faible	Remplacez le fusible ou réactivez la protection anti-basculement. Débranchez les autres appareils qui utilisent le même circuit que le lave-vaisselle Assurez-vous que le lave-vaisselle est allumé et que la porte est bien fermée. Assurez-vous que la fiche du cordon d'alimentation est correctement insérée dans la prise murale Vérifiez si le raccordement à l'eau est correctement installé et que l'eau est ouverte	Машинa не включается	Перегорел плавкий предохранитель или отключился автоматический выключатель Машинa не подключена к электросети Напор воды слишком низок	Замените предохранитель или снова выключите автомат. Отключите другие устройства, питающиеся от той же самой электрической цепи, что и посудомоечная машинa Удостоверьтесь, что машинa включена и дверца ее плотно закрыта. Убедитесь, что вилка электрического кабеля сидит правильно в настенной сетевой розетке Проверьте правильно ли соединен заливной шланг и открыт ли кран подачи воды
La pompe de vidange ne s'arrête pas	Débordement	Le système a détecté un débordement. Dans ce cas, la pompe de circulation s'arrête et la pompe de vidange s'allume. Coupez l'alimentation en eau et appelez un technicien de service	Сточный насос не останавливается	Перелив	Система обнаружила перелив. При этом включается сточный насос. Перекрыть кран подачи воды и вызвать работника сервисного обслуживания
Bruit	Les gros restes Les ustensiles de cuisine ne sont pas en sécurité dans les paniers ou quelque chose est petit tombé dans le panier Chargement des paniers	Le bruit est causé par la rupture de gros morceaux de nourriture. Chargez la vaisselle sans laisser de gros résidus alimentaires Assurez-vous que tout est bien dans le lave-vaisselle Assurez-vous que le distributeur de détergent et les bras gicleurs ne sont pas bloqués par la vaisselle	Шум	Крупные остатки пищи Посуда в корзинах размещена неустойчиво или что-то мелкое упало на дно Неправильно загружены корзины	Шум измельчения крупных остатков пищи. Загружайте посуду без крупных остатков пищи Обеспечьте устойчивое расположение предметов в посудомоечной машинe Убедитесь, что емкость для моющего средства и рукава разбрызгивателей не блокируются большой посудой
Bruit de claquement dans la conduite d'eau	La cause peut être due à l'installation sur site ou à la section insuffisante de la conduite d'eau	Cela n'affecte pas le fonctionnement du lave-vaisselle. Mais vous pouvez toujours demander à un installateur	Стук в водопроводе	Возможная ошибка при монтаже водопровода	Это не влияет на функцию посудомоечной машинy
Tacheté à l'intérieur de l'évier	Détergent inadapté	N'utilisez que des détergents spéciaux pour lave-vaisselle afin d'éviter l'accumulation de lessive	Пятна внутри ванны	Неподходящее моющее средство	Используйте только специально предназначенное моющее средство
Les taches sur les plats en verre	Le distributeur de liquide de rinçage est vide	Assurez-vous que le distributeur de produit de rinçage est plein	Подтеки на стеклянной посуде	Емкость для ополаскивателя пуста	Наполните емкость для ополаскивателя

Störung	Mögliche Ursache	Hinweise	Fault	Cause	Remedial action
Laugen in der Wanne	Unpassendes Reinigungsmittel	Verwenden Sie nur spezial Spülmittel für Geschirrspüler, um Laugenbildung zu vermeiden	Suds in the tub	Improper detergent	Use only special dish washer detergent to avoid suds. If this occurs, open the dishwasher and let suds evaporate
Das Geschirr trocknet nicht oder Flecke auf Gläsern und Besteck	Die Klarspülermenge wird zu niedrig dosiert oder der Klarspülerbehälter ist leer	Gießen Sie Klarspüler ein, erhöhen Sie die Dosiermenge oder verwenden Sie beim nächsten Nachfüllen ein anderes Produkt (siehe Kapitel „Klarspülerspender“)	The utensils do not dry or there are spots on glasses and cutlery	Low dosage of a rinse aid or rinse aid dispenser empty	Fill rinse aid dispenser, increase a dosage of a rinse aid or at further fillings use other grade of a rinse aid (Section see „Care and attendance“)
Weißer Film auf dem Geschirr, milchiger Belag auf Gläsern und Besteck.	Die Klarspülermenge wird zu niedrig dosiert. Der Salzbehälter ist leer	Erhöhen Sie die Dosiermenge (siehe Kapitel „Klarspülerspender“). Füllen Sie Spezi­alsalz ein (siehe Kapitel „Wasserenthärter“)	White strike on utensils, a dairy strike on glasses and tableware	Low dosage of a rinse aid Water softener for salt empty	Increase a dosage of a conditioner (Section see „Care and attendance“) Fill water softener with special salt (Section see „Water softener“)
Gläser haben einen bräunlich-bläulichen Film. Die Beläge lassen sich nicht abwischen.	Der Spülmittel ist zu alt (siehe Ablaufdatum)	Wechseln Sie das Spülmittel	Brownish-bluish strike on glasses. The strike is not washed off	Old detergent (see expiration date)	Replace a detergent
Gläser werden trüb und verfärben sich	Die Gläser sind für den Geschirrspüler nicht geeignet	Nur maschinenbeständiges Geschirr im Geschirrspüler spülen	Glasses become muddy and change the colour	These glasses are not intended for washing in a dishwasher	Wash in a dishwasher only the utensils intended for it
Belag vom Tee oder Lippenstift nicht vollständig entfernt	Die Temperatur bei dem ausgewählten Programm ist zu niedrig	Wählen das Programm mit höherer Temperatur	The tea strike or lipstick is not completely eliminated	The chosen program has low temperature	Choose the program with a higher temperature
Der Deckel des Spülmittel­spenders lässt sich nicht schließen	Eventuell wird der Verschluss durch verklebte Spülmittelreste blockiert	Entfernen Sie die Spülmittelreste	The cover of the detergent dispenser not closed	Probably the latch is blocked by the rests of the stuck together detergent	Eliminate the rests of the detergent

Défaut	Cause possible	Mesures correctives	Проблемы	Возможные причины	Решения
Allongez-vous dans la baignoire	Détergent inadapté	N'utilisez que des détergents spéciaux pour lave-vaisselle afin d'éviter l'accumulation de lessive	Накипь в ванне	Неподходящее моющее средство	Используйте только специально предназначенное моющее средство, чтобы избежать образования накипи
La vaisselle ne sèche pas et ne tache pas les verres et les couverts	La quantité de produit de rinçage est trop faible ou le distributeur de produit de rinçage est vide	Versez du liquide de rinçage, augmentez le dosage ou utilisez un autre produit la prochaine fois que vous le sentirez (voir chapitre "Distributeur de liquide de rinçage")	Посуда не сохнет или возникают пятна на стаканах и ст. приборах	Малая дозировка ополаскивателя или емкость для ополаскивателя пустая	Наполните емкость ополаскивателем, увеличьте дозировку ополаскивателя или при следующем наполнении используйте другой сорт ополаскивателя (см. раздел „Обслуживание и уход“)
Film blanc sur la vaisselle, dépôts laiteux sur les verres et les couverts	La quantité de produit de rinçage utilisée est trop faible. Le réservoir de sel est vide	Augmenter le dosage (voir chapitre "Distributeur de liquide de rinçage"). Remplir de sel spécial (voir chapitre "Adoucisseur d'eau")	Белый налет на посуде, молочный налет на стаканах и столовых приборах	Малая дозировка ополаскивателя. Емкость для соли пустая	Увеличьте дозировку ополаскивателя (см. раздел „Обслуживание и уход“). Наполните емкость специальной солью (см. раздел „Устройство для снижения жесткости воды“)
Les verres ont un film brun-bleuâtre. Les dépôts ne peuvent pas être effacés.	Le détergent est trop ancien (voir date de péremption)	Changer le détergent	Коричневато-голубоватый налет на стаканах. Налет не смывается	Старое моющее средство (см. срок годности)	Замените моющее средство
Les verres deviennent troubles et décolorés	Les verres ne sont pas adaptés au lave-vaisselle	Vaisselle lavable uniquement en machine au lave-vaisselle	Стаканы стали мутными и изменили цвет	Эти стаканы не предназначены для мытья в посудомоечной машине	Мойте в посудомоечной машине только предназначенную для этого посуду
Le revêtement du thé ou du rouge à lèvres n'a pas été complètement enlevé	La température dans le programme sélectionné est trop basse	Sélectionnez le programme avec une température plus élevée	Чайный налет или губная помада не полностью устранены	Выбранная программа имеет низкую температуру	Выберите программу с более высокой температурой
Le couvercle du distributeur de détergent ne peut pas être fermé	La fermeture peut être bloquée par des résidus de détergent collés	Enlevez les résidus de détergent	Не закрывается крышка емкости для моющего средства	Возможно защелка заблокирована остатками склеенного моющего средства	Устраните остатки моющего средства

Störung	Mögliche Ursache	Hinweise	Fault	Cause	Remedial action
Das Geschir ist nicht sauber	Unpassendes Programm Die Dosierung von Spülmittel ist zu klein Das Geschir wurde nicht richtig eingeordnet Die Filter sind nicht sauber oder die Filtergruppe ist falsch eingesetzt. Als folge sind evtl. Sprühdüse n verstopft	Wählen Sie ein stärkeres Programm Verwenden Sie mehr Spülmittel Achten Sie auf die Hinweise im Kapitel „Geschir einordnen“ Prüfen Sie, ob die Filtergruppe richtig sitzt und nach Bedarf reinigen Sie sie. Reinigen Sie, wenn nötig, die Sprühdüsen (siehe Kapitel „Pflege und Wartung“)	Dishes and flatware not clean	Improper program Low dosage of a washing means The utensils incorrectly placed in the machine Filters are littered or inserted incorrectly. Are littered jets of the arms	Select a more intensive program Apply more detergent Pay attention to the instruction in section “Dishwasher loading” Whether check up if the group of filters is correctly inserted, probably they need to be cleaned. If necessary, also clean jets of the arms (Section see „Care and attendance”)
Im Spülmittel-spender bleiben nach dem Spülen Spülmittel-reste	Der Spülmittel-behälter war bei dem Auffüllen feucht	Füllen Sie das Spülmittel nur in einen trockenen Behälter	The detergent dispenser contains stuck together rests of detergent	The dispenser of detergent was damp during filling	Fill only dry dispenser of detergent
Besteck und Gläser bleiben schmierig, Gläser haben einen bläulichen Film	Die Klarspülmeng e wird zu hoch dosiert	Verringern Sie die Dosiermenge am Klarspülerspender (siehe Kapitel „Klarspülerspender“)	Tableware and glasses remain slippery and have a bluish strike	Greater dosage of a rinse aid	Reduce a dosage of a rinse aid (Section see „Rinse aid dispenser”)
Weißer Film an den Innen-flächen	Minerale von hartem Wasser	Passen Sie das Dosieren des Salzes für die Mäßigung des Wassers an. Benutzen Sie zum Reinigen der Innenflächen einen feuchten Schwamm mit etwa Geschirrspülmittel, tragen Sie dabei Gummihandschuhe	White film on inside surface	Hard water minerals	Adjust a dosage of salt for mitigation of hardness of water To clean the interior, use a damp sponge with dishwasher detergent and wear rubber gloves
Nach dem das Programm zu Ende ist, befindet sich Wasser im Spülraum	Die Filtergruppe ist verstopft. Der Abfluss-Schlauch ist abgeknickt	Schalten Sie zuerst den Geschirrspüler mit der Hauptschalter-Taste aus. Reinigen Sie die Filtergruppe (siehe Kapitel „Pflege und Wartung“) Entfernen Sie den Knick aus dem Abfluss-Schlauch	Water in a dishwasher upon termination of the program	The group of filters is littered Drain hose is bend	First of all switch off the dishwasher and cut off the water supply. Clean the filters (Section see „Care and attendance”) Eliminate a handicap of a drain hose
Nach dem Programm zu Ende ist, bleiben die Wände feucht	Kein Fehler. Normale Funktionsweise des Gerätes	Bei etwas geöffneter Tür verdunstet die Feuchtigkeit nach kurzer Zeit	After the wash program is over, the walls remain wet	It is not a mistake, but a normal functioning of the device	At slightly open door humidity will evaporate in a short time

Défaut	Cause possible	Mesures correctives	Проблемы	Возможные причины	Решения
La vaisselle n'est pas propre	<p>Programme inapproprié</p> <p>Le dosage de détergent est trop faible</p> <p>Les plats n'étaient pas disposés correctement</p> <p>Les filtres ne sont pas propres ou le groupe de filtres est mal installé. En conséquence, les buses des bras d'aspersion peuvent être bloquées</p>	<p>Choisissez un programme plus fort</p> <p>Utiliser plus de savon à vaisselle</p> <p>Faites attention aux informations du chapitre « Arranger la vaisselle »</p> <p>Vérifiez que le groupe filtre est bien en place et nettoyez-le si nécessaire. Si nécessaire, nettoyez les buses des bras gicleurs (voir chapitre "Entretien et maintenance")</p>	Посуда не достаточно чистая	<p>Неподходящая программа</p> <p>Малая дозировка моющего средства</p> <p>Посуда была неправильно размещена в машине</p> <p>Фильтры засорены или вставлены неправильно. Засорены дюзы разбрызгивателей</p>	<p>Выберите более интенсивную программу</p> <p>Применяйте большее количество моющего средства</p> <p>Обратите внимание на указание в разделе „Размещение посуды в машине“</p> <p>Проверьте, правильно ли вставлена группа фильтров, возможно ее нужно почистить. При необходимости нужно прочистить также дюзы разбрызгивателей (см. Раздел „Обслуживание и уход“)</p>
Des résidus de détergent restent dans le distributeur de détergent après le lavage	Le distributeur de détergent était humide lorsqu'il a été rempli	Ne remplissez le détergent que dans un récipient sec	В емкости для моющего средства содержатся остатки моющего средства	Емкость для моющего средства была во время наполнения влажной	Наполняйте моющим средством только сухую емкость
Les couverts et verres restent gras, les verres ont un film bleuté	La quantité de produit de rinçage est trop élevée	Diminuer le dosage sur le distributeur de liquide de rinçage (voir chapitre "Distributeur de liquide de rinçage")	Столовые приборы и стаканы остаются скользкими и имеют голубоватый налет	Большая дозировка ополаскивателя	Сократите дозировку ополаскивателя (см. Раздел „Емкость для ополаскивателя“)
Film blanc sur les surfaces intérieures	Minéraux d'eau dure	Ajuster le dosage du sel pour la modulation de l'eau. Utilisez une éponge humide avec un peu de liquide vaisselle pour nettoyer les surfaces intérieures, en portant des gants en caoutchouc	Белая пленка на внутренних поверхностях машины	Минералы жесткой воды	Отрегулируйте дозировку соли для смягчения воды. Для чистки внутренних поверхностей используйте влажную губку и немного средства для мытья посуды
Une fois le programme terminé, il y a de l'eau dans la cuve de lavage	<p>Le groupe de filtres est bouché.</p> <p>Le tuyau de vidange est plié</p>	<p>Éteignez d'abord le lave-vaisselle à l'aide de l'interrupteur principal.</p> <p>Nettoyer le groupe de filtres (voir chapitre "Entretien et maintenance")</p> <p>Retirez le pli du tuyau de vidange</p>	По окончании программы наличие воды в ванной посудомоечной машины	<p>Группа фильтров засорена.</p> <p>Сточный шланг перегнут</p>	<p>Прежде всего выключите посудомоечную машину и закройте кран подачи воды. Почистите фильтры (см. Раздел „Обслуживание и уход“).</p> <p>Устраните помеху сточного шланга</p>
Une fois le programme terminé, les murs resteront humides	Pas d'erreur. Fonctionnement normal de l'appareil	Si la porte est légèrement ouverte, l'humidité s'évapore après un court laps de temps	По окончании программы стенки остаются мокрыми	Это не ошибка, а нормальное функционирование устройства	При слегка открытой дверце влажность испарится через короткое время

DE

EN

Störung	Mögliche Ursache	Hinweise
Rostspuren auf Besteckteilen	Diese Besteckteile sind nicht ausreichend rostbeständig	Nur maschinenbeständiges Geschirr und Besteck im Geschirrspüler spülen
Schwarze oder graue Flecken auf Geschirr	Aluminiumgeräte haben sich an den Tellern gerieben	Nur maschinenbeständiges Geschirr und Besteck im Geschirrspüler spülen
Wasser steht am Boden der Wanne	Das ist normal	Eine geringe Menge sauberes Wasser rund um den Abfluss der Wanne im hinteren Teil lässt nicht die Wasserdichtung austrocknen
Teile aus Kunststoff sind verfärbt	Tomaten, Karotten und Ketchup etc. enthalten Naturfarbstoffe, die dafür Ursache sein können. Spülmittelmenge oder Bleichwirkung des Mittels waren für diese Stoffe zu gering	Verwenden Sie mehr Spülmittel (siehe Kapitel „Spülmittelspender“). Teile, die bereits verfärbt sind, bekommen ursprüngliche Farbe nicht zurück

Fault	Cause	Remedial action
Traces of rust on tableware	Tableware unstable against rust	Wash only the tableware intended for a dishwasher
Black or gray marks on dishes	Aluminium utensils have rubbed against dishes	Wash in a dishwasher only the utensils intended for it
Water remaining in the bottom of the tub	This is normal	A small amount of clean water around the outlet on the tub bottom at the back of the tub keeps the water seal lubricated
Plastic items got painted	Tomatoes, carrots ketchup, etc. contain natural dyers. It is the reason of colouring	Quantity of a washing-up liquid or bleaching effect for this purpose are too insignificant Apply more washing-up liquids (Section see „Detergent dispenser“). The painted details any more will not get former colour

Défaut	Cause possible	Mesures correctives	Проблемы	Возможные причины	Решения
Traces de rouille sur les couverts	Ces couverts ne sont pas suffisamment résistants à la rouille	Ne laver au lave-vaisselle que la vaisselle et les couverts qui résistent au lavage en machine.	Следы ржавчины на столовых приборах	Столовые приборы не достаточно коррозионно-стойкие	Мойте в посудомоечной машине только предназначенные для этого приборы
Taches noires ou grises sur la vaisselle	Les ustensiles en aluminium ont frotté contre la vaisselle	Ne laver au lave-vaisselle que la vaisselle et les couverts qui résistent au lavage en machine.	Черные или серые пятна на посуде	Алюминиевые предметы касались посуды	Мойте в посудомоечной машине только предназначенную для этого посуду
Il y a de l'eau au fond de la baignoire	C'est normal	Une petite quantité d'eau propre autour de l'évacuation de la baignoire à l'arrière permet de lubrifier le joint d'étanchéité.	Немного воды остается в поддоне ванны	Это нормально	Незначительное количество чистой воды вокруг стока ванны не дает уплотнению пересохнуть
Les pièces en plastique sont décolorées	Les tomates, les carottes et le ketchup, etc. contiennent des colorants naturels qui peuvent en être la cause. La quantité de produit vaisselle ou l'effet blanchissant du produit étaient trop faibles pour ces substances.	Utilisez plus de produit de lavage (voir chapitre "Distributeur de produit de lavage"). Les pièces déjà décolorées ne retrouvent pas leur couleur d'origine.	Окрасились детали из пластика	Помидоры, морковь, кетчуп и т. д. содержат натуральные красители, что стало причиной окрашивания. Количество моющего средства и отбеливающего эффект для этих веществ слишком незначительны	Применяйте больше мощного средства (см. Раздел «Емкость для моющего средства»). Окрашенные детали уже не приобретут прежнего цвета

Fehlerkode

Code	Bedeutung	Mögliche Ursachen
E1	Längere Einlaufzeit	Der Wasserhahn wird nicht geöffnet, der Wasserzulauf ist eingeschränkt oder der Wasserdruck ist zu niedrig
E3	Erreicht die erforderliche Temperatur nicht	Fehlfunktion vom des Heizelement
E4	Überlauf	Einige Elemente des Geschirrspülers sind undicht
E8	Orientierungsfehler des Verteilerventils	Offener Stromkreis oder Unterbrechung des Verteilerventils
E9	Haftung der Berührungstasten	Wasser oder anderes Material im Tastenbereich
EC	Ausfall des Waschsteuerungssystems	Platine oder Motor ausgefallen
Ed	Ausfall der Kommunikation zwischen Hauptplatine und Displayplatine	Offener Stromkreis oder unterbrochene Verdrahtung für die Kommunikation

WARNUNG!

Im Falle eines Überlaufs muss die Hauptwasserzufuhr unterbrochen werden, bevor der Kundendienst gerufen wird. Wenn sich in der unteren Wanne aufgrund einer Überfüllung oder einer leichten Undichtigkeit noch Wasser befindet, muss dieses vor der Wiederinbetriebnahme des Geschirrspülers entfernt werden.

Error codes

Codes	Meanings	Possible Causes
E1	Longer inlet time	Faucet is not opened, or water intake is restricted, or water pressure is too low
E3	Not reaching required temperature	Malfunction of heating element
E4	Overflow	Some element of dishwasher leaks
E8	Failure of orientation of distributary valve	Open circuit or break of distributary valve
E9	Touch button adhesion	Water or other material in the key area
EC	Washing control system fail	PCB or motor fail
Ed	Failure of communication between main circuit board with display circuit board	Open circuit or break wiring for the communication

WARNING!

In case of an overflow, cut off the main water supply before calling the service centre. If there is some water left in the bottom tub caused by overfilling or slight leakage, the water should be removed before restarting the dishwasher.

Codes d'erreur

Code	Signification	Causes possibles
E1	Temps de rodage plus long	Le robinet n'est pas ouvert, ou l'arrivée d'eau est limitée, ou la pression d'eau est trop faible
E3	Ne pas atteindre la température requise	Dysfonctionnement de l'élément chauffant
E4	Débordement	Un élément du lave-vaisselle fuit
E8	Défaut d'orientation de la vanne de distribution	Circuit ouvert ou rupture de la vanne de distribution
E9	Blocage des touches sur le panneau de commande	Liquide ou autre sur le panneau de commande. Nettoyez le.
EC	Défaillance du système de contrôle de lavage	Défaillance de la carte mère ou du moteur
Ed	Échec de communication entre la carte mère et la carte d'affichage	Circuit ouvert ou coupure du câblage de communication

Коды ошибок

Код	Значение	Возможные причины
E1	Более длительное время впуска	Кран не открывается, или поступление воды ограничено, или давление воды слишком низкое
E3	Недостижение требуемой температуры	Неисправность нагревательного элемента
E4	Перелив	Протечка какого-либо элемента посудомоечной машины
E8	Нарушение ориентации распределительного клапана	Разомкнутая цепь или поломка распределительного клапана
E9	Прилипание сенсорной кнопки	Вода или другой материал в ключевой зоне
EC	Неисправность системы управления мойкой	Неисправность печатной платы или двигателя
Ed	Нарушение связи между главной платой и платой дисплея	Обрыв или разрыв проводки для связи

AVERTISSEMENT!

En cas de débordement, coupez l'alimentation principale en eau avant d'appeler le centre de service. S'il reste un peu d'eau dans la cuve inférieure en raison d'un remplissage excessif ou d'une légère fuite, il faut l'éliminer avant de remettre le lave-vaisselle en marche.

ПРЕДУПРЕЖДЕНИЕ!

В случае перелива воды отключите основное водоснабжение, прежде чем обращаться в сервисный центр. Если в нижней ванне осталось немного воды, вызванной переполнением или небольшой утечкой, перед повторным запуском посудомоечной машины воду следует удалить.

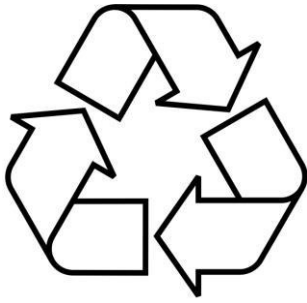

UMWELTVERTRÄGLICHKEIT

Als Beitrag zum Umweltschutz wurde die Dokumentation dieses Geräts auf chlorfrei gebleichtes oder Recycling-Papier gedruckt. Bei der Verpackung wurde auf deren Umweltverträglichkeit Wert gelegt; sie kann gesammelt oder recycelt werden, da es sich um umweltschonendes Material handelt. Durch Recycling der Verpackung wird zur Reduzierung des Rohstoffverbrauchs und des Volumens von Industrie- und Hausmüll beigetragen.

Verpackungs-Entsorgung

Entsorgen Sie die Transportverpackung möglichst umweltgerecht. Die Rückführe der Verpackungsmaterialien in den Materialkreislauf spart Rohstoffe und verringert das Müllaufkommen.



Altgeräte-Entsorgung

Das Symbol auf dem Produkt oder seiner Verpackung weist darauf hin, dass dieses Produkt nicht als normaler Haushaltsabfall zu behandeln ist, sondern an einem Sammelpunkt für das Recycling von elektrischen und elektronischen Geräten abgegeben werden muss.

Durch Ihren Beitrag zum korrekten Entsorgen dieses Produkts schützen Sie die Umwelt und die Gesundheit Ihrer Mitmenschen.

Umwelt und Gesundheit werden durch falsches Entsorgen gefährdet.

Weitere Informationen über das Recycling dieses Produkts erhalten Sie von Ihrem Rathaus, Ihrer Müllabfuhr oder dem Geschäft, in dem Sie das Produkt gekauft haben.

RESPECT FOR THE ENVIRONMENT

The documentation provided with this oven has been printed on chlorine free bleached paper or recycled paper to show respect for the environment. The packaging has also been designed to avoid environmental impact. Packaging material is ecological and can be re-used or recycled. By recycling the packaging, you will help save raw materials as well as reducing the bulk of domestic and industrial waste.

Disposing of the packaging

Please dispose of the packaging that came with your appliance in an environmentally friendly way. Recycling in this way saves on resources and cuts down on waste.

Disposing of old appliances

The symbol on the product or on its packaging indicates that this product may not be treated as household waste. Instead it shall be handed over to the applicable collection point for the recycling of electrical and electronic equipment.

By ensuring this product is disposed of correctly, you will help prevent potential negative consequences for the environment and human health, which could otherwise be caused by inappropriate waste handling of this product.

For more detailed information about recycling of this product, please contact your local city office, your household waste disposal service or the shop where you purchased the product.

PROTECTION ENVIRONNEMENTALE

Pour aider à protéger l'environnement, la documentation de cet appareil a été imprimée sur du papier blanchi ou recyclé sans chlore.

En matière d'emballage, l'accent a été mis sur sa compatibilité environnementale ; il peut être collecté ou recyclé car il s'agit d'un matériau respectueux de l'environnement.

Le recyclage des emballages permet de réduire la consommation de matières premières et le volume de déchets industriels et ménagers.

Élimination des emballages

Éliminez l'emballage de transport de la manière la plus écologique possible.

La réintégration des matériaux d'emballage dans le cycle des matériaux permet d'économiser des matières premières et de réduire le volume des déchets.

Mise au rebut des anciens appareils

Le symbole sur le produit ou son emballage indique que ce produit ne doit pas être traité comme un déchet ménager normal, mais doit être apporté à un point de collecte pour le recyclage des appareils électriques et électroniques.

En contribuant à l'élimination correcte de ce produit, vous protégez l'environnement et la santé de vos semblables.

L'environnement et la santé sont menacés par une mauvaise élimination.

Pour plus d'informations sur le recyclage de ce produit, veuillez contacter votre mairie, votre service d'élimination des déchets ou le magasin où vous avez acheté le produit.

ОХРАНА ОКРУЖАЮЩЕЙ СРЕДЫ

В целях защиты окружающей среды документация к этому устройству напечатана на бумаге, отбеленной без использования хлора, или на бумаге из вторсырья.

Что касается упаковки, акцент был сделан на ее экологичность; его можно собирать или перерабатывать, так как это экологически чистый материал.

Переработка упаковки помогает снизить расход сырья и объем промышленных и бытовых отходов.

Утилизация упаковки

Утилизируйте упаковку по возможности более экологично.

Вторичная переработка материалов для упаковки экономит сырьё и уменьшает количество мусора.

Утилизация старых приборов

Такой символ на продукте или его упаковке указывает на то, что этот продукт, по приходу в негодность, нельзя рассматривать как обычный домашний мусор, его следует сдать в пункт сбора электрических и электронных устройств, для их вторичной переработки.

Вашим взносом в правильную утилизацию этого продукта Вы защищаете окружающую среду и здоровье Ваших близких.

Неправильная утилизация угрожает окружающей среде и здоровью.

Дальнейшие сведения о вторичной переработке этого продукта Вы можете получить в городской администрации, службе вывоза мусора или в магазине, в котором Вы купили этот продукт.

GARANTIEBEDINGUNGEN FÜR HAUSHALTSGERÄTE:

1. Die Garantie für das einwandfreie Funktionieren des Geräts ist für die Dauer von 24 Monaten gültig, gerechnet von dem Tag des Kaufs (es ist jeweils die Rechnung und der Kaufbeleg mit Kauf- und/oder Lieferdatum vorzulegen). Bei Nichtvorlage ist die Reparatur kostenpflichtig.
2. Die Herstellerfirma wird die Reparatur unentgeltlich durchführen, wenn die Werksdefekte innerhalb des Garantiezeitraumes festgestellt werden (z.B. keine angemessene Konstruktion, Montage, defektes Material und Fertigung).
3. Die entsprechende Garantie ist nur für diejenige Produkte gültig, die nicht zu kommerziellen, sondern ausschließlich zu privaten Zwecken benutzt werden. Andernfalls wird die Garantie ungültig.
4. Die Reparatur wird unentgeltlich (insbesondere Arbeits-, Materialkosten und bei Bedarf wie auch unter Berücksichtigung der geltenden Gesetzgebung - die Transportkosten) von der zuständigen Kundendienststelle zu Hause bei dem Verbraucher oder in einer Werkstatt durchgeführt, wenn die Kundendienststelle ein derartiges Vorgehen für notwendig betrachtet.
5. Alle Mängelansprüche werden von der zuständigen Kundendienststelle nur nach einer entsprechenden Qualitätsprüfung des Produktes und nach der Erstellung eines Gutachtens in Betracht gezogen.
6. Der Umtausch des Geräts wird im Laufe der Garantielaufzeit nur in dem Fall durchgeführt, wenn die Reparatur gemäß Expertengutachten nicht möglich ist oder das Gerät nach der Durchführung von 3 Reparaturen weiterhin Defekte aufweist.
7. Bei unnötiger oder unberechtigter Beanspruchung des Kundendienstes berechnen wir das für unsere Dienstleistung übliche Zeit- und Wege-Entgelt. Bevor Sie den Kundendienst anfordern kontrollieren Sie bitte, ob es sich nicht um einen Bedienungsfehler oder eine Ursache handelt, die mit der Funktion des Gerätes nichts zu tun haben. Bitte nehmen Sie vorerst Kontakt mit dem zuständigen Service-Center auf.
8. Die Installation des Geräts sollte nur von qualifizierten Fachpersonen durchgeführt werden. Der Kunde ist verpflichtet, den entsprechenden Nachweis hierfür zu erbringen. Andernfalls besteht kein Anspruch auf die Gewährung einer Garantieleistung.
9. Der Umtausch des Geräts wird nur vom Verkäufer durchgeführt.
10. Eine Haftung in Bezug auf entsprechende Garantie wird beschränkt, soweit nichts Anderes gesetzlich angeordnet und in den obengenannten Garantieverpflichtungen angegeben ist.

GARANTIE GILT NICHT FÜR:

1. Erzeugnisse, deren Störungen und Fehler verursacht wurden durch: Transportbeschädigungen; falsche Installation; fahrlässige Wartung oder schlechte Pflege; Anschluss an eine falsche Stromspannung; Anwendung von nicht empfohlenen Putz- und Waschmitteln; Missachtung der beiliegenden Gebrauchsanweisung oder wenn das Erzeugnis von unbefugten Personen repariert, umgebaut, bzw. installiert wurde sowie wenn die Seriennummer nicht lesbar ist, entfernt oder geändert wurde.
2. Produkte, die mit nicht beseitigten Mängeln betrieben wurden oder von nicht von uns zugelassenen Servicediensten gewartet wurden.
3. Störungen, die unabhängig vom Hersteller verursacht wurden, so wie: Stromspannungsschwankungen, Naturphänomene und Naturkatastrophen, Feuerbrand, Haus- oder Wildtiere, Insekten usw.
4. Glas- und Keramikoberflächen sowie Außenelemente aus Plastik im Falle, wenn der Fehler durch Verschulden des Benutzers aufgetreten ist, nach der Unterzeichnung des Abnahmeprotokolls vom Verbraucher.
5. Kratzer, Risse und ähnliche äußere mechanische Beschädigungen, die während der Nutzung entstanden sind.
6. Solche Beschädigungen von Elementen, deren Wahrscheinlichkeit erheblich höher ist nach Art ihrer Nutzung oder welche als Folge des Normalverschleißes entstanden sind (inklusive Betriebsstoffe), solche wie: Lampen, Filter o.ä., die von Hand bewegten Kunststoffteile.
7. Solche Arten von Arbeiten wie Regulierung, Reinigung und weitere Produktpflege, die in der Betriebsanleitung festgelegt sind.
8. Mängel aus anderen Gründen, die durch Verschulden des Käufers entstanden und nicht auf den Hersteller zurückzuführen sind – diese können ausschließlich auf Kosten des Käufers beseitigt werden.

**Die ungeerdeten Geräte sind potenziell gefährlich.
Der Hersteller übernimmt keine Haftung für Schäden, die durch nicht bestimmungsgemäßen Gebrauch, fehlerhafte Installation, Betrieb, Verwendung oder Wartung entstanden sind.**

WARRANTY CONDITIONS FOR HOME APPLIANCES

1. The warranty for a broken part is valid for the full period of 24 months from the day of purchase.
2. The manufacturer only covers the servicing in the event of a manufacturer fault, such as but not limited to: inappropriate design, installation by technician, defective materials.
3. This warranty applies only to products used for the following purposes: non-commercial, personal, family, residential, or household. For anything outside of these purposes, the warranty is only valid for 4 months from the date of purchase of the products.
4. Repairs that qualify under this warranty guarantee are completely free including the cost of labour, and materials, transportation is determined by the relevant Kaiser servicing centre.
5. Any questions or queries on the quality of the product will be assessed only after our servicing company checks the product. Any conclusions will only be reached based on the outcome of a servicing report.
6. The product will only be exchanged within the warranty period in the situation that the servicing expert concludes that the product cannot be repaired or if the same product requires parts changed three times in total within the warranty period.
7. In case of unnecessary or unjustified demands for customer service, we charge for our service the usual time consumption and transportation fees. Before you contact our customer service, please check whether it's a defect or error of a product or or mistake of maintenance. Please take the time to communicate with the relevant Kaiser service center.
8. Installation of the device should only be carried out by qualified professional persons. The customer is required to provide appropriate justification. Otherwise there is no entitlement to the grant of a guarantee.
9. Only the distributor selling the products has the right to exchange the defected product for a new one.
10. Liability under this warranty is limited to, unless otherwise specified by law is all referred to these above obligations.

WARRANTY NOT VALID WHEN:

1. In the event of our products being damaged or experiencing some kind of fault from transport damage, due to incorrect installation by other than trained Kaiser technician or taking improper care of the products, connecting to the wrong power supply, the use of non-recommended cleaning agents and detergents. Any failure to comply with the instructions for operational use or if the product has been repaired or modified or installed by the customer and changed or removed the serial number will not qualify for the warranty conditions.
2. Products being serviced by an unauthorized servicing company will not be valid for warranty.
3. Product failures caused by reasons independent of the manufacturer, such as fluctuations in the power supply, external events such as nature or natural disasters, fire, insects or domestic and wild animals will not comply with the warranty conditions.
4. If the glass or the ceramic glass on a product is broken or defected after installation, the customer will be held liable.
5. Any damage scratches, cracks, and external mechanical faults caused during the operation by the customer.
6. The damage of certain parts being caused by normal wear and tear such as (lamps, filters, etc.).
7. Other external factors causing damage such as adjusting the products and cleaning.
8. Any other damage caused by the fault of the user and which is not linked to faults caused by the manufacturer will not comply with the warranty agreement.

**The unearthed devices are potentially dangerous.
The manufacturer accepts no liability for damages which have caused by improper use, the incorrect installation, operation, application or maintenance.**

CONDITIONS DE GARANTIE POUR LES APPAREILS ÉLECTROMÉNAGERS

1. La garantie pour le bon fonctionnement de l'appareil est valable pour une période de 24 mois à compter de la date d'achat (la facture et la preuve d'achat avec la date d'achat et / ou de livraison doivent être présentées). S'il n'est pas présent, la réparation est susceptible de payer.
2. Le fabricant effectuera la réparation gratuitement si les défauts de l'usine sont détectés pendant la période de garantie (par exemple, pas de conception raisonnable, l'assemblage, le matériel défectueux et la fabrication).
3. La garantie correspondante n'est valable que pour les produits qui ne sont pas utilisés à des fins commerciales mais uniquement à des fins privées. Sinon, la garantie devient nulle.
4. La réparation doit être effectuée gratuitement (notamment main-d'œuvre, - frais de matériel et, si nécessaire et compte tenu de la législation applicable - frais de transport) par le service après-vente compétent au consommateur ou dans un atelier si le centre de service estime qu'une telle action est nécessaire.
5. Toute réclamation pour vices doit être examinée par le service après-vente compétent uniquement après un contrôle de qualité correspondant du produit et après la préparation d'un rapport.
6. Le remplacement de l'appareil ne sera effectué que pendant la période de garantie si, selon les rapports d'experts, la réparation n'est pas possible ou si l'appareil continue à présenter des défauts après que 3 réparations ont été effectuées.
7. En cas d'utilisation inutile ou injustifiée du service client, nous facturons pour notre service les frais habituels de temps et de distance. Avant de demander le service, vérifiez s'il ne s'agit pas d'une opération défectueuse ou d'une cause qui n'a rien à voir avec la fonction de l'appareil. Veuillez contacter le centre de service responsable pour le moment.
8. L'installation de l'appareil ne doit être effectuée que par des spécialistes qualifiés. Le client est obligé de fournir une preuve de cela. Sinon, il n'y a pas de droit à l'octroi d'une garantie.
9. L'échange de l'appareil est uniquement effectué par le vendeur.
10. La responsabilité à l'égard de cette garantie est limitée, sauf disposition contraire prévue par la loi et spécifiée dans les obligations de garantie ci-dessus.

GARANTIE N'EST PAS VALIDE LORSQUE:

1. Produits dont les défauts et les défauts ont été causés par: des dommages de transport; mauvaise installation; entretien négligent ou mauvais soin; Connexion à une tension incorrecte Utilisation d'agents de nettoyage et de lavage non recommandés; Ne pas tenir compte des instructions d'utilisation ci-jointes ou si le produit a été réparé, reconstruit ou installé par des personnes non autorisées et si le numéro de série est illisible, retiré ou modifié.
2. Les produits qui ont été utilisés avec des défauts non résolus ou qui ont été entretenus par des services non approuvés.
3. Perturbations causées par le fabricant, telles que: fluctuations de tension, phénomènes naturels et catastrophes naturelles, feu bactérien, animaux domestiques ou sauvages, insectes, etc.
4. Surfaces en verre et en céramique, ainsi que des éléments extérieurs en plastique, dans le cas où le défaut a été causé par la faute de l'utilisateur, après la signature du certificat d'acceptation par le consommateur.
5. Éraflures, fissures et dommages mécaniques externes similaires causés pendant l'utilisation.
6. Ces dommages aux éléments dont la probabilité est significativement plus élevée en fonction de la nature de leur utilisation ou qui sont apparus en raison de l'usure normale (y compris les fournitures), tels que: lampes, filtres, etc., les pièces en plastique mobiles à la main.
7. Ces types de travaux tels que la réglementation, le nettoyage et la maintenance du produit plus loin spécifié dans les instructions d'utilisation.
8. Ainsi que pour d'autres raisons, qui sont causées par la faute de l'acheteur et ne sont pas dues au fabricant - qui peut être éliminé seulement au détriment de l'acheteur.

Les appareils non mis à jour sont potentiellement dangereux.

Le fabricant décline toute responsabilité pour les dommages causés par une utilisation incorrecte, une installation, un fonctionnement, une application ou une maintenance incorrects.

УСЛОВИЯ ГАРАНТИИ

1. Гарантия на исправное действие прибора на территории России действительна на период 12 месяцев со дня покупки прибора (подтверждена оттиском печати пункта розничной продажи и подписью продавца).
2. Фирма-изготовитель обеспечивает безвозмездный ремонт в случае обнаружения в гарантийный период заводских дефектов (несоответствующая конструкция, монтаж, дефектные материалы и исполнение).
3. Данная гарантия распространяется только на изделия используемые в некоммерческих, личных, семейных или домашних целях. В противном случае гарантия не распространяется.
4. Гарантийный ремонт выполняется бесплатно (включая стоимость работ, материалов и, при необходимости и с учетом действующего законодательства, перевозки) уполномоченной сервисной компанией на дому у потребителя или в мастерской, по усмотрению сервисной компании.
5. Любые претензии по качеству изделия рассматриваются только после проверки качества изделия уполномоченной сервисной компанией и при необходимости выдачи последней соответствующего заключения.
6. Обмен прибора на свободный от дефектов в течение гарантийного срока осуществляется только в том случае, если на основании заключения эксперта невозможно произвести ремонт или если после 3-х ремонтов прибор остаётся неисправным.
7. В случае неоправданного использования услуг сервисного обслуживания фирма имеет право требовать за предоставленные услуги возмещения расходов (транспортные расходы, затраченное на работу время). Прежде чем Вы обращаетесь в центр сервисного обслуживания мы рекомендуем Вам проверить, связан ли дефект с ошибкой в обслуживании изделия или с его функциями.
8. На гарантийное обслуживание принимается товар при наличии эксплуатационных документов, пломб производителя или исполнителя на товаре, если это предусмотрено эксплуатационным документом, отсутствия повреждений товара, которые могли вызвать неисправность, при условии соблюдения требований эксплуатационного документа о правилах хранения, ввода в эксплуатацию и использования товара по назначению. В случае выхода товара из строя по вине потребителя (невыполнение правил эксплуатации), отсутствия предусмотренных эксплуатационными документами пломб, гарантийного талона потребитель теряет право на гарантийное обслуживание.
9. Обмен прибора на исправный производит только организация, продавшая товар.
10. Ответственность по настоящей гарантии ограничивается, если иное не определено законом, указанными в настоящем документе обязательствами.

ГАРАНТИЯ НЕ РАСПРОСТРАНЯЕТСЯ:

1. На изделия, отказы и неисправности которых вызваны транспортными повреждениями, неправильной установкой, небрежным обращением или плохим уходом, подключением к неправильному напряжению питания, использования нерекондованных чистящих и моющих средств, несоблюдением прилагаемой инструкции по эксплуатации или если изделие подвергалось ремонту, конструктивным изменениям или подключалось неуполномоченными лицами, или если удален, неразборчив или изменен серийный номер изделия.
2. На изделия, эксплуатировавшиеся с неустранёнными недостатками или проходившие техническое обслуживание в компаниях, не являющихся нашими уполномоченными сервисными компаниями.
3. На неисправности, которые вызваны независимыми от производителя причинами, такими как: перепады напряжения питания, явления природы и стихийные бедствия, пожар, домашние и дикие животные, насекомые и т.п.
4. На стеклянные и керамические поверхности, а также внешние элементы из пластмасс в случае, если дефект наступил по вине пользователя, после подписания потребителем акта приёмки-сдачи.
5. На царапины, трещины и аналогичные механические внешние повреждения, возникшие в процессе эксплуатации.
6. На такие повреждения деталей, вероятность которых существенно выше обычной по характеру их эксплуатации или которые произошли в результате естественного износа, (включая расходные материалы) таких как: лампы, фильтры и т. п., перемещаемые вручную пластмассовые детали.
7. На такие виды работ как регулировка, чистка и прочий уход за изделием, оговоренный в Инструкции по эксплуатации.
8. А также по другим причинам, возникшим по вине покупателя и не вызванными заводом-изготовителем — могут устраняться исключительно за счёт покупателя.

Незаземленное оборудование является потенциально опасным.

Производитель не несет ответственность за ущерб здоровью и собственности если оно вызвано несоблюдением норм установки или использованием неисправного оборудования

ГАРАНТІЙНІ УМОВИ

1. Гарантія на справну роботу пристрою є дійсною на період 12 місяців з дня придбання приладу (підтверджена відбитком печатки пункту роздрібної торгівлі ті підписом продавця).
2. Фірма-виробник забезпечує безкоштовний ремонт в разі виявлення у гарантійний період заводського дефекту (невідповідна конструкція, монтаж, дефектні матеріали та виконання).
3. Ця гарантія розповсюджується лише на вироби, що використовуються з некомерційною, особистою, сімейною та побутовою метою. У іншому випадку гарантія не розповсюджується.
4. Гарантійний ремонт виконується безкоштовно (в тому числі вартість робіт, матеріалів та, за необхідності та з урахуванням діючого законодавства, перевезення) уповноваженою сервісною компанією на дому у користувача або у майстерні, за розсудом сервісної компанії.
5. Будь-які претензії щодо якості виробу розглядаються лише після перевірки якості виробу уповноваженою сервісною компанією та за необхідності видачі останньою відповідного висновку.
6. Обмін виробу на вільний від дефектів протягом гарантійного періоду здійснюється лише у тому випадку, якщо на підставі висновку експерта неможливо здійснити ремонт або якщо після 3-х ремонтів прилад залишається несправним.
7. У разі невикористання послуг сервісного обслуговування фірма має право вимагати за надані послуги відшкодування витрат (транспортні витрати, витрачений на роботу час). Перш ніж Ви звертаєтесь в центр сервісного обслуговування ми рекомендуємо Вам перевірити, чи пов'язаний дефект з помилкою в обслуговуванні виробу або з його функціями.
8. На гарантійне обслуговування приймається товар за наявності експлуатаційних документів, пломб виробника або виконавця на товарі, якщо це передбачено експлуатаційним документом, відсутності пошкоджень товару, які могли викликати несправність, за умови дотримання вимог експлуатаційного документа щодо правил зберігання, введення в експлуатацію та використання товару за призначенням. У разі виходу товару з ладу з вини споживача (невиконання правил експлуатації), відсутності передбачених експлуатаційними документами пломб, гарантійного талона споживач втрачає право на гарантійне обслуговування.
9. Обмін приладу на справний здійснює лише Обмін приладу на справний виробляє тільки організація, що продала товар.
10. Відповідальність за цією гарантією обмежується, якщо інше не визначене законом, вказаними в цьому документі зобов'язаннями.

ГАРАНТІЯ НЕ РОЗПОВСЮДЖУЄТЬСЯ:

1. На вироби, відмови та несправності яких викликані транспортними пошкодженнями, невірним встановленням, недбалим поводженням або поганим доглядом, підключенням до неправильної напруги живлення, використання не рекомендованих чистячих або миючих засобів, недотриманням доданої інструкції з експлуатації або невповноваженими особами був здійснений ремонт виробу або внесені конструктивні зміни до його конструкції чи підключення невповноваженими особами, а також якщо був видалений серійний номер виробу, або серійний номер виробу не розбірливий чи змінений.
2. На вироби, що експлуатувалися з неусуненими недоліками або проходили технічне обслуговування у компаніях, що не є нашими уповноваженими сервісними компаніями.
3. На несправності, що викликані причинами, що не залежать від виробника, такі як: перепади напруги живлення, явища природи та стихійні лиха, результат діяльності домашніх або диких тварин, комах та т.п.
4. На скляні та керамічні поверхні, а також зовнішні елементи з пластмас в разі якщо дефект виник з вини користувача, після підписання ним акту прийому-здачі.
5. На подряпини, тріщини та аналогічні механічні зовнішні пошкодження, що виникли в процесі експлуатації.
6. На такі пошкодження деталей, ймовірність яких значно вища за звичайну за характером їхньої експлуатації або які виникли в результаті природного зносу (в тому числі витратні матеріали), таких як: лампи, фільтри та т.п., а також пластмасові деталі, що переміщуються вручну.
7. На такі ви роботи як регулювання, чистка та інший догляд за виробом, що оговорений в Інструкції з експлуатації.
8. А також з інших причин, що виникли з вини покупця, а не виробника – такі причини мають бути усунені лише за рахунок покупця.

**Незаземлене обладнання є потенційно небезпечним.
Виробник не несе відповідальності за шкоду, заподіяну здоров'ю та власності, якщо вони спричинені недотриманням норм установки або використанням несправного обладнання.**

**FVERKAUSVERMEREK :: PURCHASE MARK :: MARQUE D'ACHAT :: ОТМЕТКА О ПРОДАЖЕ ::
ВІДМІТКА ЩОДО ПРОДАЖУ**

PRODUKT :: PRODUCT :: PRODUIT :: ИЗДЕЛИЕ :: ВИРІБ

Elektroherd • Electric cooker • Cuisinière électrique Электрическая плита • Електрична плита <input type="checkbox"/>	Kühl- Gefriergerät • Fridge/ Freezer • Réfrigérateur/ Congélateur • Холодильник • Холодильник <input type="checkbox"/>
Gasherд • Gas cooker • Cuisinière à gaz Газовая плита • Газова плита <input type="checkbox"/>	Waschmaschine • Washing machine • Machine à laver • Стиральная машина • Пральна машина <input type="checkbox"/>
Einbaukochfeld • Built-in hob • Table de cuisson • Встраиваемая поверхность • Вбудована поверхня <input type="checkbox"/>	Geschirrspüler • Dishwasher • Lave-vaisselle Посудомоечная машина • Посудомийна машина <input type="checkbox"/>
Einbaubackofen • Built-in oven • Four encastrable Встраиваемый духовой шкаф • Вбудована духовка <input type="checkbox"/>	Abzugshaube • Cooker hood • Hotte Кухонный воздухоочиститель • Кухонний очищувач повітря <input type="checkbox"/>
Mikrowelle • Microwave • Four micro onde Микроволновая печь • Мікрохвильова піч <input type="checkbox"/>	Kaffeemaschine • Coffee machine • Machine à café Кофемашина • Кавомашина <input type="checkbox"/>

Modell • Model • Modèle • Модель • Модель.....
Seriennummer • Serial number • Numéro de série • Заводской № • Заводський №.....
Verkäufer • Dealer • Marchand • Название магазина • Назва магазину.....
Telefon • Phone • Téléphone • Телефон • Телефон.....
Verkaufsdatum • Date of purchase • Date d'achat • Дата продажи • Дата продажу.....

**INFORMATIONEN ZUR INSTALLATION :: INFORMATION ABOUT INSTALLATION
INFORMATIONS SUR L'INSTALLATION
СВЕДЕНИЯ ОБ УСТАНОВКЕ :: ВІДОМОСТІ ЩОДО ВСТАНОВЛЕННЯ**

Installiert • Installed • Installée
Установлено • Встановлено

Käufer (Vor- und Nachname) • Purchaser (name, surname) • Acheteur (prénom et nom)
Владелец (фамилия, имя, отчество) • Власник (прізвище, ім'я, по-батькові)

Anschrift, Telefon • Address, phone • Adresse, téléphone
Адрес, телефон • Адреса, телефон

Unterschrift des Käufers • Purchaser's signature • Signature de l'acheteur
Подпись владельца • Підпис власника

Fachperson (Vor- und Nachname) • Expert (name, surname) • Spécialiste (prénom et nom)
Мастер (фамилия, имя, отчество) • Майстер (прізвище, ім'я, по-батькові)

Installateur • Installer • Installateur
Орг. установщик • Орг. що встановлює

Unterschrift der Fachperson • Installer's signature • Signature de l'installateur
Подпись мастера • Підпис майстра

Das Gerät ist in einer Originalverpackung verkauft und in meiner Anwesenheit geprüft. Die Bedienungsanleitung wurde mir übergeben. Mit dem Inhalt der Bedienungsanleitung mache ich mir vertraut. Ich habe keine Ansprüche hinsichtlich des allgemeinen Aussehens und der Aufstellung des Gerätes.

The product(s) is sold in their original packaging or tested in my presence. Operating Instructions are supplied and explained. I am satisfied with the appearance and internal features of the product(s).

L'appareil est vendu dans une boîte d'origine et vérifié en ma présence. Le manuel m'a été remis. Je me suis habitué au contenu du manuel. Je n'ai aucune réclamation concernant l'apparence générale et l'installation de l'appareil.

Изделие продано в заводской упаковке или проверено в моем присутствии, Инструкция по эксплуатации получена. С правилами эксплуатации ознакомлен. Претензий по внешнему виду и комплектности не имею. Подтверждаю, что приобрел именно то изделие, которое мне нужно и которое я имел намерение приобрести, исходя из предоставляемого продавцом ассортимента.

Виріб продано в заводській упаковці або перевірено в моїй присутності, Інструкція з експлуатації отримана. З правилами експлуатації ознайомлений. Претензій по зовнішньому вигляду і комплектності не маю. Підтверджую, що придбав саме той виріб, який мені потрібно і яке я мав намір придбати, виходячи з наданого продавцем асортименту.

Unterschrift des Käufers • Purchaser's signature • Signature de l'acheteur
Подпись покупателя • Підпис покупця.....

DE **ELESCO EUROPA GmbH**
The Service Solution Company
Langer Acker 35, 30900 Wedemark, Deutschland
Tel.: +49 (0) 511-5151 3370
Fax.: +49 (0) 511 5343 0910
E-Mail: kaiser@elesco-europa.com
Internet: www.elesco-europa.com



A **ESECO**
Service Center – Haushaltsgeräte
Wienerbergstr. 11/12 A, 1100 Wien, Austria
Tel.: +43 (0) 1 596 7946
Fax.: +43 (0) 1 596 7946 15
E-Mail: office@eseco.at
Internet: www.eseco.at

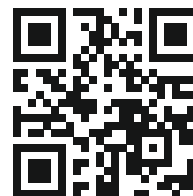

FR **SFG**
Societe Francaise de Garantie
Impasse Evariste Galois CS 30001
13106 Rousset Cedex France
Tel.: +33 (0) 488 788 900
Fax.: +33 (0) 488 785 901
E-Mail: kaiser@sfg.fr
Internet: www.sfg.fr

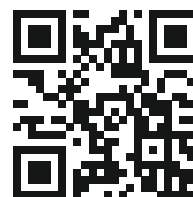

IT **USP**
Universal Service Provider s.r.l.
Via T. Tasso, 5 – 20825 Barlassina – MB-Italy
Tel.: +39 (0) 02-836 23612
E-Mail: servicekaiser@uspitaly.it
Internet: www.uspitaly.it



NL **ELESCO EUROPA GmbH**
Langer Acker 35, 30900 Wedemark, Deutschland
Tel.: +49 (0) 511 1659 5257
E-Mail: kaiser-nl@elesco-europa.com
Internet: www.elesco-europa.com

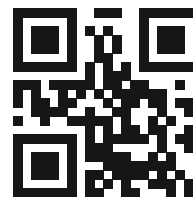

RU **Представительство *Kaiser* в России по сервисному обслуживанию и работе с потребителями**
Почтовый адрес: 127238, г. Москва, АЯ 46
Тел.: 8-800-500-69-65, 8 (499) 110-79-23
E-Mail: service@kaiser.ru
Internet: <http://kaiser.ru>

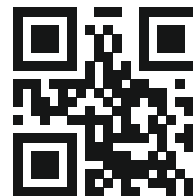

UA **Представництво *Kaiser* в Україні по сервісному обслуговуванню та роботі зі споживачами**
Тел.: (044) 331-50-77, 331-50-78, 496-55-44
Факс: (044) 391-03-00

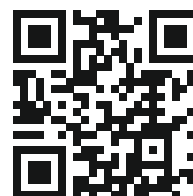

GARANTIEKARTE

(Nr. entspricht der Nummer des Geräts, siehe auf der Rückseite dieser Bedienungsanleitung)
Die oben angegebenen Garantieverpflichtungen beeinträchtigen nicht die gesetzlichen Verbraucherrechte

Wir gratulieren Ihnen zur Anschaffung der Haushaltsgeräte von ausgezeichneter Qualität!

Bitte machen Sie sich mit der vorliegenden Garantiekarte vertraut und überprüfen, ob sie richtig ausgefüllt und mit dem Stempel des Verkäufers versehen ist. Wenn der Stempel des Verkäufers fehlt und das Verkaufsdatum nicht angegeben ist, dann beginnt die Garantielaufzeit ab dem Datum der Herstellung des Geräts. Bitte überprüfen Sie aufmerksam das Aussehen des Geräts, alle Mängelansprüche bezüglich des Aussehens sind an den zuständigen Verkäufer beim Kauf der Ware zu richten. Bitte bewahren Sie diese Garantiekarte und den Kaufbeleg auf. Bei Fragen über die unvollständige Aufstellung der Einzelteile und den Umtausch des Geräts wenden Sie sich bitte an den Verkäufer.

Bei Fragen über das Installieren und die Bedienung des Geräts wenden Sie sich nur an die autorisierten Kundendienststellen. Ausführliche Informationen über die Kundendienststellen, die für die Bedienung und Reparatur der Geräte zuständig sind, finden Sie in der Anlage.

Wir behalten uns das Recht vor, die Änderungen in der Konstruktion und in der Herstellungstechnologie der Geräte vorzunehmen. Die Verpflichtungen zu Änderungen oder zu Verbesserungen der vorher hergestellten Geräte bestehen in diesem Fall nicht.

WARRANTY CARD

(Nr. indicates the number of the unit, see the back cover of this manual)
This warranty does not limit statutory rights of consumers

Congratulations on the purchase of household appliances of excellent quality!

Please refer to the warranty card and make sure it has been properly filled in and had a shop stamp. In the absence of the stamp and the date of purchase, warranty period commences from the date of manufacturing of the product. Carefully check the appearance of the product, all claims about the product appearance must be notified to the seller at the time of purchasing. Keep the warranty certificate and the receipt. In the event of the product components incomplete/ missing and or requirement for their replacement, please contact your dealer.

For the installation, connection and all matters relating to the maintenance, contact authorized service centres. Details of authorized service and repair service centres are attached in a separate list.

We reserve the right to make changes in design or manufacturing technology. Those changes do not entail obligation to update or improve the previously released products.

CARTE DE GARANTIE

(Nr. Indique le numéro de l'appareil, voir la couverture arrière de ce manuel)
Cette garantie ne limite pas les droits statutaires des consommateurs

Félicitations pour l'achat d'appareils électroménagers d'excellente qualité!

S'il vous plaît se référer à la carte de garantie et assurez-vous qu'il a été correctement rempli et avait un timbre de magasin. En l'absence du cachet et de la date d'achat, la période de garantie commence à partir de la date de fabrication du produit. Vérifiez soigneusement l'apparence du produit, toutes les allégations concernant l'apparence du produit doivent être notifiées au vendeur au moment de l'achat. Conservez le certificat de garantie et le reçu. Dans le cas où les composants du produit sont incomplets / manquants et / ou nécessitent leur remplacement, veuillez contacter votre revendeur.

Pour l'installation, la connexion et tout ce qui concerne la maintenance, contactez un centre de service agréé. Les détails des centres de service après-vente et de réparation agréés sont joints dans une liste séparée.

Nous nous réservons le droit d'apporter des modifications à la conception ou à la technologie de fabrication. Ces changements n'entraînent pas l'obligation de mettre à jour ou d'améliorer les produits précédemment publiés.

ГАРАНТИЙНЫЙ ТАЛОН

(№. соответствует номеру аппарата, смотри на задней странице обложки настоящей инструкции)
Данные гарантийные обязательства не ограничивают определенные законом права потребителей

Поздравляем Вас с приобретением бытовой техники отличного качества!

Пожалуйста ознакомьтесь с настоящим гарантийным свидетельством и проследите, чтобы оно было правильно заполнено и имело штамп магазина. При отсутствии штампа и даты продажи гарантийный срок исчисляется с момента изготовления изделия. Тщательно проверьте внешний вид изделия, все претензии по внешнему виду предъявляйте продавцу при принятии товара. Сохраняйте гарантийный талон и чек на проданное изделие. По вопросам неполного комплекта изделия и его замены обращайтесь в торговую организацию.

Для установки, подключения и по всем вопросам, связанным с техническим обслуживанием, обращаться только в авторизированные сервисные центры. Подробная информация об уполномоченных на обслуживание и ремонт сервисных центрах прилагается отдельным списком.

Мы сохраняем за собой право вносить изменения в конструкцию или технологию изготовления. Таковые изменения не влекут обязательств по изменению или улучшению ранее выпущенных изделий.

ГАРАНТІЙНИЙ ТАЛОН

(№ відповідає номер апарата, див. на задній сторінці обкладинки цієї інструкції)

Ці гарантійні зобов'язання не обмежують визначені законом права споживачів

Вітаємо Вас з придбанням побутової техніки відмінної якості!

Будь-ласка, ознайомтеся з цим гарантійним свідоцтвом та простежте, щоб воно було правильно заповнене та мало штамп магазину. При відсутності штампу та дати продажу, гарантійний термін визначається з моменту виготовлення виробу. Ретельно перевірте зовнішній вигляд виробу – усі претензії щодо зовнішнього вигляду висловлюйте продавцеві під час прийому товару. Зберігайте гарантійний талон та чек на придбаний виріб. Щодо питань неповного комплекту виробу та його заміни звертайтеся до торговельної організації.

Для встановлення та підключення, а також по всім іншим питанням, пов'язаним з технічним обслуговуванням, необхідно звертатися тільки в авторизовані сервісні центри. Детальна інформація про вповноважених на обслуговування та ремонт сервісних центрів додається окремим списком.

Ми залишаємо за собою право на внесення змін до конструкції або технології виробництва. Такі зміни не тягнуть за собою зобов'язань щодо зміни або покращення виробів, виготовлених раніше.

EG-Konformitätserklärung / *EG Declaration of Conformity*

Hersteller / *Manufacturer:* OLAN-Haushaltsgeräte e.K.

Adresse / *Address:* Eichborndamm 277
13437 Berlin
Germany

Hiermit wird bestätigt, dass alle Geschirrspüler
This is to confirm that all dishwashers

Marke / *Brand :*

Kaiser

Typ/ *Type:* S 60 ...*

... = Laufnummer des Modelles / *model number*

* = Farbe / *colour*

den Vorschriften der Europäischen Richtlinien entsprechen.
comply with the regulations of the European Directives.

Die bezeichneten Produkte stimmen mit den folgenden gesetzlichen Verordnungen überein:
The designated products conform to the following legal regulations:

- **RICHTLINIE 2014/35/EU** DES EUROPÄISCHEN PARLAMENTS UND DES RATES vom 26. Februar 2014 zur Harmonisierung der Rechtsvorschriften der Mitgliedstaaten über die Bereitstellung elektrischer Betriebsmittel zur Verwendung innerhalb bestimmter Spannungsgrenzen auf dem Markt

DIRECTIVE 2014/35/EU OF THE EUROPEAN PARLIAMENT AND OF THE COUNCIL of 26 February 2014 on the harmonisation of the laws of the Member States relating to the making available on the market of electrical equipment designed for use within certain voltage limits

- **RICHTLINIE 2014/30/EU** DES EUROPÄISCHEN PARLAMENTS UND DES RATES vom 26. Februar 2014 zur Harmonisierung der Rechtsvorschriften der Mitgliedstaaten über die elektromagnetische Verträglichkeit

DIRECTIVE 2014/30/EU OF THE EUROPEAN PARLIAMENT AND OF THE COUNCIL of 26 February 2014 on the harmonisation of the laws of the Member States relating to electromagnetic compatibility

- **VERORDNUNG (EU) 2019/2022** DER KOMMISSION vom 1. Oktober 2019 zur Festlegung von Ökodesign-Anforderungen an Haushaltsgeschirrspüler gemäß der Richtlinie 2009/125/EG des Europäischen Parlaments und des Rates, zur Änderung der Verordnung (EG) Nr. 1275/2008 der Kommission und zur Aufhebung der Verordnung (EU) Nr. 1016/2010 der Kommission

COMMISSION REGULATION (EU) 2019/2022 of 1 October 2019 laying down ecodesign requirements for household dishwashers pursuant to Directive 2009/125/EC of the European Parliament and of the Council amending Commission Regulation (EC) No 1275/2008 and repealing Commission Regulation (EU) No 1016/2010

- **DELEGIERTE VERORDNUNG (EU) 2019/2017** DER KOMMISSION vom 11. März 2019 zur Ergänzung der Verordnung (EU) 2017/1369 des Europäischen Parlaments und des Rates in Bezug auf die Energieverbrauchskennzeichnung von Haushaltsgeschirrspülern und zur Aufhebung der Delegierten Verordnung (EU) Nr.

1059/2010 der Kommission

COMMISSION DELEGATED REGULATION (EU) 2019/2017
of 11 March 2019 supplementing Regulation (EU) 2017/1369 of the European Parliament and of the Council with regard to energy labelling of household dishwashers and repealing Commission Delegated Regulation (EU) No 1059/2010

wird durch die vollständige Einhaltung folgender harmonisierter Europäischen Normen nachgewiesen:

is demonstrated by full compliance with the following European standards:

EN 60335-1:2012/A2:2019
EN 60335-2-5:2015
EN 62233:2008
EN 55014-1:2017 + EN 55014-2:2015
EN 55014-1:2017/A11:2020
EN 55014-1:2021 + EN 55014-2:2021
EN 61000-3-2:2019
EN 61000-3-2:2019/A1:2021
EN 61000-3-3:2013/A1:2019
EN 60436:2020 + A11:2020 + AC:2020-6
EN 50564:2011
AfPS GS 2019:01 PAK

Berlin, 07.10.2022

Alexander Stieben

Abteilungsleiter/ *Department Manager*

Die Herstellerfirma übernimmt keinerlei Verantwortung für die eventuellen Irrtümer und Druckfehler und behält sich das Recht vor ohne Ankündigung im Design und bei der Einrichtung die notwendigen Änderungen, die keinen negativen Einfluss auf die Qualität und Produkteigenschaften haben, vorzunehmen.

The manufacturer declines all responsibility for possible mistakes and typing errors and reserves the right to make in design and construction of our own products those changes which do not touch negative influence upon the qualities and properties without a preliminary notification.

Le fabricant décline toute responsabilité pour d'éventuelles erreurs et fautes de frappe et se réserve le droit de faire dans la conception et la construction de nos propres produits ces changements qui ne modifient pas l'influence négative sur les qualités et propriétés sans notification préalable.

Фирма-изготовитель не несет ответственности за возможные ошибки и опечатки и сохраняет за собой право без предварительного уведомления вносить в дизайн и устройство необходимые изменения, не оказывающие негативного влияния на качества и свойства товара.

Фірма – виробник не несе відповідальності за можливі помилки і зберігає за собою право без попереднього повідомлення вносити в дизайн и прилад необхідні зміни, які не надають негативного впливу на якість та властивості товару



**OLAN-Haushaltsgeräte • Berlin •
Germany
www.kaiser-olan.de**

